

SHAHIN

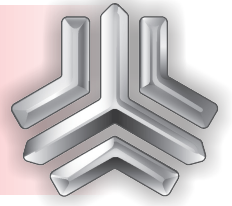

www.nasicoelec.ir

شاهین

• راهنمای مدارهای الکتریکی

SP100WD1H/2/4

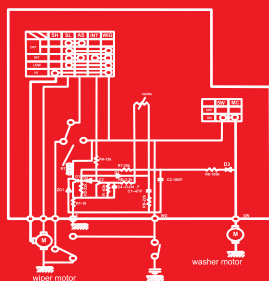

بسمه تعالی

راهنمای تعمیرات و سرویس

مدارهای الکتریکی شاهین

www.nasicoelec.ir

فهرست

۱۷	ABS	ترمز ضد قفل
۲۴	AIR BAG	کیسه هوا
۳۱	AIR CONDITION	تهویه مطبوع
۳۹	SSB & ANT CENTRAL LOCK	قفل مرکزی و آنتن سوییچ
۴۸	CIGAR LIGHTER	فندک
۵۳	DAY LIGHT	چراغ روز
۵۹	SSB & ANT DOOR LOCK	قفل مرکزی باز و بسته
۶۷	ECU & INJECTION	واحد کنترل الکترونیکی
۸۲	EPS	فرمان برقی
۸۸	FAN HIGH & LOW	فن دور تند و دور کند
۹۵	FRONT FOG	مه شکن جلو
۱۰۳	HAZARD	فلاشر
۱۰۹	HEAD LIGHT HIGH	چراغ روشنایی جلو نور بالا
۱۱۶	HEAD LIGHT LOW	چراغ روشنایی جلو نور پایین
۱۲۳	HORN	بوق
۱۲۷	INTERCOOLER & TURBO	اینتر کولر و توربو
۱۴۳	LEFT TURN LIGHT	راهنما چپ
۱۵۲	LEVELING	تنظیم زاویه نور چراغ جلو
۱۵۹	MIRROR WITH FOLD WITHOUT HEATER	آینه ها و گرمکن آینه ها
۱۶۶	POWER WIN & KID LOCK	شیشه بالا برها و قفل کودک
۱۷۴	REAR DEFROST MIRROR HEATER	گرمکن شیشه عقب
۱۸۴	RIGHT TURN LIGHT	راهنما راست
۱۹۲	START & ALT	استارت و دینام
۲۰۷	STOP LIGHT	چراغ ترمز
۲۱۴	SUNROOF	سانروف
۲۱۹	TRUNK LAMP	روشنایی صندوق عقب
۲۲۶	TRUNK OPENER	قفل بازکن صندوق عقب
۲۳۳	WASHING PUMP & WIPER	برف پاکن و شیشه شوی جلو

پیشگفتار:

کتابی که در پیش رو دارید توسط متخصصین گروه خودروسازی سایپا به منظور راهنمایی کارشناسان و تعمیرکاران خودروی شاهین تهیه و تدوین شده است. امید است که تعمیرکاران و کارشناسان عزیز با مطالعه دقیق و رجوع مستمر به این کتاب، روش تعمیرات خود را با دستورات داده شده در این راهنما هماهنگ کرده تا علاوه بر جلوگیری از اتلاف وقت، رشد کیفی تعمیرات در کلیه زمینه ها حاصل گردد. در پایان از آنجا که ممکن است در این راهنما نقایصی وجود داشته باشد، از کلیه عزیزانی که این کتاب را مطالعه می کنند درخواست می شود تا در صورت مشاهده هر نوع اشکال مراتب را همراه با پیشنهادات ارزشمند خود (فرم پیشنهادات در انتهای کتاب موجود می باشد) به مدیریت مهندسی شرکت سایپا یدک ارسال فرمایند. لازم به ذکر است که هر گونه تغییر یا کپی برداری از کتاب مزبور برای این شرکت محفوظ می باشد.

گروه خودروسازی سایپا

www.nasicoelec.ir

معرفی مدارهای الکتریکی

www.nasicoelec.ir

	su° ku	استارتر
	IVu° M	دریچه تنظیم هوای بیرون
	S- ° u" - Qıoı	سوییچ کمر بند ایمنی
	° Vu-VV°	آنتن
" °	" ° uu-k'	باتری
8420-8425-8430-8435	Sh- ° Mk 7k\Vu k- ° k	بلندگوها
	H\kV	بوق
@#U	I" #U	آی بی سی ام
U ° "	R-O ' " \Æ	جعبه رله
U 7"	M° @ 7yo- " \Æ	جعبه فیوز داخل اتاق
" 7"	" ATTERY FUSE BOX	جعبه فیوز محفظه موتور
	h/W POWER WIN oı	کلید های شیشه بالابر
6242-6247-6232-6237) OOR SW	کلید های لای درب
	P ‡ U \ u\k	موتور های شیشه بالابر
	‡ IPER U \ u\ R Fk\Vu	موتور برف پاک کن جلو
	W° o=- k U \ u\k	موتور شیشه شوی جلو
7000-7010-7005-7015	A" oo-Vo\k	سنسور های ای بی اس
	7k\Vu COU B LIGHU	مجموعه چراغ جلو
	k- ° R COU B O= u	مجموعه چراغ عقب
	U @k\ R U \ u\k	آبینه برقی
	R \ \ U O= u	چراغ اتاق
	L#-V#-	چراغ پلاک
	O † - OVG U \ u\k	موتور تنظیم زاویه چراغ جلو
	H O= U \ yVu o\ h O= u	چراغ خطر سوم
) kO	D ° ' O= u	چراغ روز
	Oy 88° 8- COU h° ku	چراغ صندوق عقب
	O † - OVG SW	چراغ کلید تنظیم زاویه چراغ های جلو
6202-6207	M° ou-k oı	قفل درب ها
	C\U oı	دسته راهنما
	AQu	دینام
2340-2345	TyKV # \ U " O= u	راهنما های جلو
	" O\ ‡ - R k-O ' °	رله موتور بخاری
	CUO	سنسور دمای آب (مدار خنک کننده رادیاتور)
SWITCH BANM	S‡ @#=" ° VM	سوییچ بانک
	oTOP LI8=T S‡	سوییچ پدال ترمز
	Pk- ooy k- oı	سوییچ فشار
	U - u- k o- u	صفحه کیلومتر پشت آمپر
	hower WIN MOT\ k	موتور شیشه بالابر عقب
) OOR LOCK S‡	قفل درب عقب
	Oy 88° 8- MOTOR SW	قفل صندوق عقب
	" ACK UP LI8HT SW	فشنگی دنده عقب
	k- ° R P/W S‡	کلید شیشه بالابر عقب
	k- ° R DE\ 8	کلید گرمکن شیشه عقب
	CO\ #Mbhk@/8	هرزگرد غربلیک فرمان

h	O@hk-ooyk-	فشنگی روغن
	C\ V) -Vo-k 7° V	فن کندانسور
	C@° k	فندک
	K@ Q #M	قفل کودک
	U AGNETIC COyu#=	کلاچ کمپرسور کولر
#	O")	کانکتور عیب یاب
	U @K\ R o‡	کلید آئینه برقی
=†° #	H†° #	کلید تهویه دیجیتال
	7OG LAU P S‡ FR\ Vu	کلید مه شکن جلو
	7OG LAU P S‡ R-° k	کلید مه شکن عقب
	D-° #u@° u@ V o‡	سوئیچ غیر فعال کننده ایربگ
h° "	P° "	ماژول کیسه هوای سرنشین
)° "	D° "	ماژول کیسه هوای راننده
° U h	AU "	مجموعه پدال گاز برقی
7-h	F-h=\yo@8	مجموعه درجه گاز برقی
	A" oyV@	ماژول ای بی اس
	R-oo\k	مقاومت فن
oyVk\ \ 7	SyVk\ \ 7	سانروف
2410-2415	Fk\ Vu 7\ 8	مه شکن جلو
	k-° R F\ 8	مه شکن عقب
	BQ ‡ -k U\ u\k	موتور بخاری
	F° V U\ u\k	موتور فن
U yQ@ (-) @	MyQ@ (-) @	مولتی مدیا
	A#y	واحد کنترل کننده کیسه هوا
	E#y	واحد کنترل کننده (موتور خودرو)
	U \ uOR INu° M	موتور درجه هوای ورودی

کد رنگ سیم ها (علائم سیم کشی)

کد	رنگ	کد	رنگ
G	سبز	W	سفید
L	آبی	Y	زرد
LB	قهوه ای روشن	PI	صورتی
BR	قهوه ای	VI	بنفش
GY	خاکستری	R	قرمز
B	مشکی	O	نارنجی

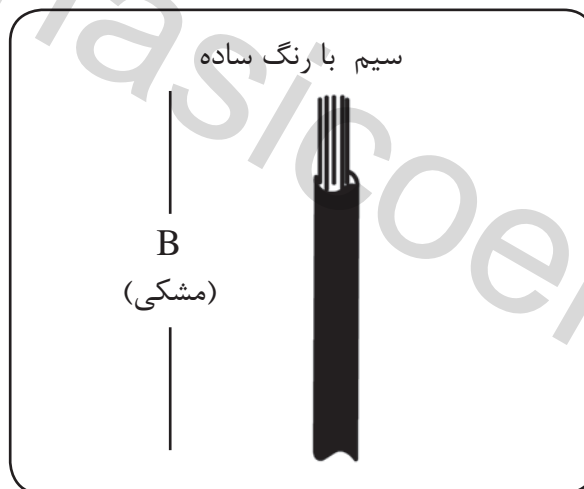

طریقه خواندن شماتیک دیاگرام ها

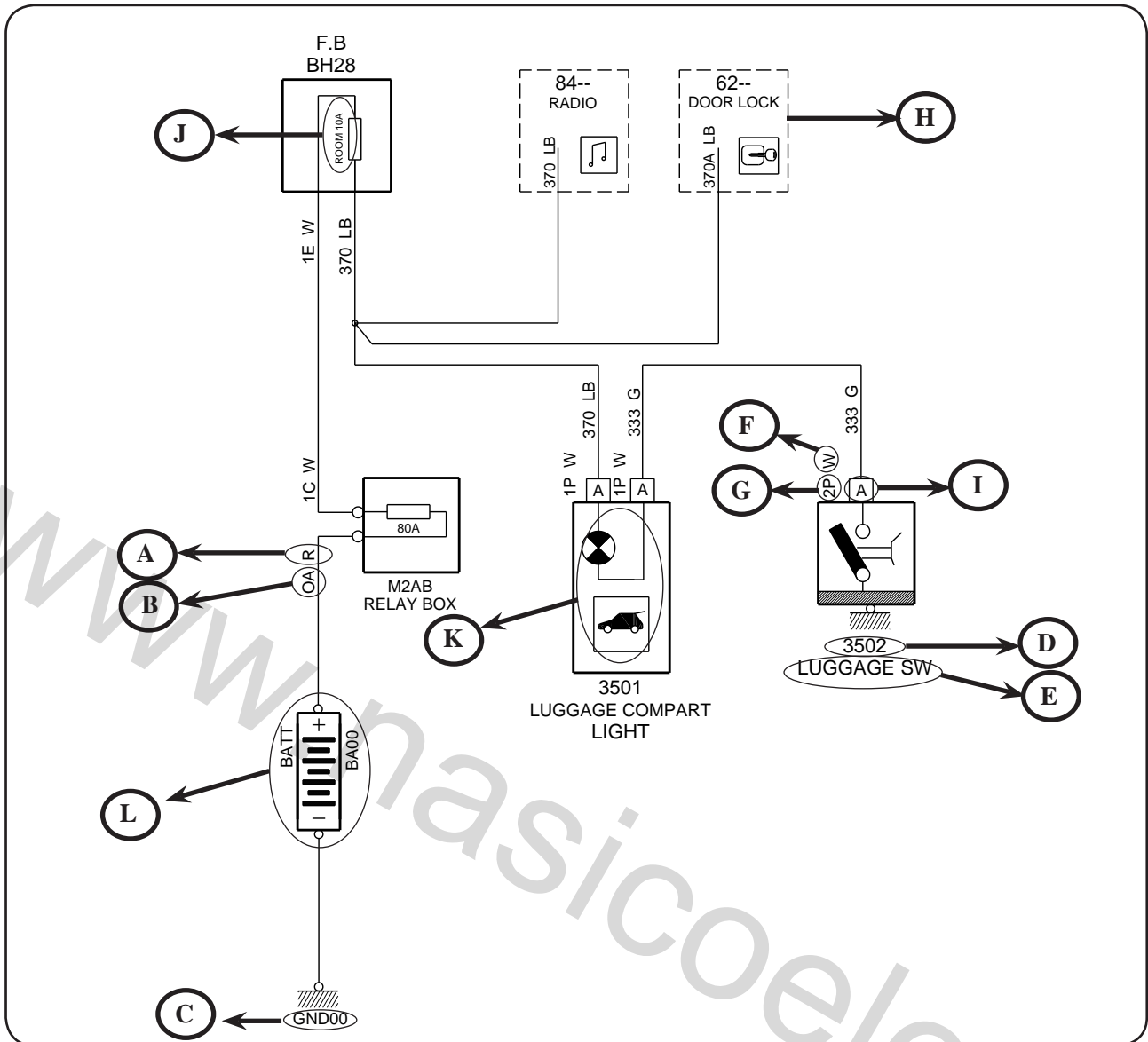

G : نمایانگر تعداد پایه های کانکتور
 H : نمایانگر اطلاعات ارسالی به مدارات دیگر
 I : نمایانگر شماره پایه کانکتور
 J : نمایانگر نام فیوز و آمپر فیوز
 K : نمایانگر نماد قطعه
 L : نمایانگر باتری

A : نمایانگر رنگ سیم
 B : نمایانگر شماره سیم
 C : نمایانگر اتصال بدنه
 D : نمایانگر کد قطعه
 E : نمایانگر نام قطعه
 F : نمایانگر رنگ کانکتور

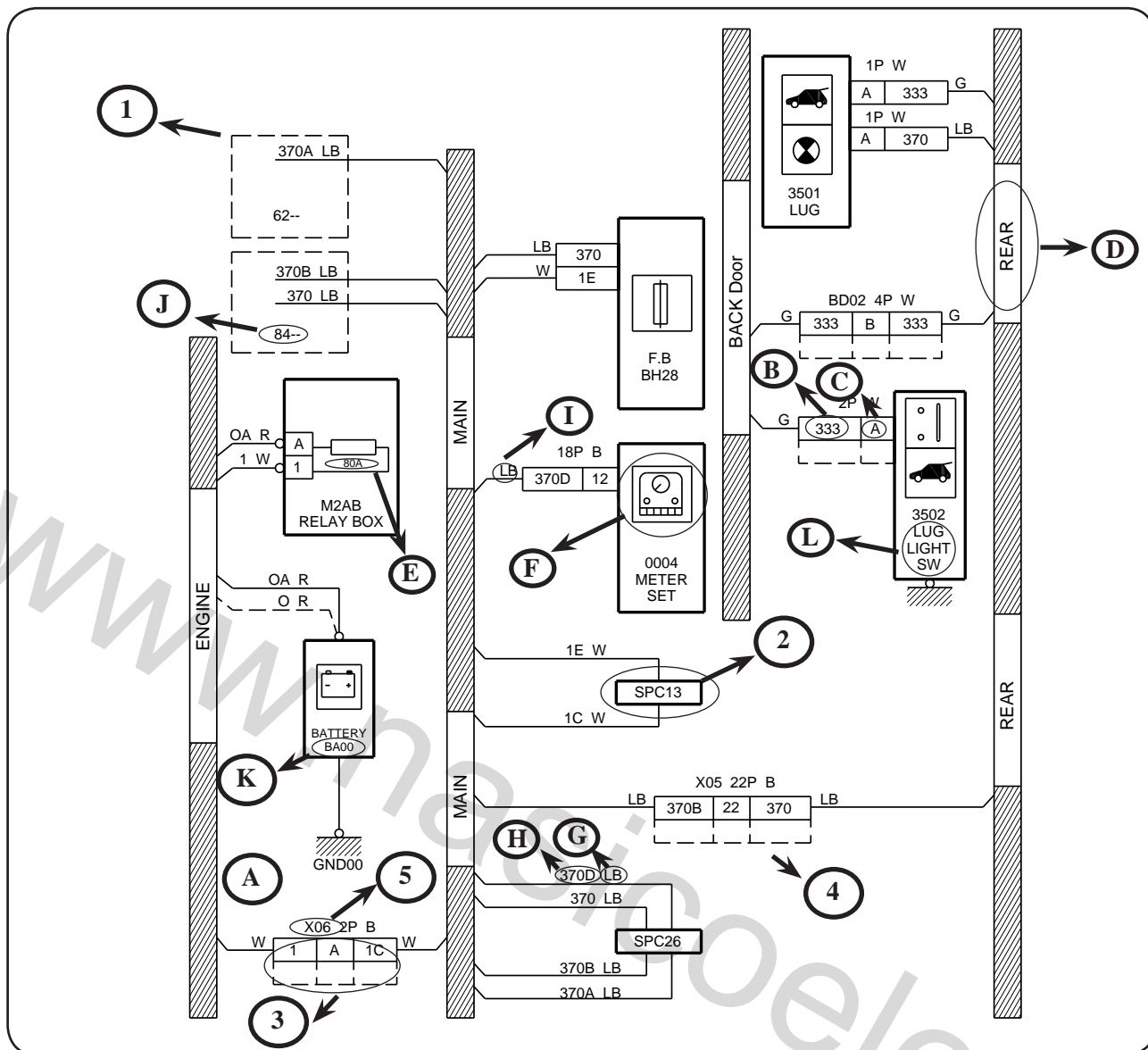

- 1 : نمایانگر ارتباط مشترک مداری، مرتبط با مدار مربوطه .
 2 : نمایانگر انشعابات داخل دسته سیم.
 3 : نمایانگر کانکتورهای رابط بین دسته سیم ها.
 4 : نمایانگر سایر پایه های کانکتورها که در مدار مورد نظر کاربردی ندارد و در مدارات دیگر نشان داده شده است.
 5 : نمایانگر کد کانکتورهای رابط.

- A : نمایانگر اتصال بدنه.
 B : نمایانگر شماره سیم.
 C : نمایانگر پایه کانکتور.
 D : نمایانگر مشخصات دسته سیم ها.
 E : نمایانگر شماره فیوز.
 F : نمایانگر نماد قطعه.
 G : نمایانگر رنگ سیم.
 H : نمایانگر شماره سیم.
 I : نمایانگر رنگ سیم.
 J : نمایانگر کد مداری.
 K : نمایانگر کد قطعه.
 L : نمایانگر نام قطعه.

شماره فنی دسته سیم ها

شماره فنی	کد
DN280-24070B-05-WIRING-ASSY-RR-DOOR.....000227	RD
DN280-24130D-05-WIRING-ASSY-REAR-BUMPER-RPA.....000225	BU
DN280-24150B-10-WIRING-ASSY-REAR-RH-MT.....000227	RR
DN283-24020-07-WIRING-ASSY-REAR-LH.....000301	RL
DN283-24030-04-WIRING-ASSY-ROOF.....000227	RF
DN283-24040-09-WIRING-ASSY-INST.....000301	I
DN283-24050-06-WIRING-ASSY-FR-DOOR-RH.....000301	DR
DN283-24060-06-WIRING-ASSY-FR-DOOR-LH.....000301	DL
DN283-24090-09-STAR-WIRING-ASSY-FRONT-EGI-MT-BXS.....000312	F
TN289-24010 - WIRING ASSY ENG TC-991101	E

DN280-24070B-05-WIRING-ASSY-RR-DOOR.....000227

RD

DN280-24130D-05-WIRING-ASSY-REAR-BUMPER-RPA.....000225

BU

DN280-24150B-10-WIRING-ASSY-REAR-RH-MT.....000227

RR

DN283-24020-07-WIRING-ASSY-REAR-LH.....000301

RL

DN283-24030-04-WIRING-ASSY-ROOF.....000227

RF

DN283-24040-09-WIRING-ASSY-INST.....000301

I

DN283-24050-06-WIRING-ASSY-FR-DOOR-RH.....000301

DR

DN283-24060-06-WIRING-ASSY-FR-DOOR-LH.....000301

DL

DN283-24090-09-STAR-WIRING-ASSY-FRONT-EGI-MT-BXS.....000312

F

TN289-24010 - WIRING ASSY ENG TC-991101

E

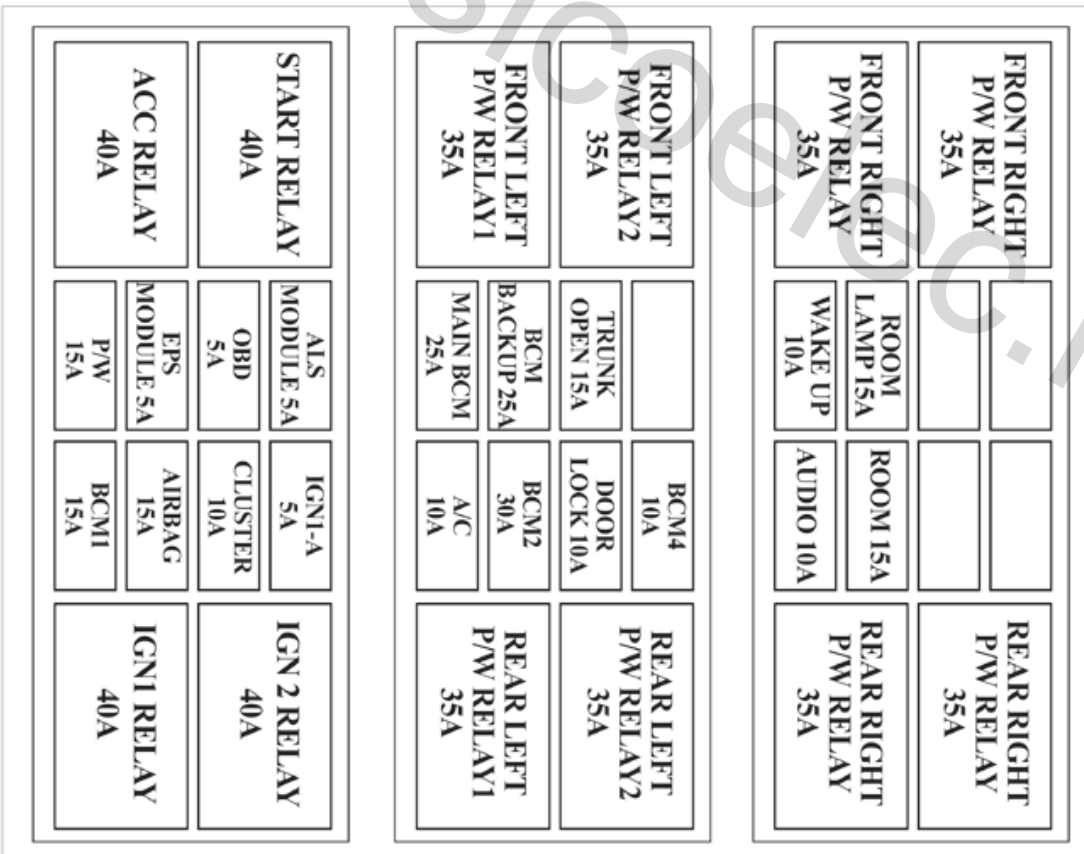
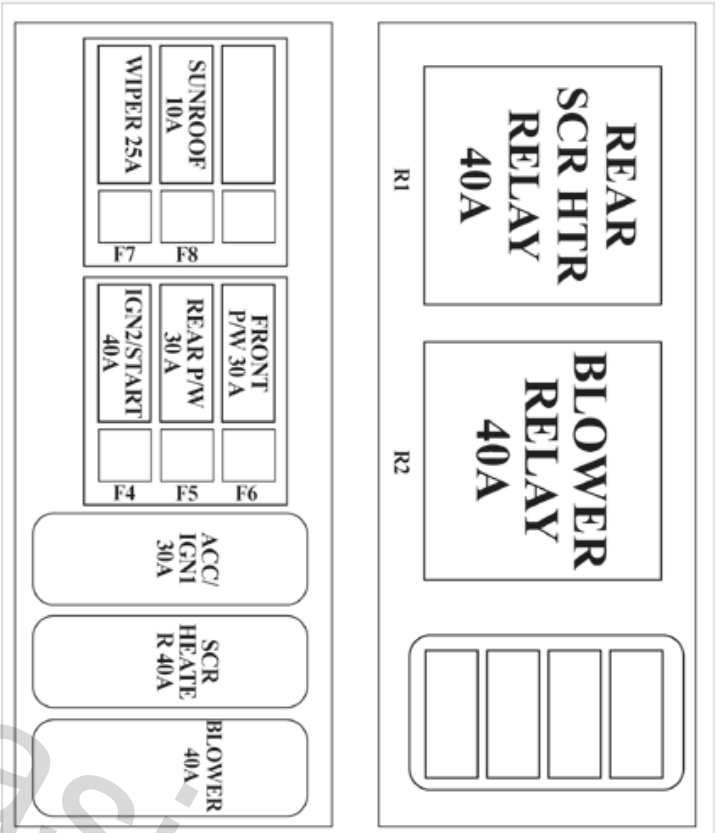

www.nasir.com

جعبه فیوز داخل اتاق				
شماره	فیوز / رله	مدار تغذیه شونده	ظرفیت (آمپر)	توضیحات
	REAR RIGHT P/W RELAY	رله شیشه بالابر عقب راست	35A	
	FRONT RIGHT P/W RELAY	شیشه بالابر جلو راست	35A	
	REAR LEFT P/W RELAY	شیشه بالابر عقب چپ	35A	
	FRONT LEFT P/W RELAY	شیشه بالابر جلو چپ	35A	
	IGN2 RELAY	رله سویچ باز مرحله 2	40A	
	IGN1 RELAY	رله سویچ باز مرحله 1	40A	
	START RELAY	رله استارت	40A	
	ACC RELAY	رله سویچ ACC	40A	
	BLOWER RELAY	رله موتور بخاری	40A	
	REAR SCR HTR RELAY	رله گرمکن و بخار زدا شیشه	40A	
	ROOM	فیوز تجهیزات داخل اتاق	15A	
	AUDIO	فیوز مولتی مدیا	10A	
	ROOM LAMP	فیوز چراغ داخل اتاق	15A	
	WAKE UP	فیوز مدار حافظه	10A	
	BCM4	فیوز بی سی ام	10A	
	DOOR LOCK	فیوز قفل مرکزی	10A	
	BCM2	فیوز بی سی ام	30A	
	AC	فیوز مدار تهویه مطبوع	10A	
	TRUNK OPEN	فیوز چراغ داخل صندوق عقب	15A	
	BCM BACKUP	فیوز پشتیبان بی سی ام	25A	
	MAIN BCM	فیوز مدار اصلی برق	25A	
	IGN1-A	فیوز مدار سویچ باز	5A	
	CLUSTER	فیوز پشت آمپر	10A	
	AIRBAG	فیوز ایربگ	15A	
	BCM1	فیوز بی سی ام	15A	
	ALS MODULE	فیوز چراغ اتوماتیک جلو	5A	
	OBD	فیوز مدار سوکت دیاگ	5A	
	EPS MODULE	فیوز فرمان برقی	5A	
	P/W	فیوز شیشه بالابر ها	15A	
	BLOWER	فیوز تهویه	40A	
	SCR HEATER	فیوز مدار گرمکن (بخارزدا)	40A	
	ACC/IGN1	فیوز برق سویچ	30A	
	FRONT P/W	فیوز شیشه بالابر ها جلو	30A	
	REAR P/W	فیوز شیشه بالابر ها عقب	30A	
	IGN2/START	فیوز برق تریگر استارت	40A	
	SUNROOF	فیوز مدار سانروف	10A	
	WIPER	فیوز برف پاک کن	25A	

"7"...

"° u+k' 7yo' k-O' "\\œ

نمای جعبه فیوز داخل محفظه موتور

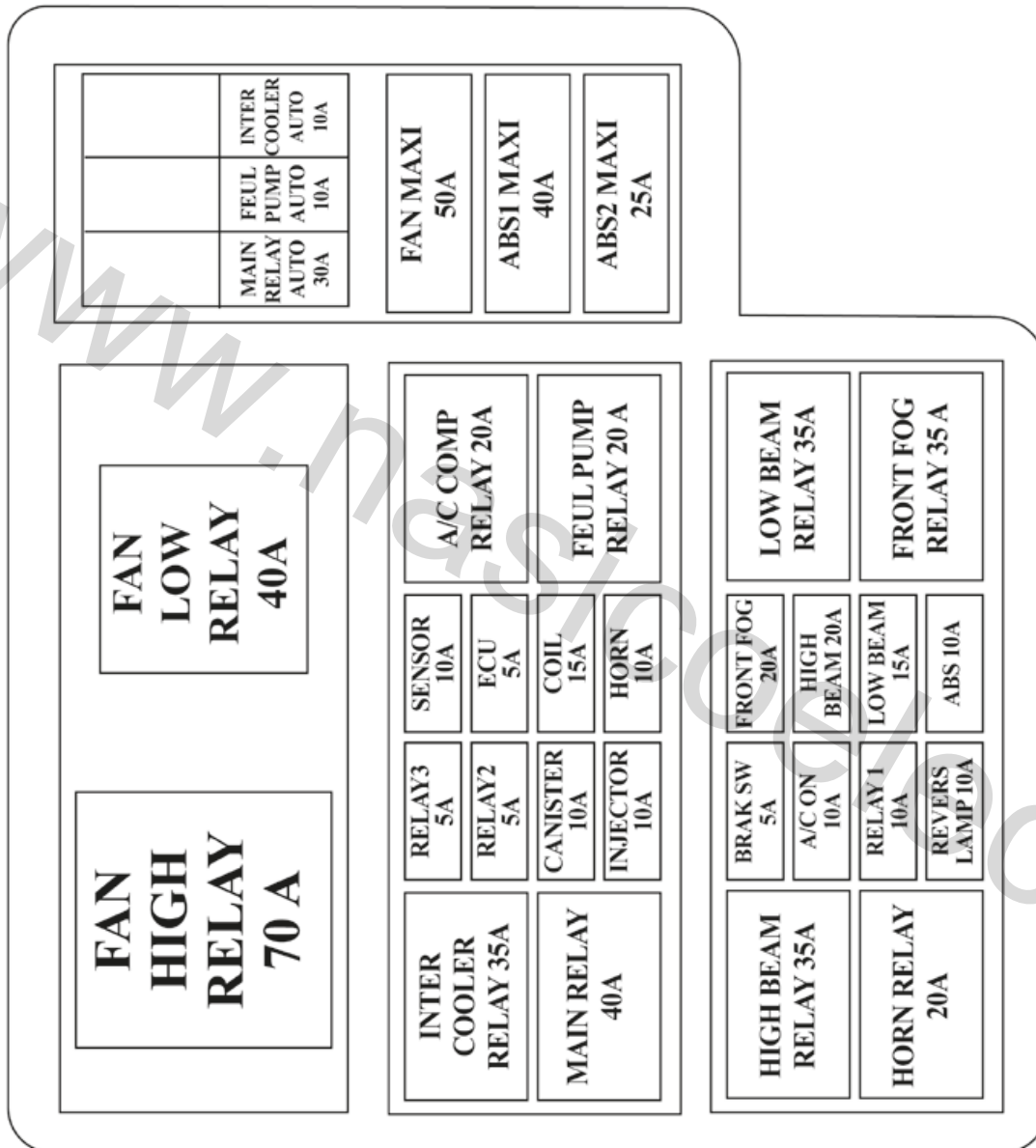

جعبه فیوز داخل محفظه موتور			
شماره	فیوز / رله	مدار تغذیه شونده	ظرفیت (آمپر)
	FAN HIGH RELAY	رله فن دور تند	70A
	FAN LOW RELAY	رله فن دور کند	40A
	INTERCOOLER RELAY	رله اینترکولر	35A
	MAIN RELAY	رله اصلی	40A
	A/C COMP RELAY	رله کمپرسور کولر	20A
	FUEL PUMP RELAY	رله پمپ بنزین	20A
	HIGH BEAM RELAY	رله چراغ جلو نور بالا	35A
	LOW BEAM RELAY	رله چراغ جلو نور پایین	35A
	HORN RELAY	رله بوق	20A
	FRONT FOG RELAY	رله مه شکن جلو	35A
	RELAY 3	فیوز رله شماره 3	5A
	RELAY 2	فیوز رله شماره 2	5A
	CANISTER	فیوز کنیستر	10A
	INJECTOR	فیوز سوخت پاش	10A
	SENSOR	فیوز سنسور	10A
	ECU	فیوز کامپیوتر	5A
	COIL	فیوز کوئل ها	15A
	HORN	فیوز بوق	10A
	BREAKE SW	فیوز سویچ ترمز	5A
	A/C ON	فیوز تهویه	10A
	RELAY 1	فیوز رله شماره 1	10A
	REVERSE LAMP	فیوز چراغ دنده عقب	10A
	FRONT FOG	فیوز مه شکن جلو	20A
	HIGH BEAM	فیوز چراغ های جلو نور بالا	20A
	LOW BEAM	فیوز چراغ های جلو نور پایین	15A
	ABS	فیوز مدار ترمز ضد قفل	10A
	MAIN RELAY AUTO	فیوز رله اصلی	30A
	FUEL PUMP AUTO	فیوز مدرا پمپ بنزین	10A
	INTERCOOLER AUTO	فیوز مدار اینترکولر	10A
	FAN MAXI	فیوز فن	50A
	ABS MAXI	فیوز مدار ترمز ضد قفل	40A
	ABS2 MAXI	فیوز مدار ترمز ضد قفل	25A

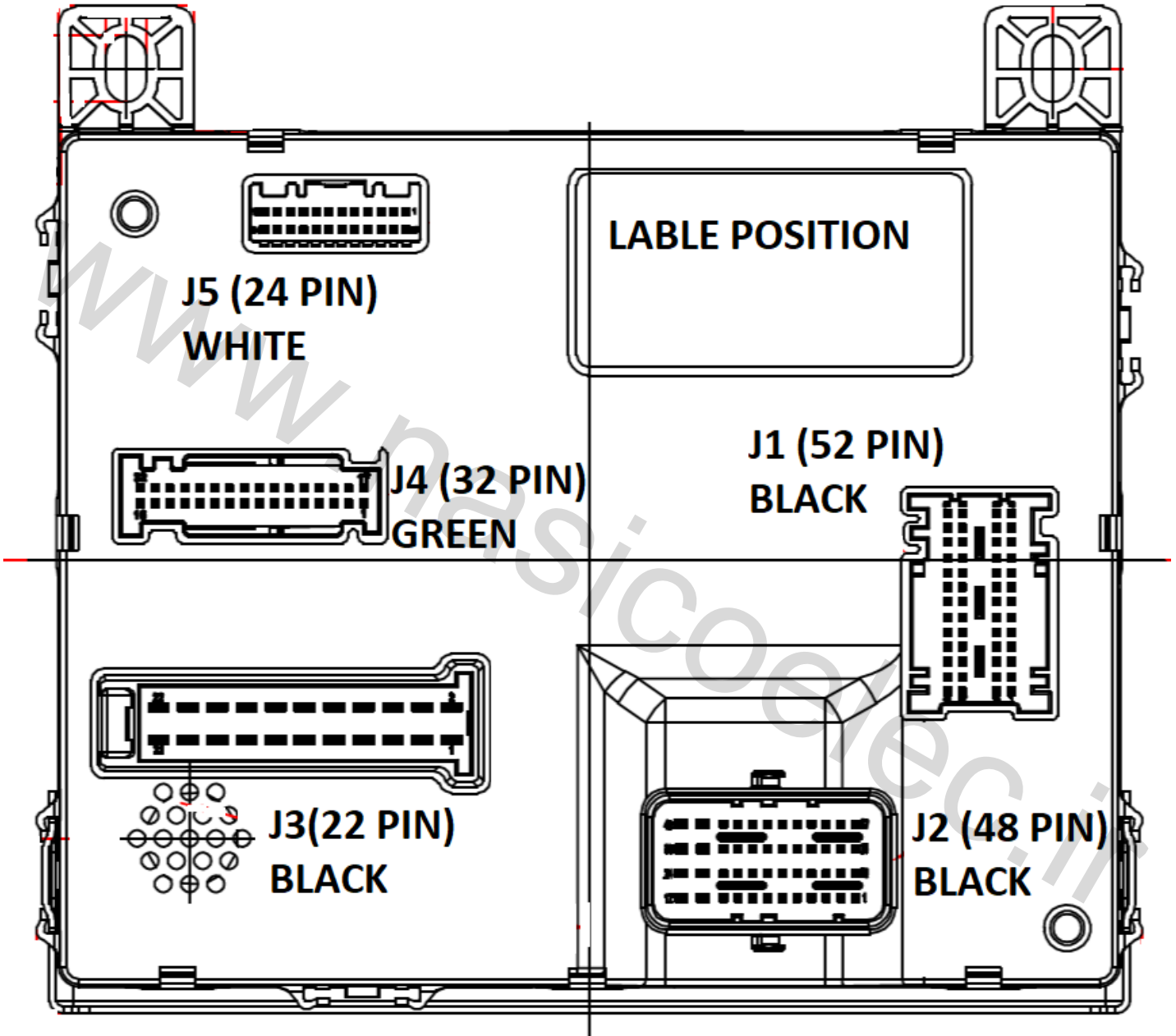

S2 ABS

MFB (IFB)

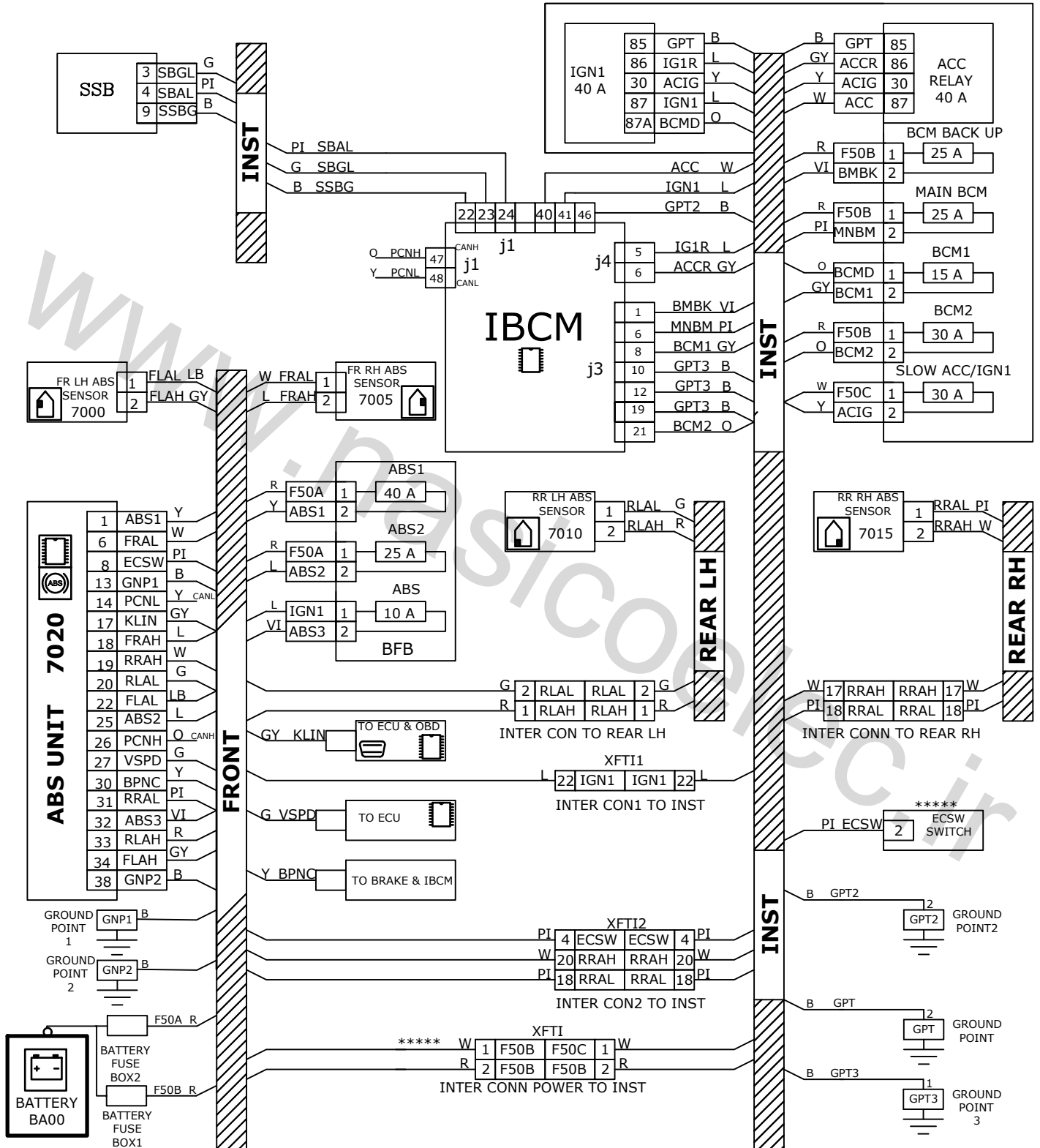

S2 ABS

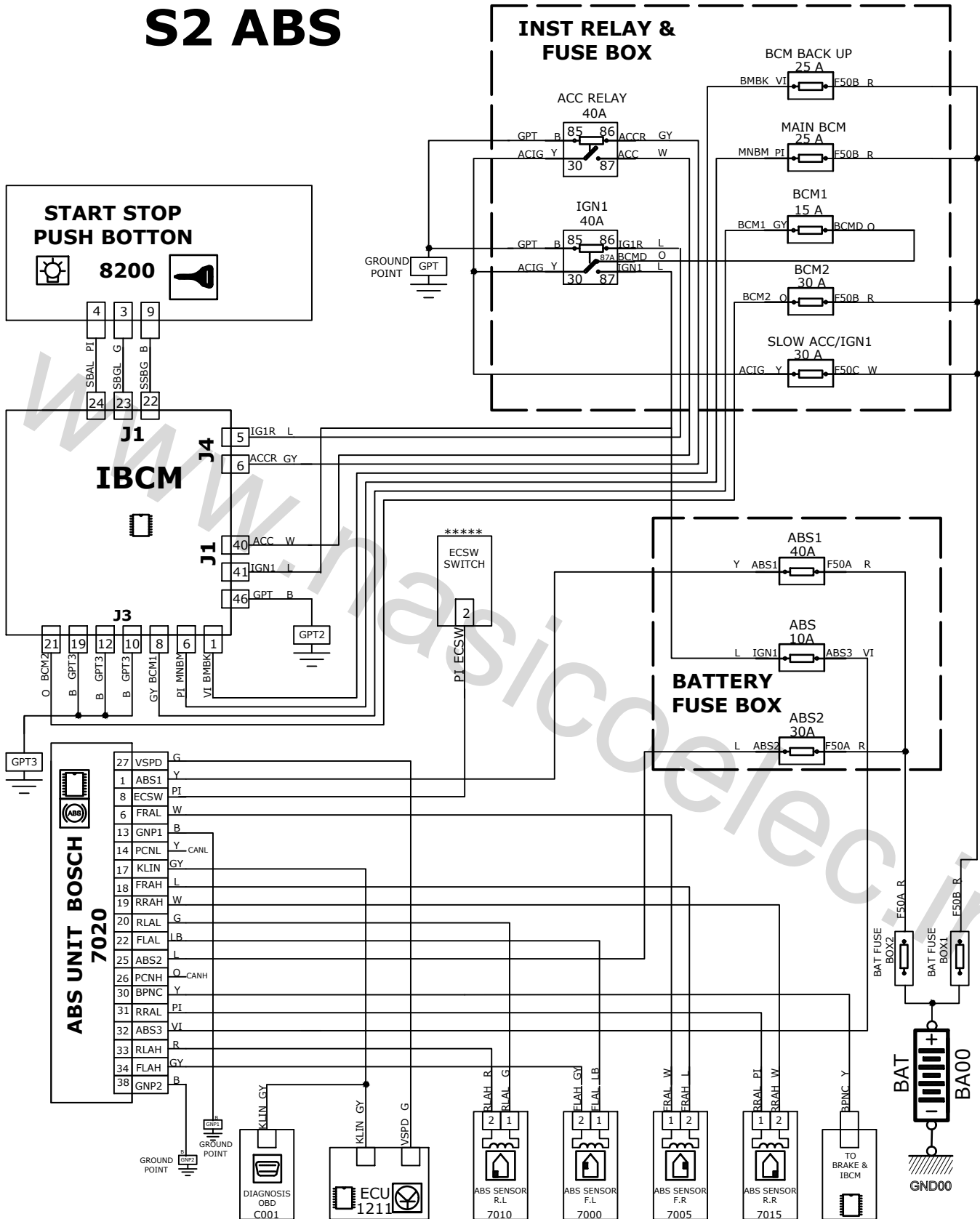

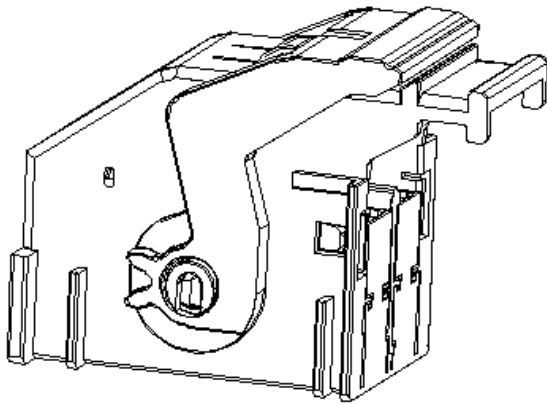

کانکتور بی سی ام
J1

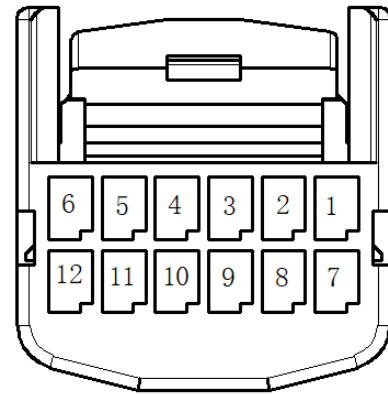

کانکتور کلید استارت استپ

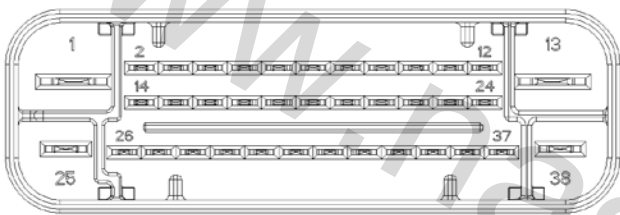

کانکتور یونیت ای بی اس

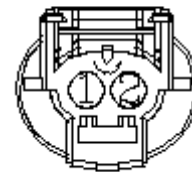

کانکتور سنسور ای بی اس

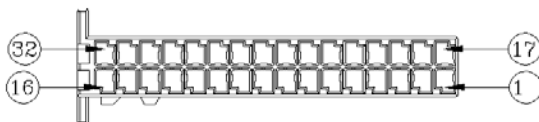

کانکتور بی سی ام
J4

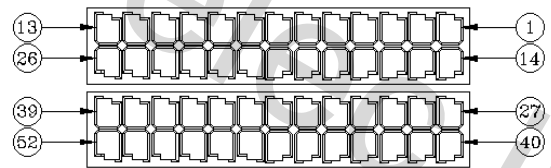

کانکتور بی سی ام
J1

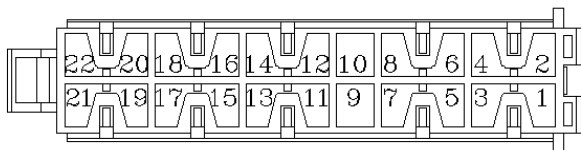

کانکتور بی سی ام
J3

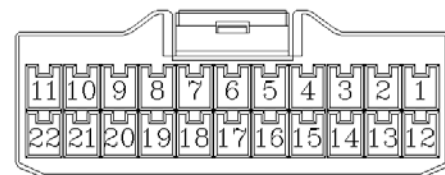

کانکتور دسته سیم داشبورد به دسته سیم عقب راست
XITRR

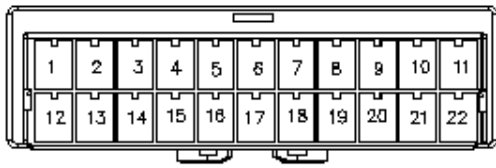

کانکتور دسته سیم اصلی به دسته سیم داشبورد 1
XFTI1

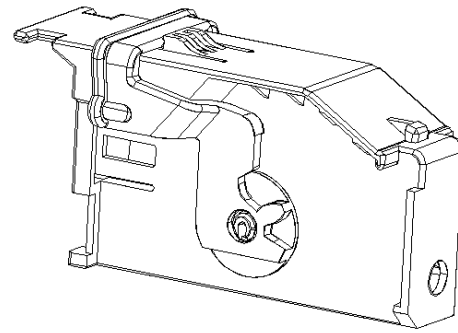

کانکتور بی سی ام
J4

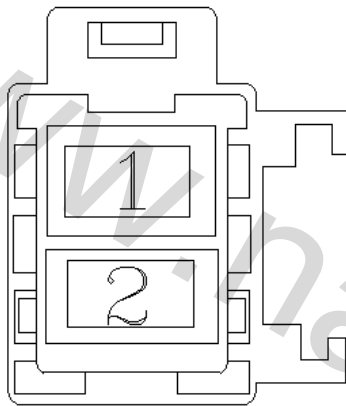

کانکتور برق اصلی به دسته سیم داشبورد

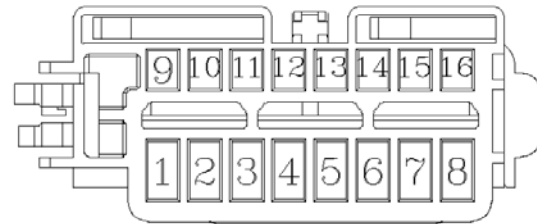

کانکتور سوکت دیاگ

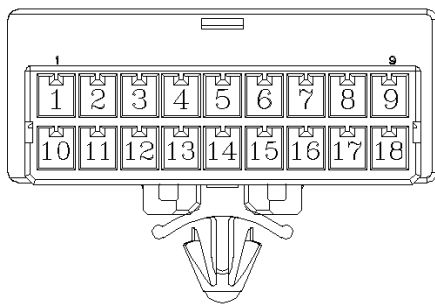

کانکتور دسته سیم داشبورد به دسته سیم عقب چپ 1
XITRL1

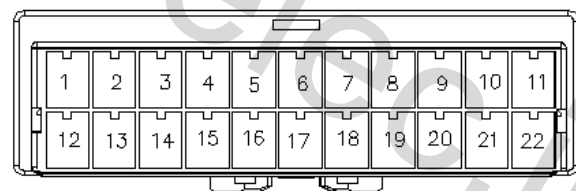

کانکتور دسته سیم اصلی به دسته سیم داشبورد 2
XFTI2

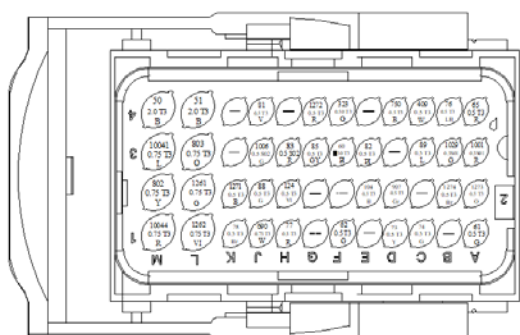

A کانکتور کامپیوتر

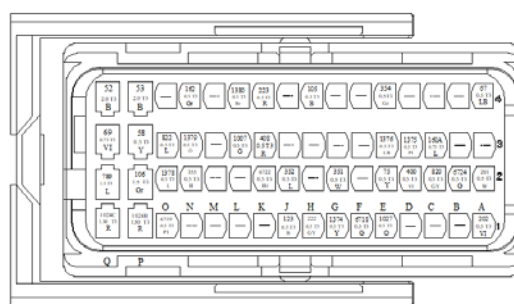

B کانکتور کامپیوتر

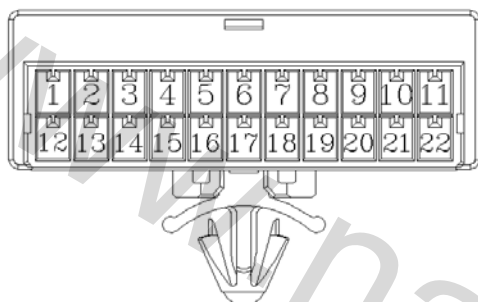

**کانکتور دسته سیم داشبورد به دسته سیم چپ عقب 2
XITRL2**

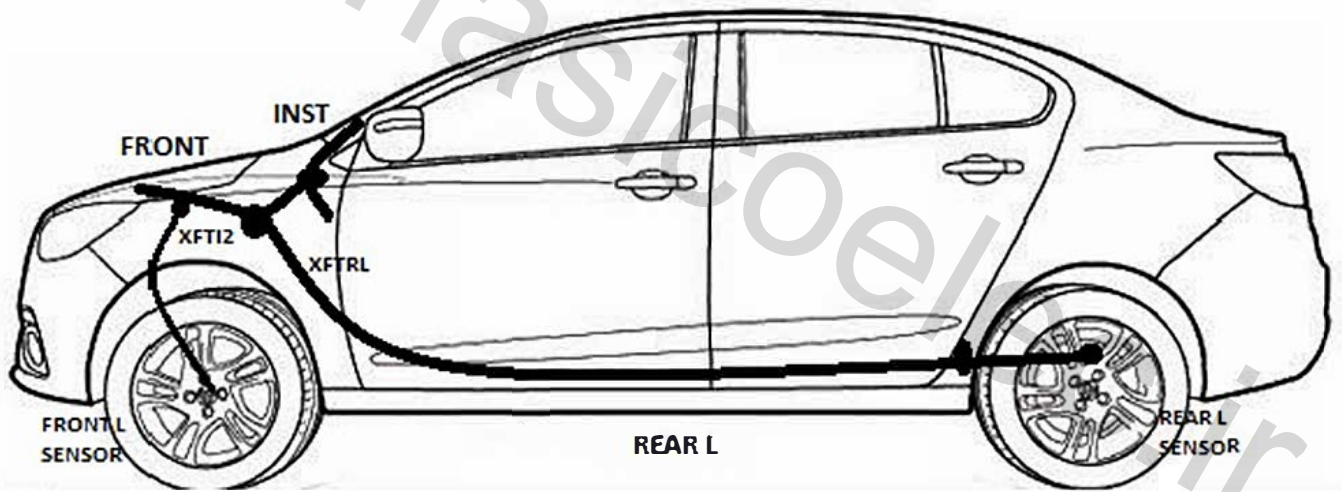
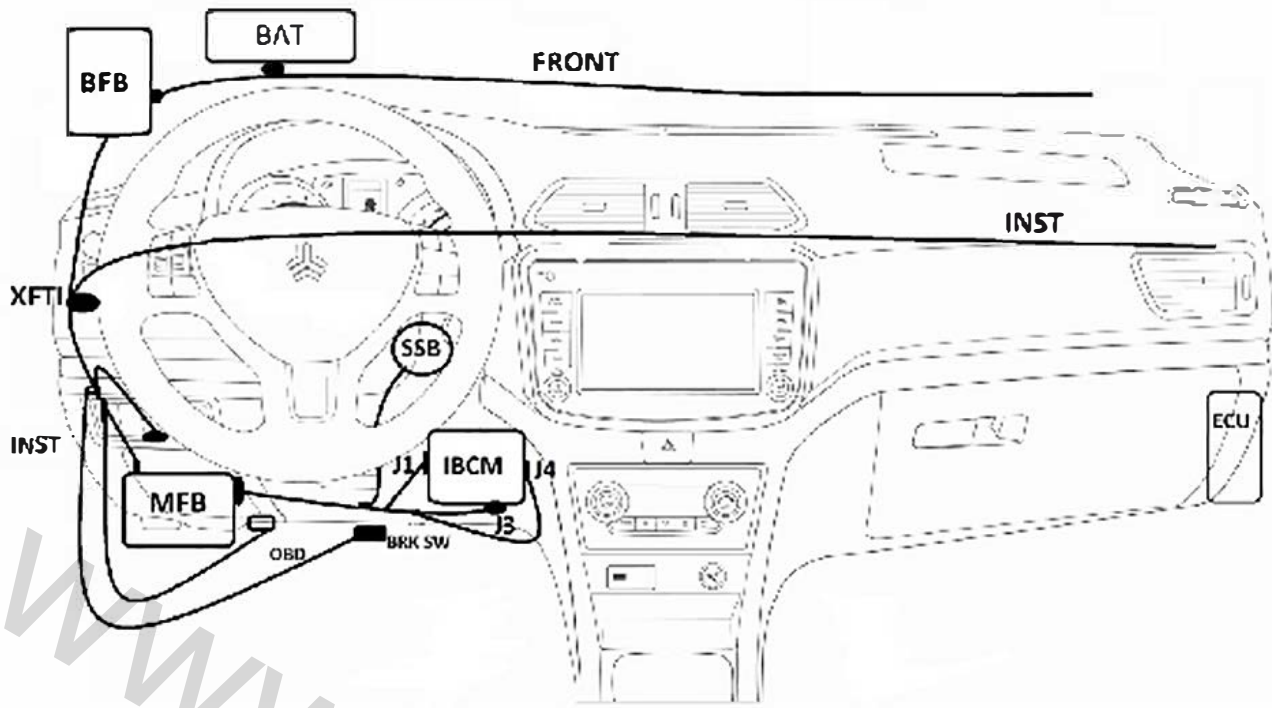

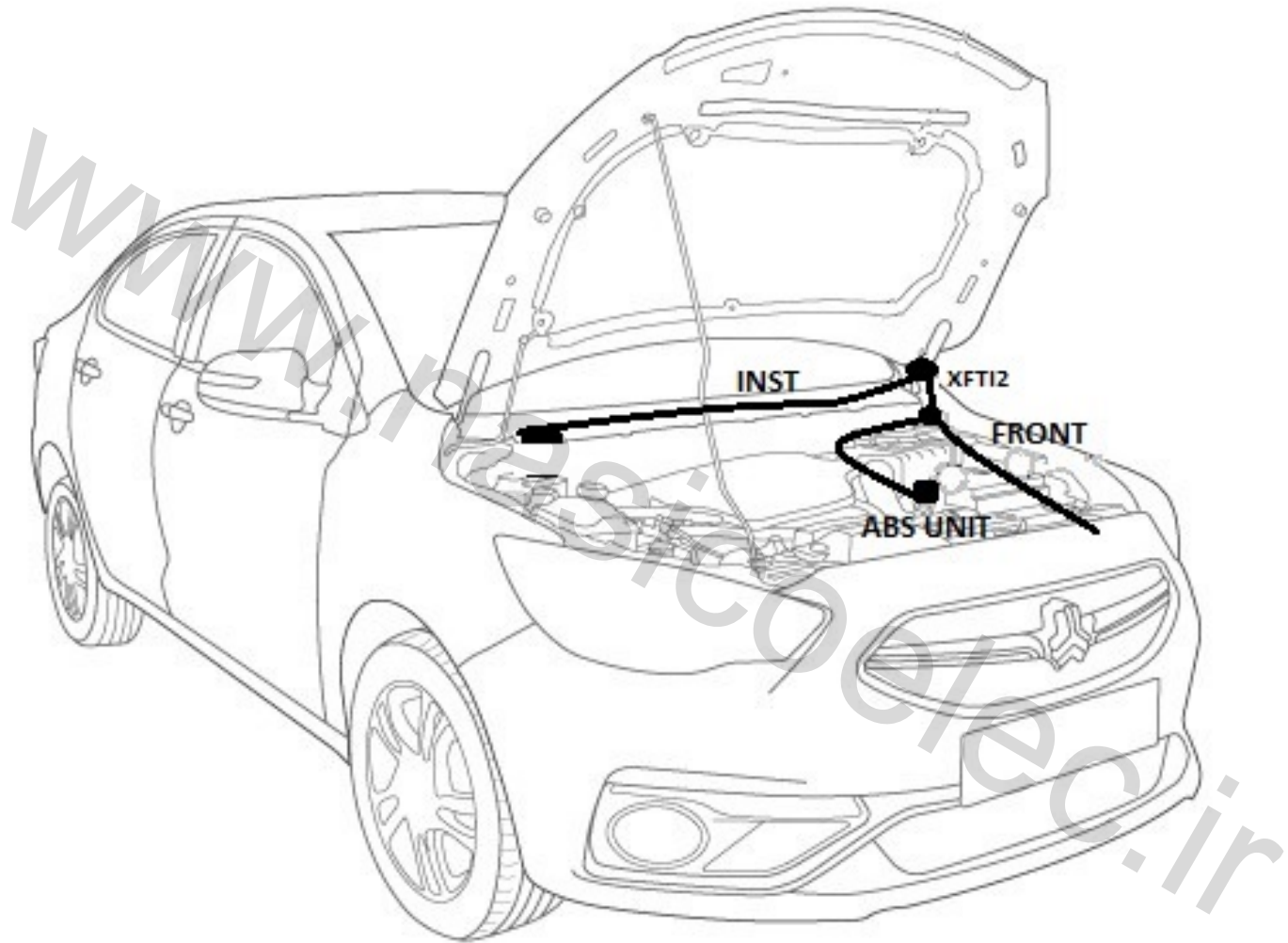
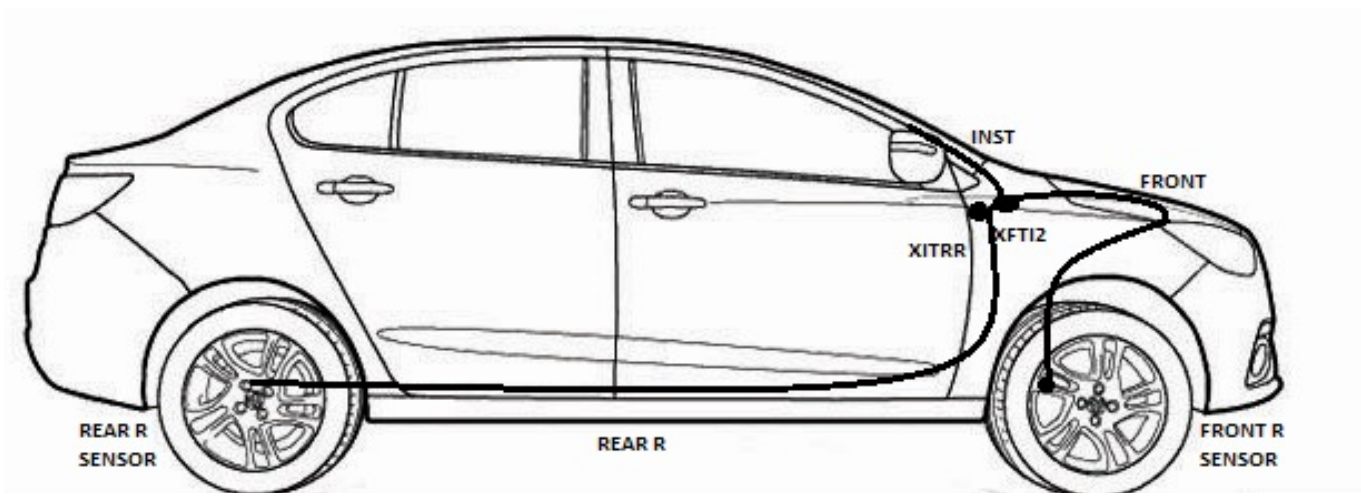

S2 AIRBAG

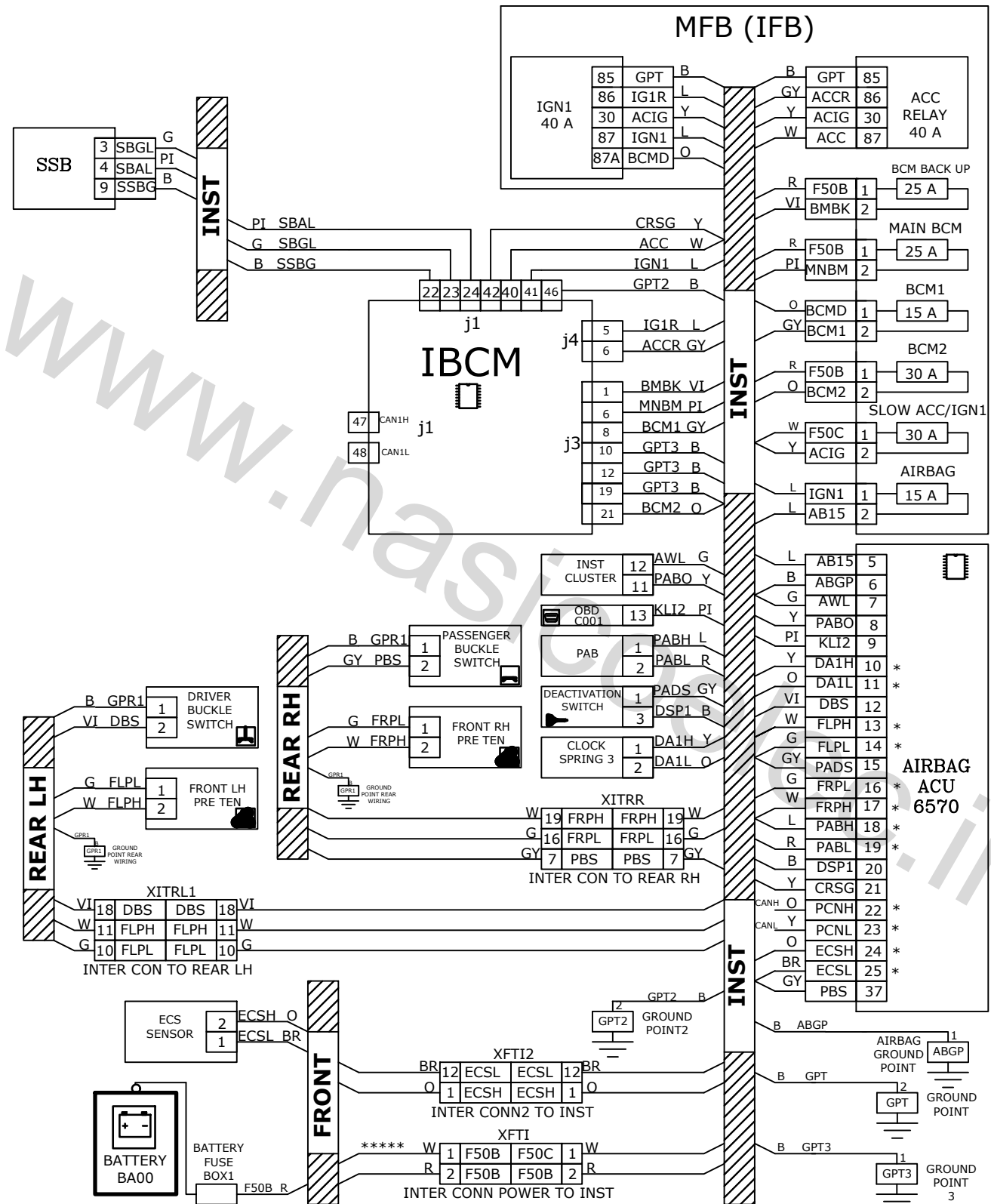

S2 AIRBAG

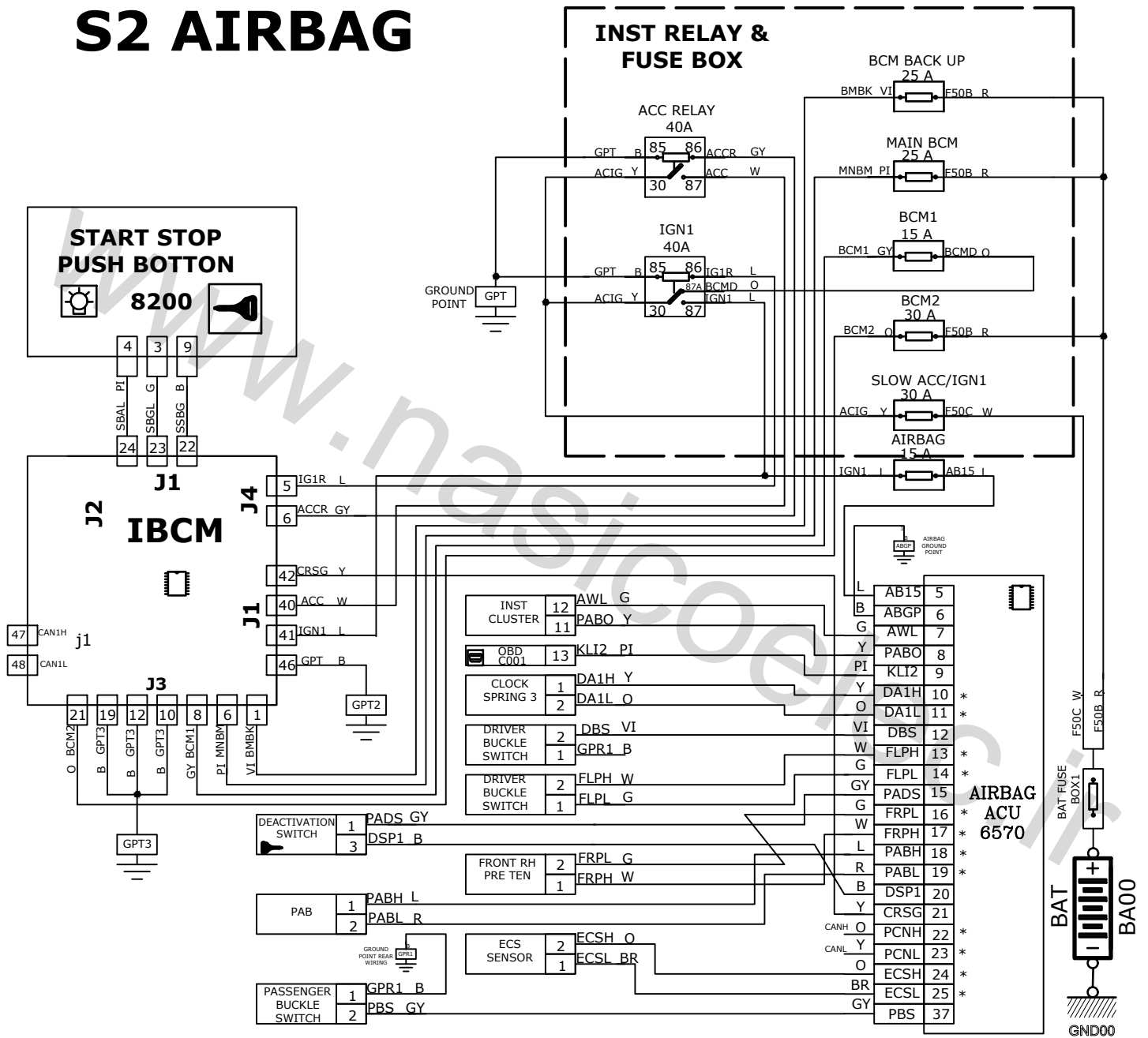

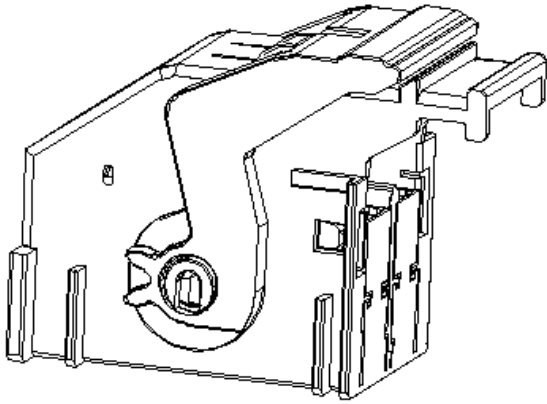

کانکتور بی سی ام
J1

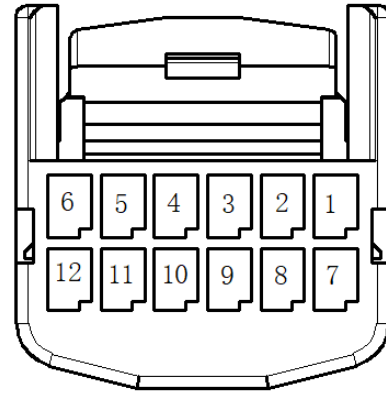

کانکتور کلید استارت استپ



کانکتور پیش کشنده کمر بند

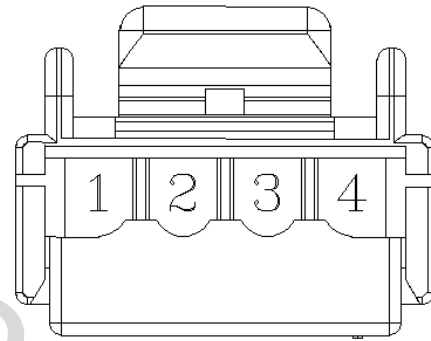

کانکتور فنر ساعتی 3

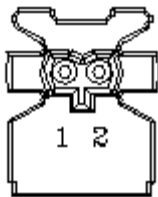

کانکتور ایربگ سرنشین

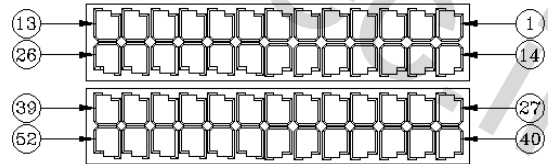

کانکتور بی سی ام
J1

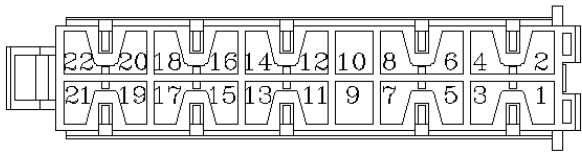

کانکتور بی سی ام
J3

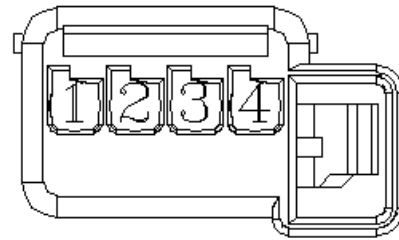

کانکتور غیر فعال کردن ایربگ سرنشین

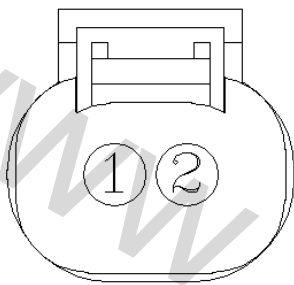

کانکتور سنسور ای سی اس

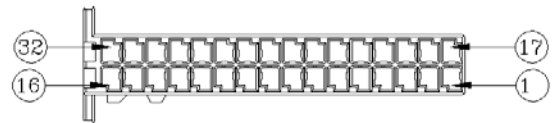

کانکتور بی سی ام
J4

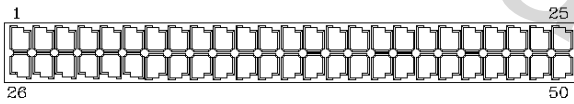

کانکتور یونیت ایربگ

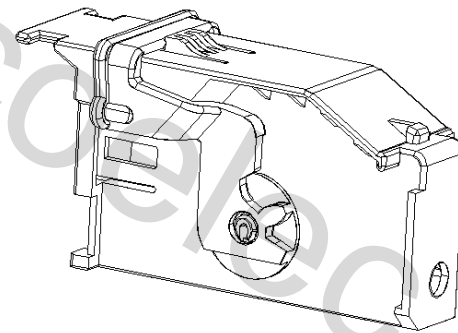

کانکتور بی سی ام
J4

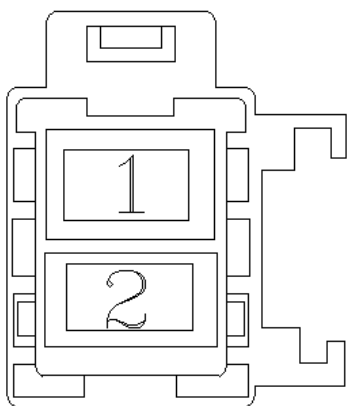

کانکتور برق اصلی به دسته سیم داشبورد

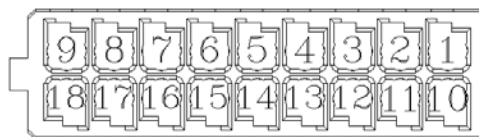

کانکتور صفحه کیلومتر پشت آمپر



کانکتور دسته سیم اصلی به دسته سیم داشبورد 1
XFT11

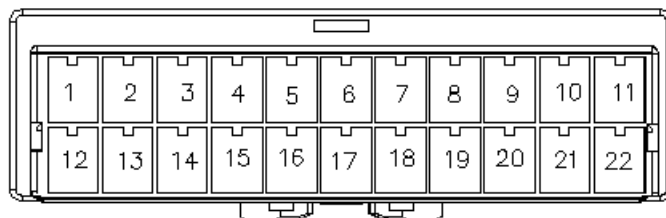

کانکتور دسته سیم اصلی به دسته سیم داشبورد 2
XFT12

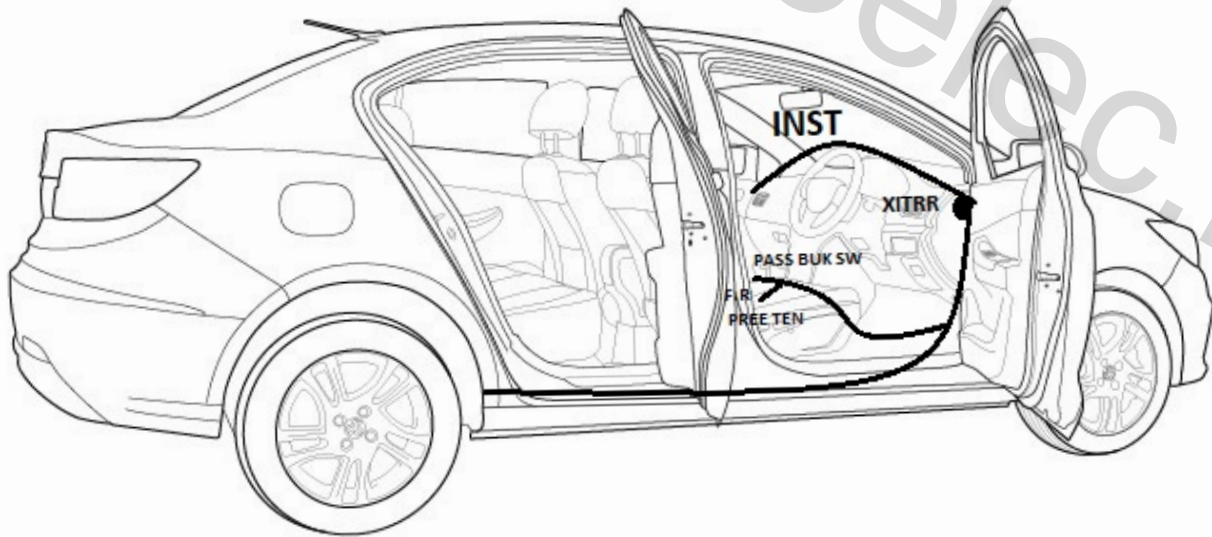
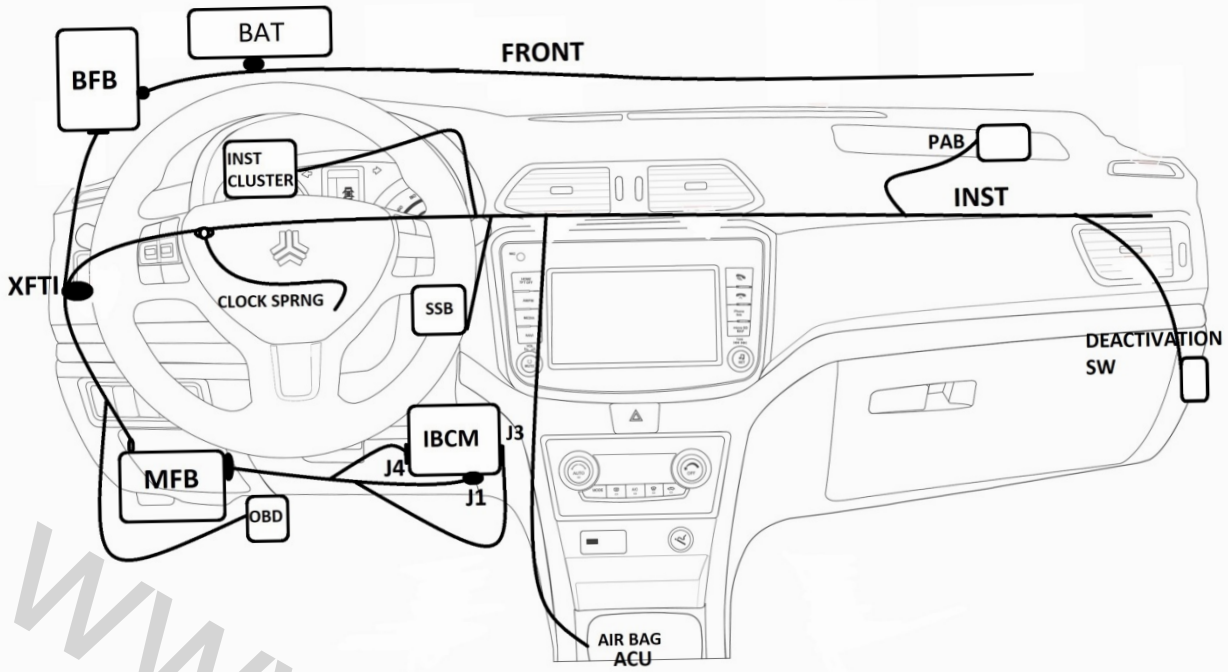

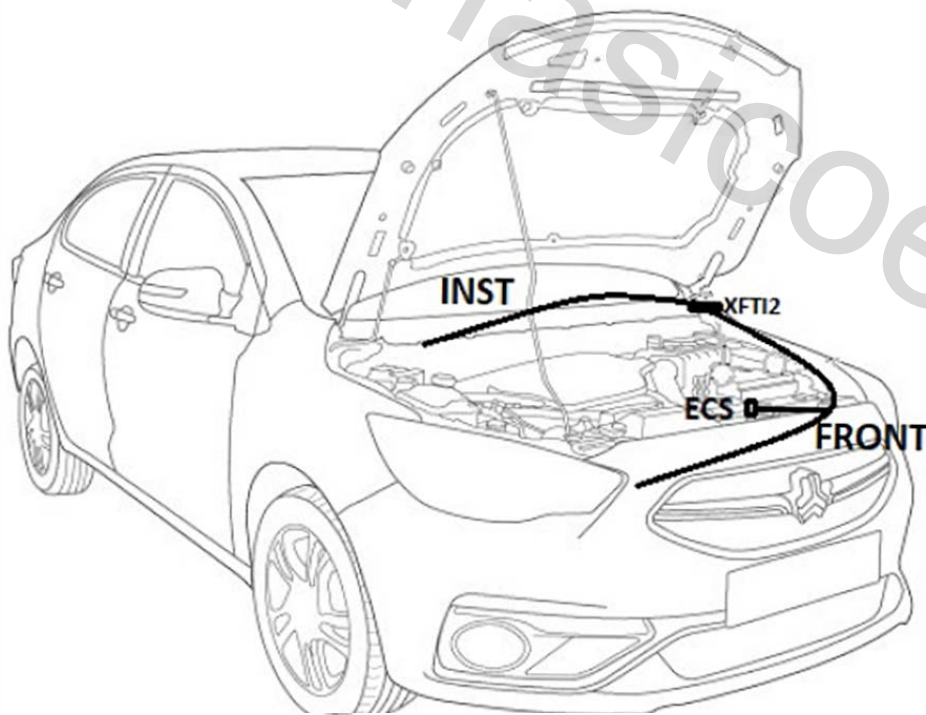
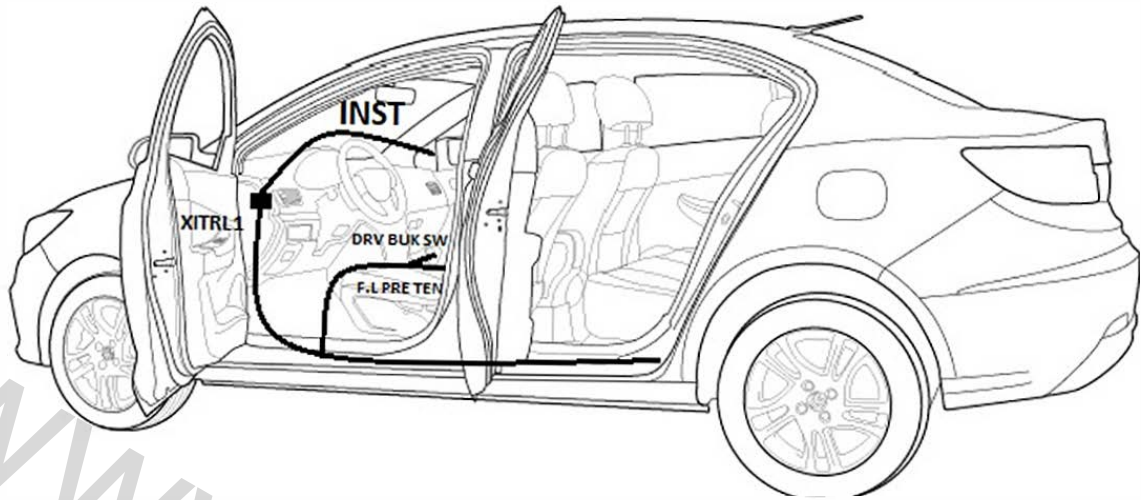

S2 AIR CONDITION

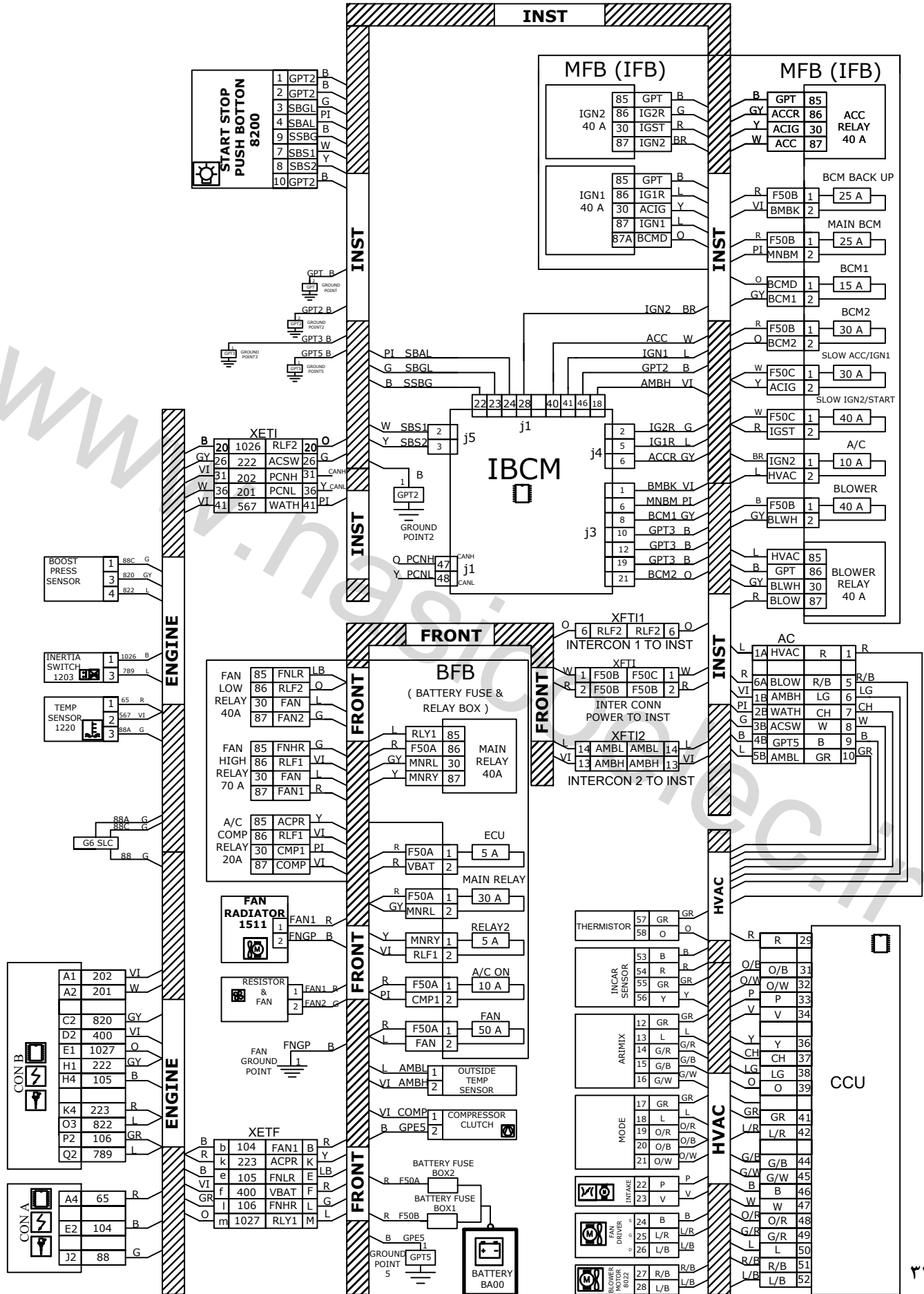

S2 AIR CONDITION

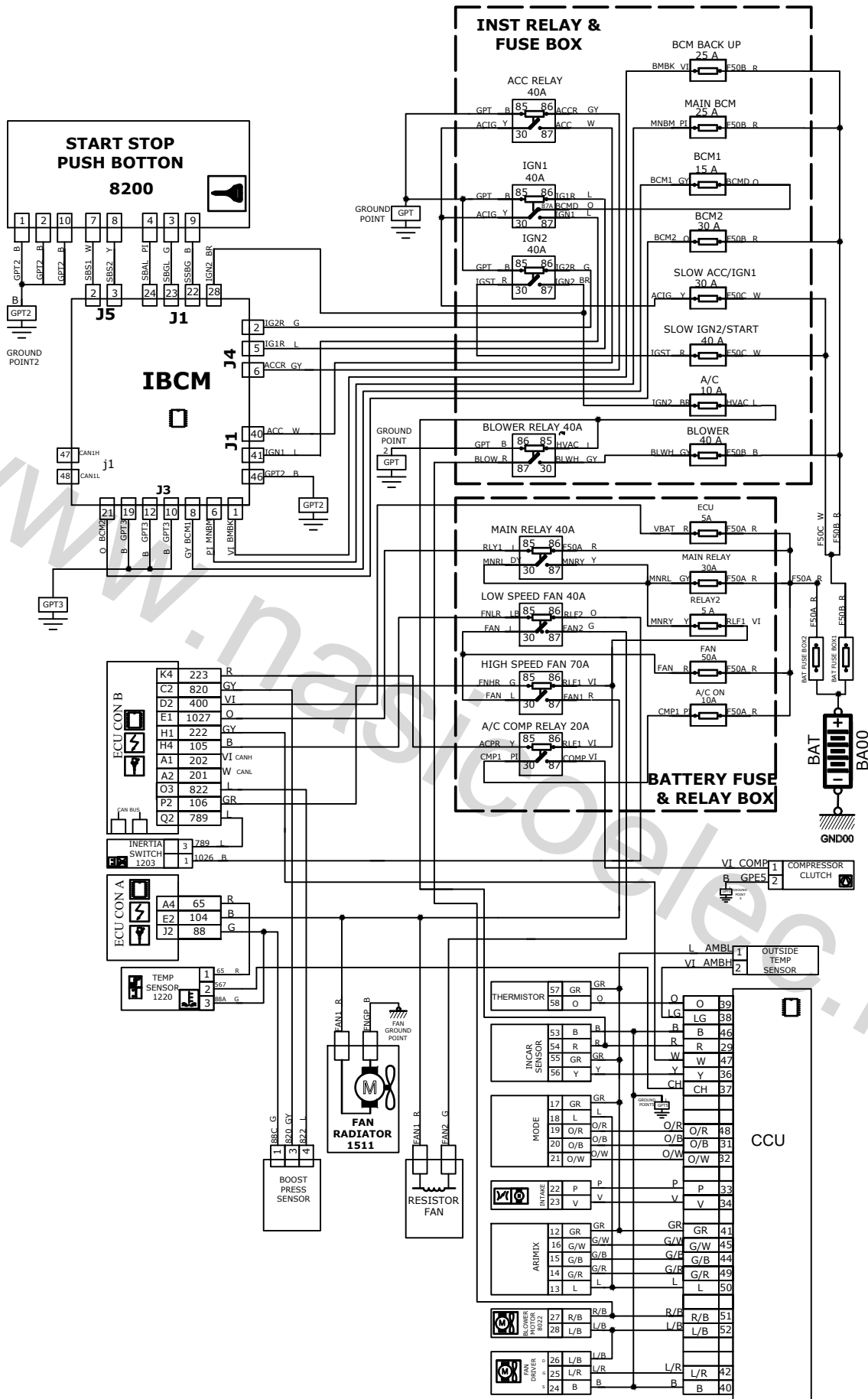

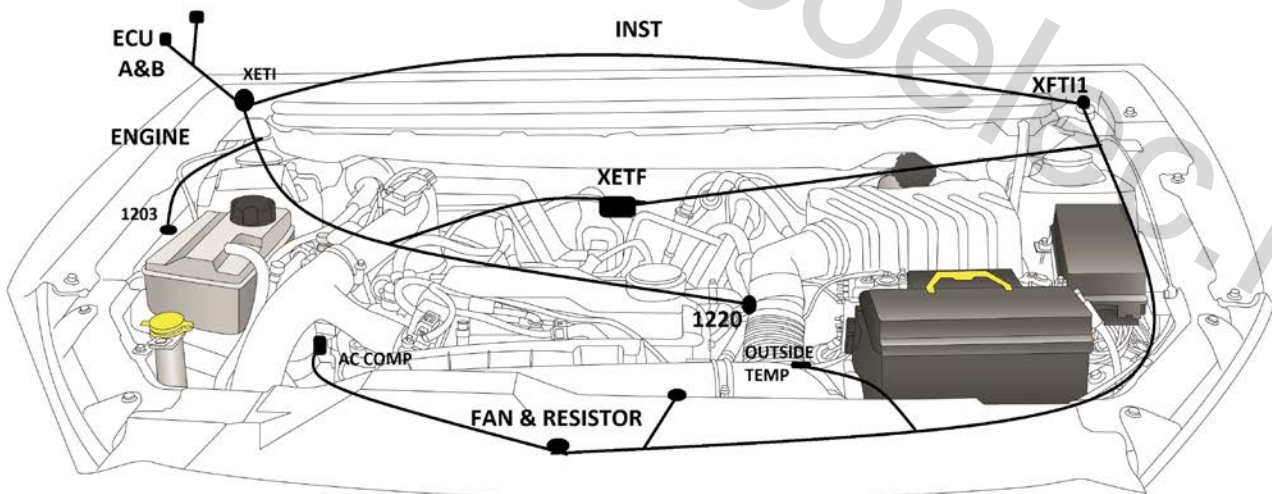
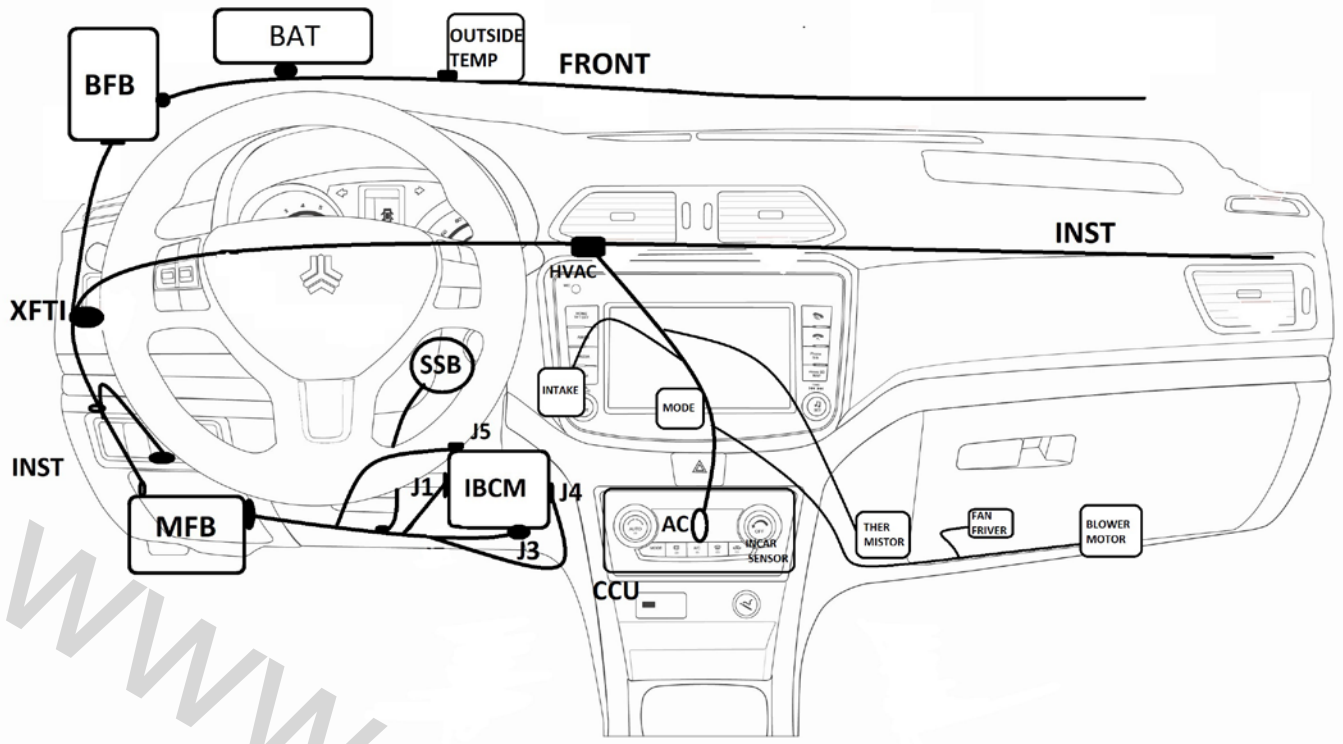

www.nasicoe.com

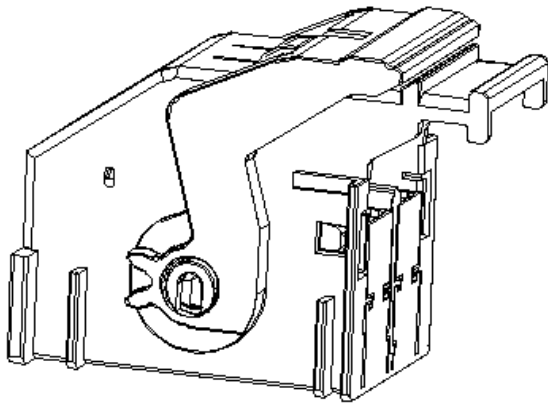

کانکتور بی سی ام
J1

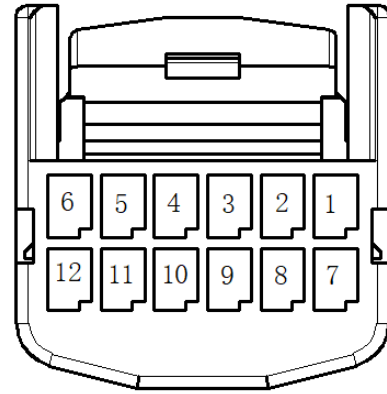

کانکتور کلید استارت استپ

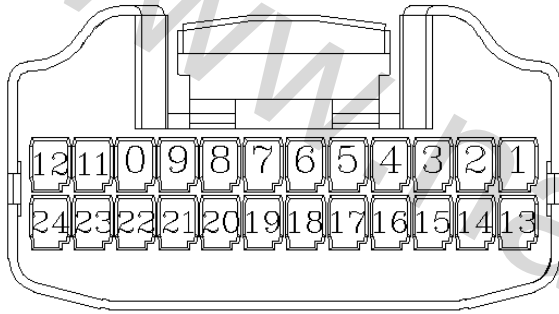

کانکتور بی سی ام
J5

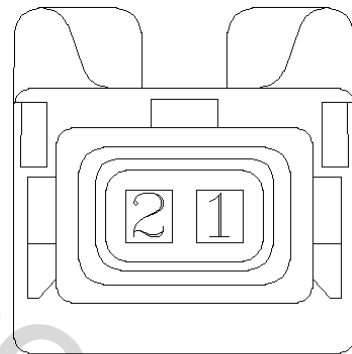

کانکتور کمپرسور کولر

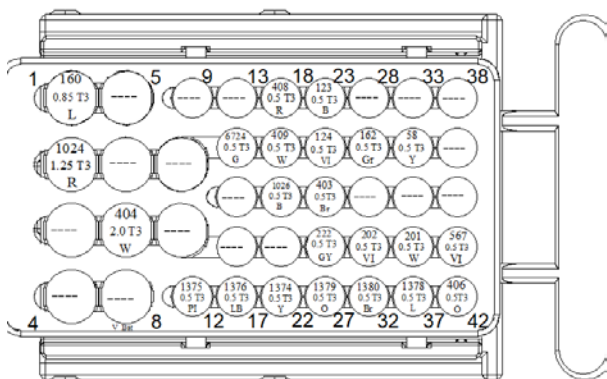

کانکتور دسته سیم موتور به دسته سیم داشبورد
XETI

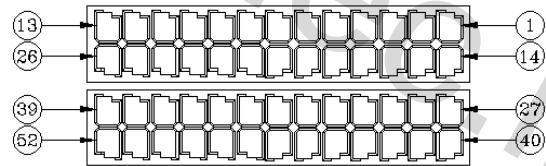

کانکتور بی سی ام
J1

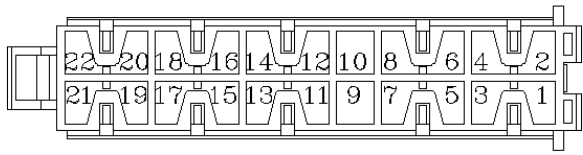

کانکتور بی سی ام
J3

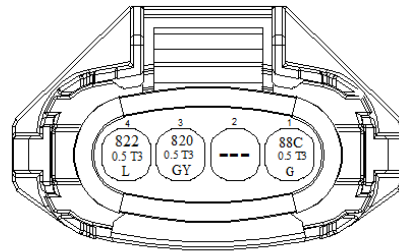

کانکتور سنسور پوست

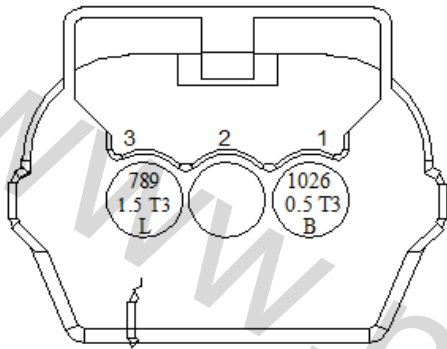

کانکتور سویچ اینرسی

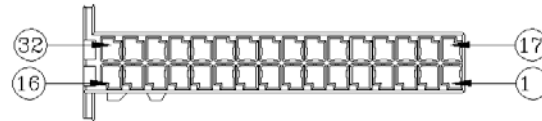

کانکتور بی سی ام
J4

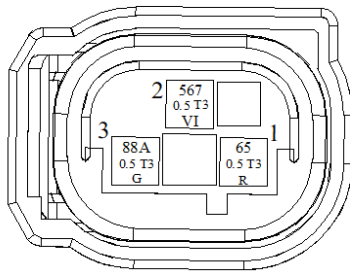

کانکتور سنسور دما

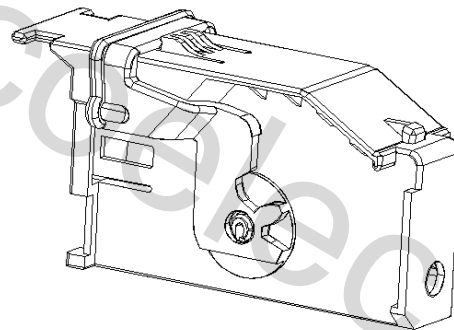

کانکتور بی سی ام
J4

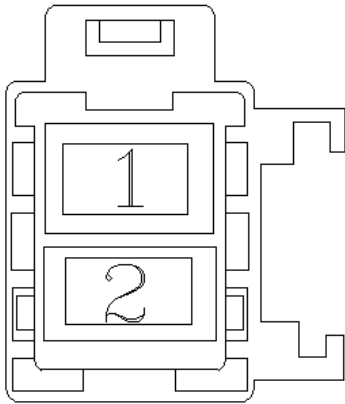

کانکتور برق اصلی به دسته سیم داشبورد

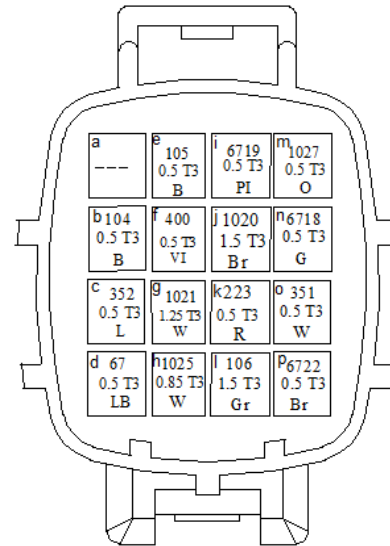

کانکتور دسته سیم موتور به دسته سیم اصلی

XETF

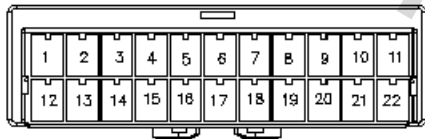

کانکتور دسته سیم اصلی به دسته سیم داشبورد 1

XFTI1



کانکتور دسته سیم اصلی به دسته سیم داشبورد 2

XFTI2

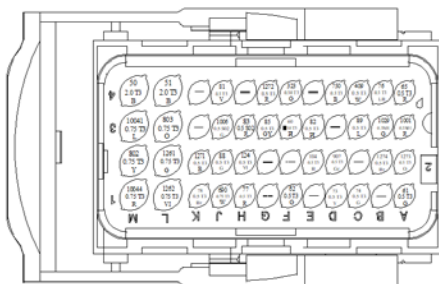

A کانکتور کامپیوتر

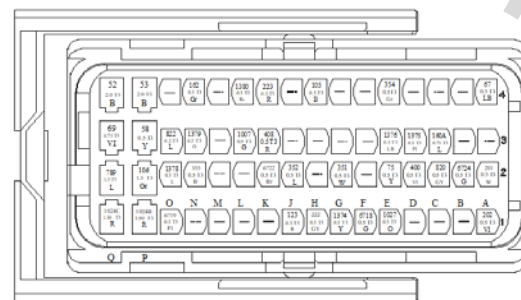

B کانکتور کامپیوتر

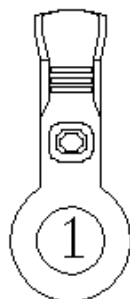

کانکتور بدنه فن

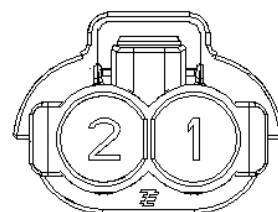

کانکتور مقاومت فن رادیاتور

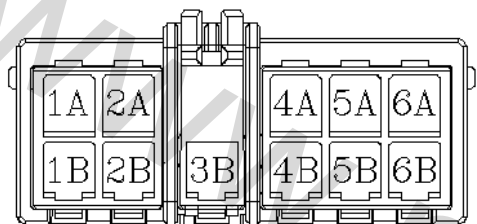

کانکتور کلید تهویه مطبوع دیجیتال



کانکتور دسته سیم اصلی به دسته سیم موتور

XFTE

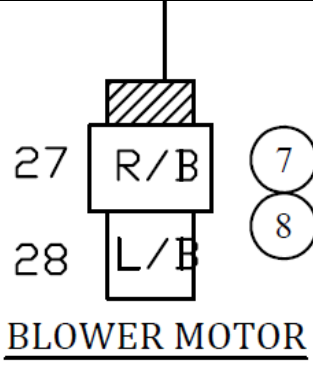

کانکتور موتور دمنده داخل (بلور)
BLOWER MOTOR

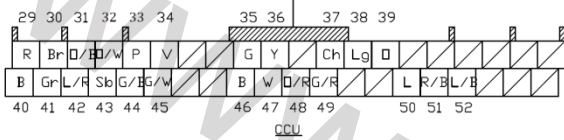
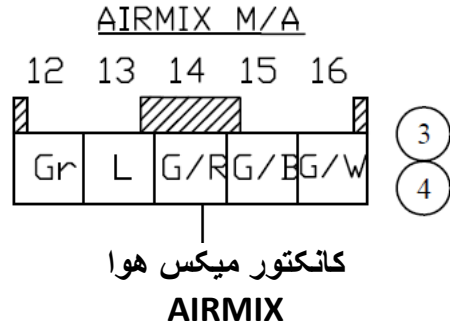

کانکتور کنترل دیجیتال تهویه مطبوع
CCU

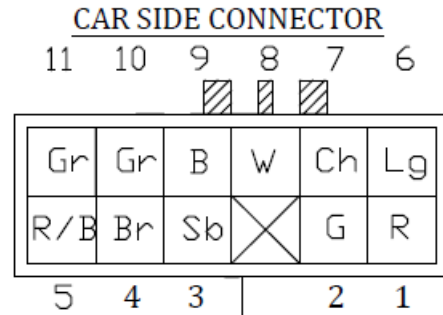

کانکتور ارتباطی بین دسته سیم داشبورد و دسته سیم
HVAC CON (AC)

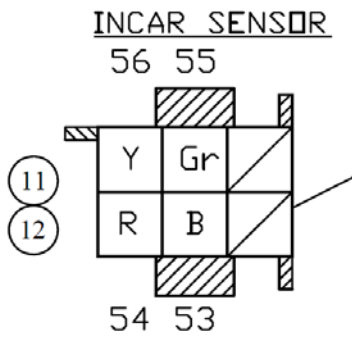

کانکتور سنسور داخل
INCAR SENSOR

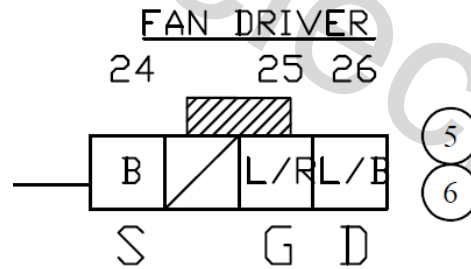

کانکتور درایور فن دمنده
FAN DRIVER

MODE M/A

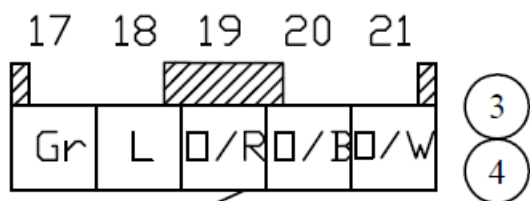

کانکتور تنظیم کننده عملگر مود تهویه
MODE

INTAKE M/A

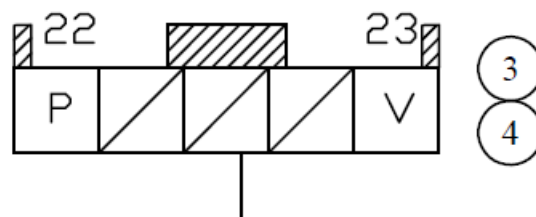

کانکتور عملگر درجه کنترل ورودی هوا
INTAKE

THERMISTOR

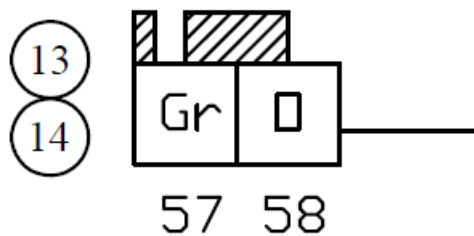

کانکتور ترمیستور
THERMISTOR

S2 AIR CONDITION

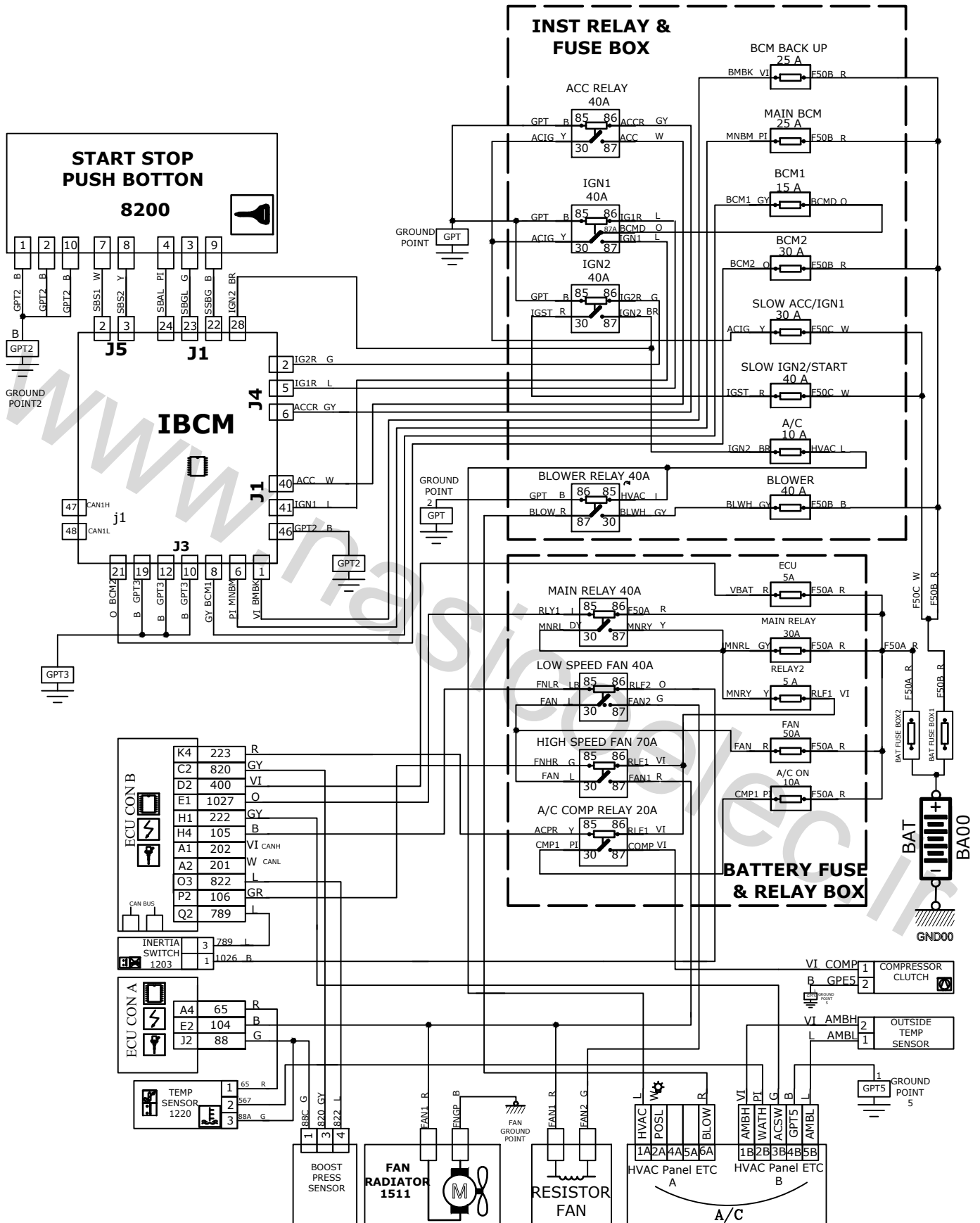

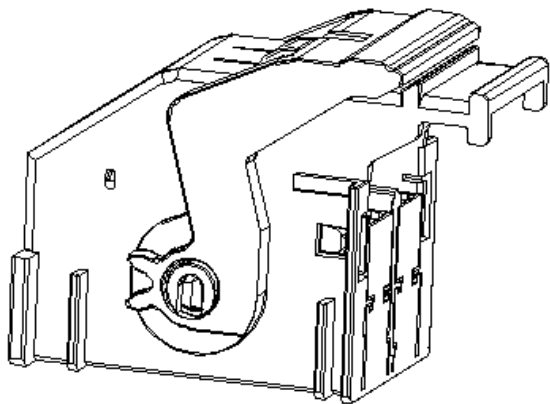

کانکتور بی سی ام
J1

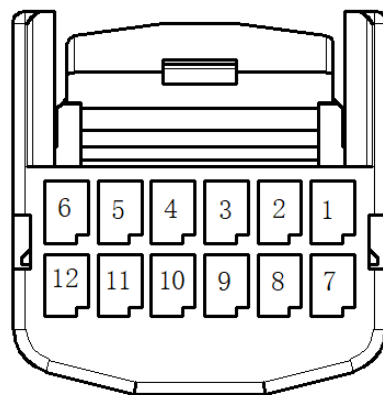

کانکتور کلید استارت استپ

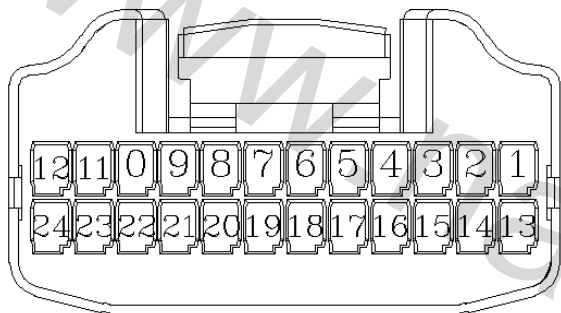

کانکتور بی سی ام
J5

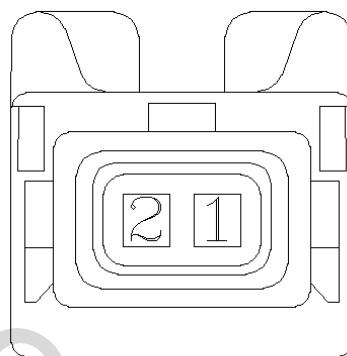

کانکتور کمپرسور کولر

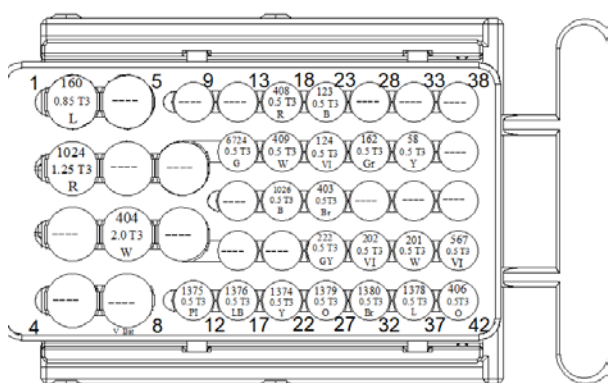

کانکتور دسته سیم موتور به دسته سیم داشبورد
XETI

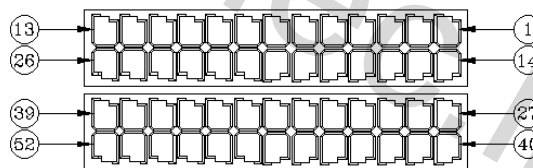

کانکتور بی سی ام
J1

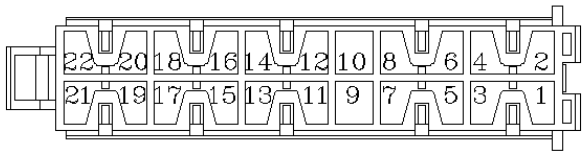

کانکتور بی سی ام
J3

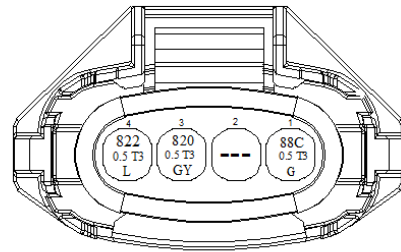

کانکتور سنسور پوست

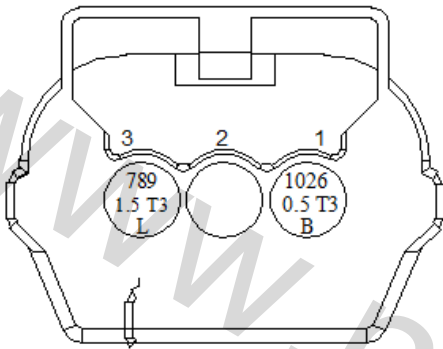

کانکتور سویچ اینرسی

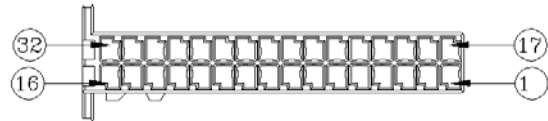

کانکتور بی سی ام
J4

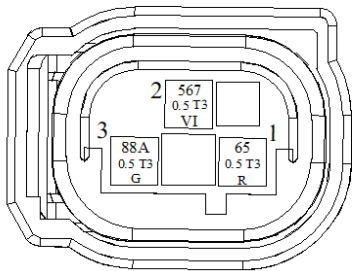

کانکتور سنسور دما

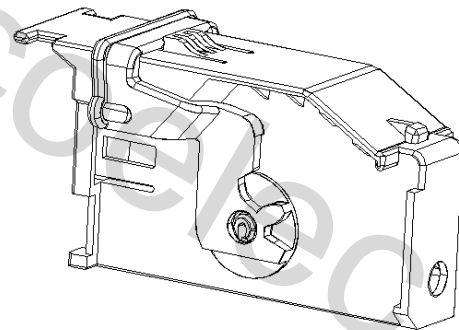

کانکتور بی سی ام
J4

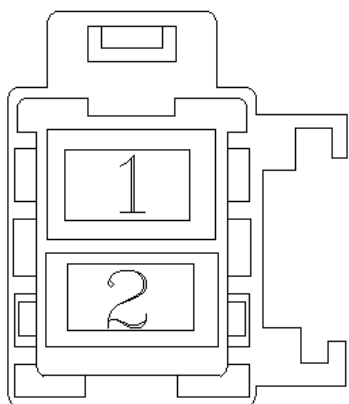

کانکتور برق اصلی به دسته سیم داشبورد

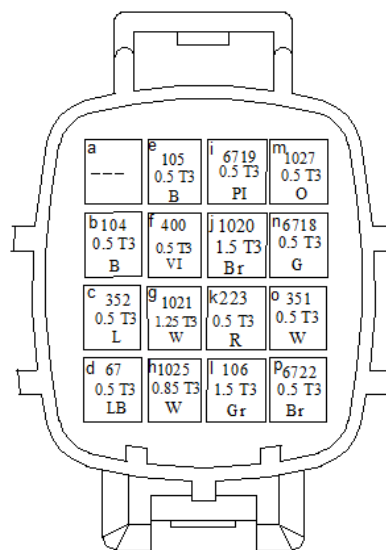

کانکتور دسته سیم موتور به دسته سیم اصلی
XETF



کانکتور دسته سیم اصلی به دسته سیم داشبورد 1
XFTI1

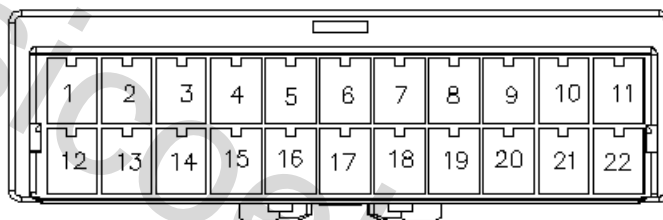

کانکتور دسته سیم اصلی به دسته سیم داشبورد 2
XFTI2

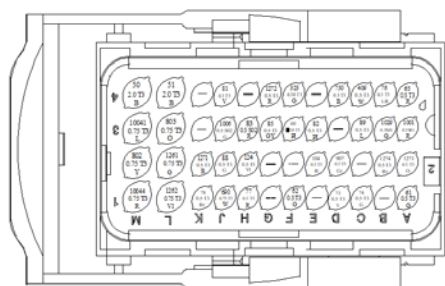

A کانکتور کامپیوتر

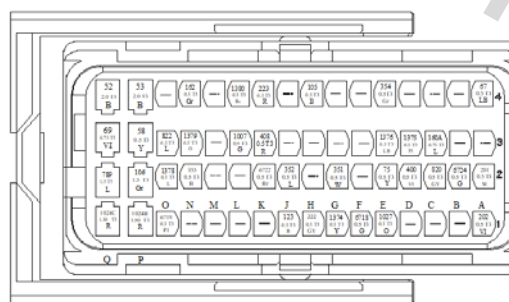

B کانکتور کامپیوتر

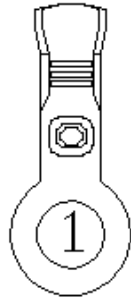

کانکتور بدنه فن

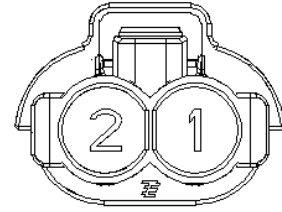

کانکتور مقاومت فن رادیاتور

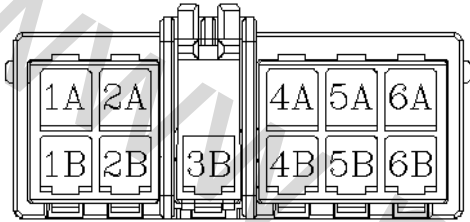

کانکتور کلید تهویه مطبوع دیجیتال

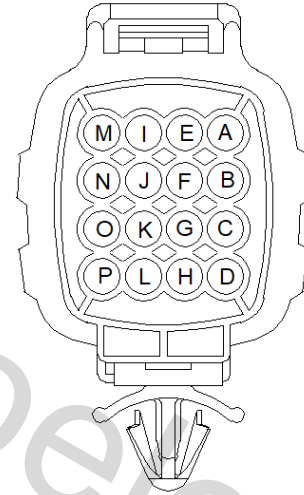

کانکتور دسته سیم اصلی به دسته سیم موتور

XFTE

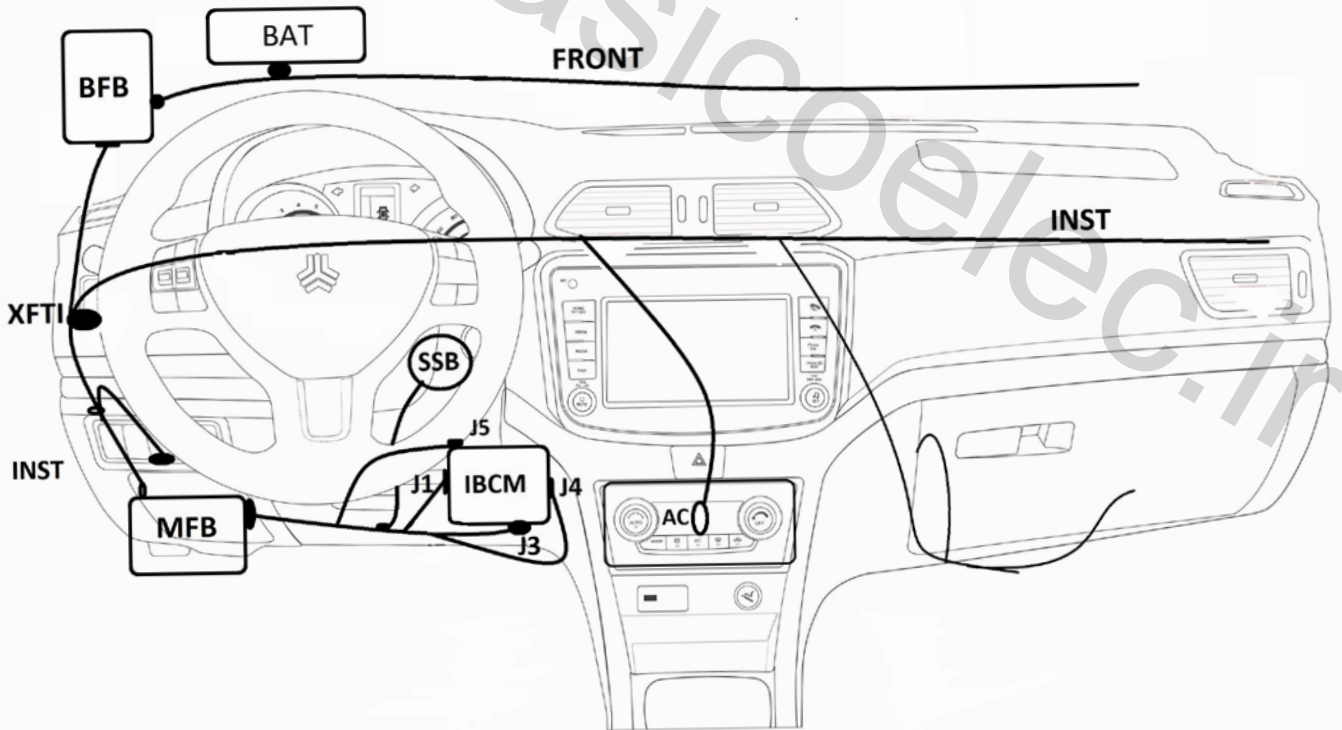
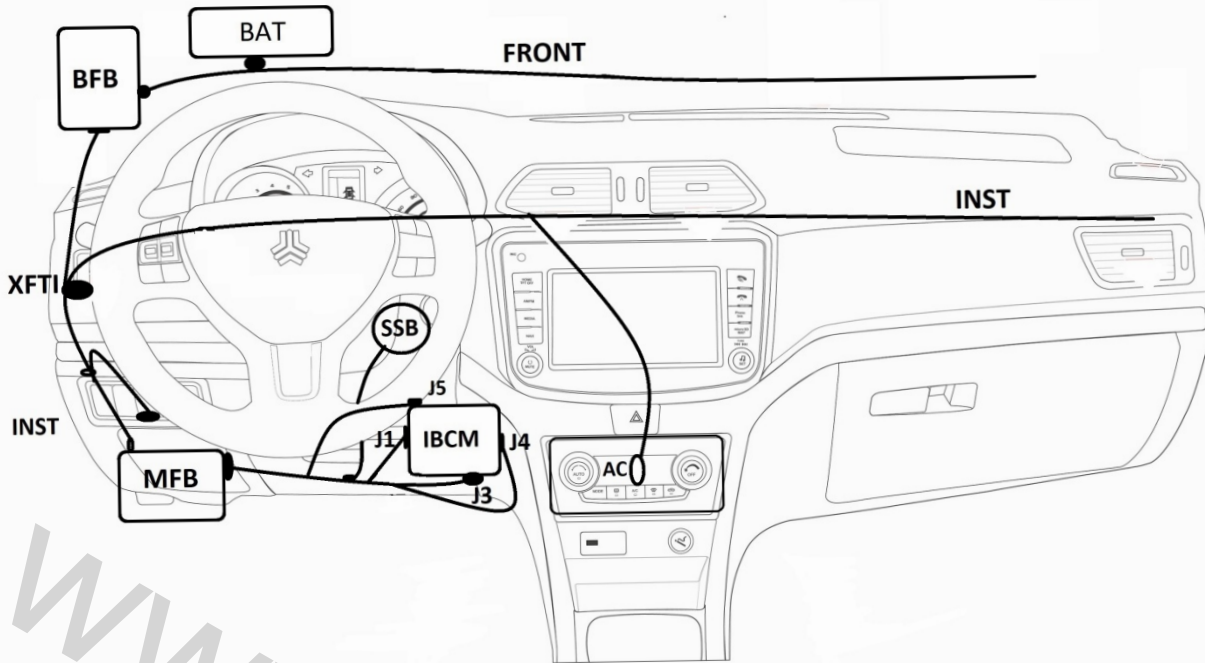

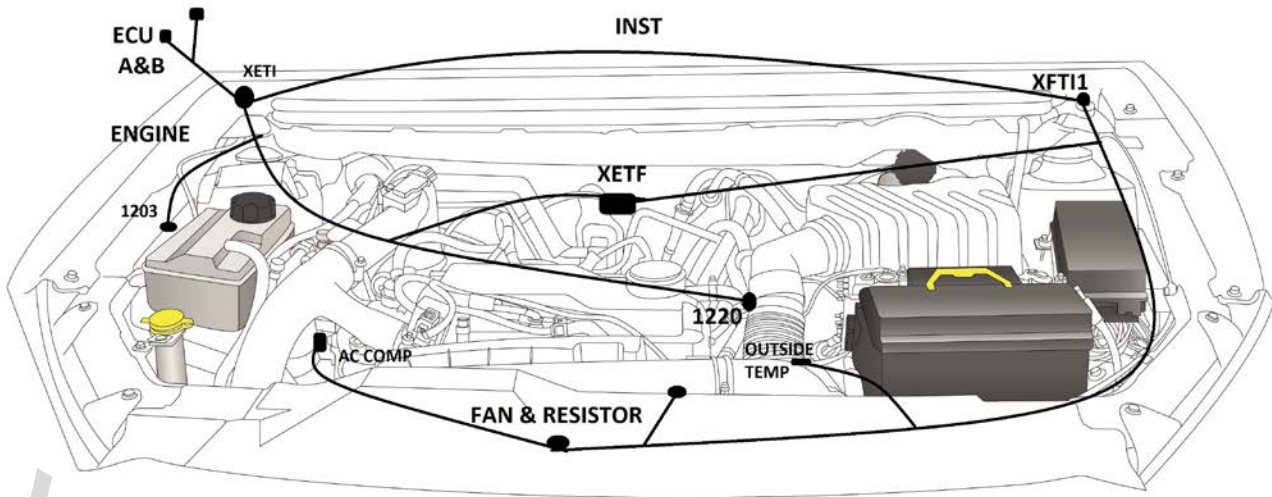

www.nasicoelec.ir

S2 SSB & ANT CENTRAL LOCK

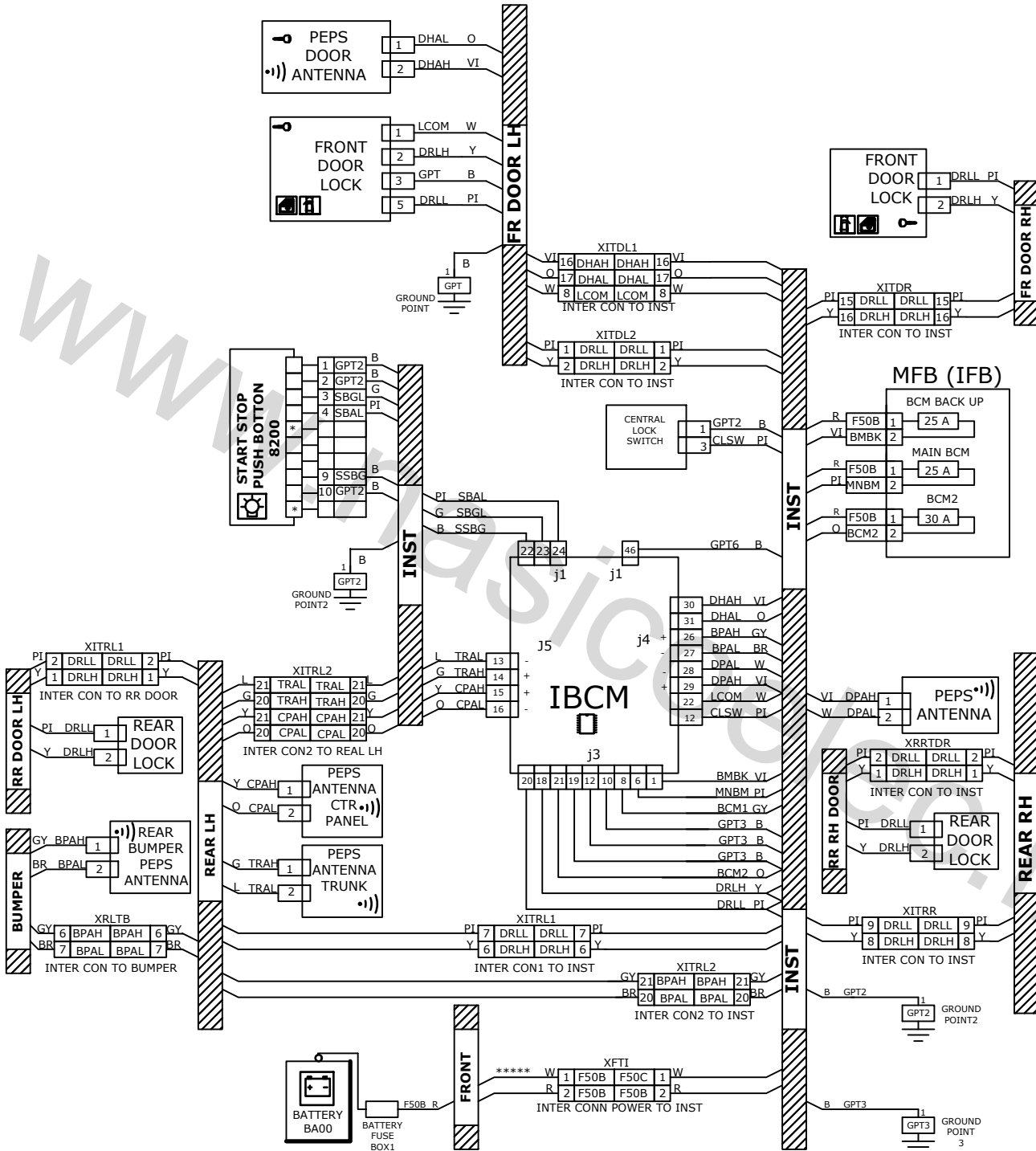

S2 SSB & ANT CENTRAL LOCK

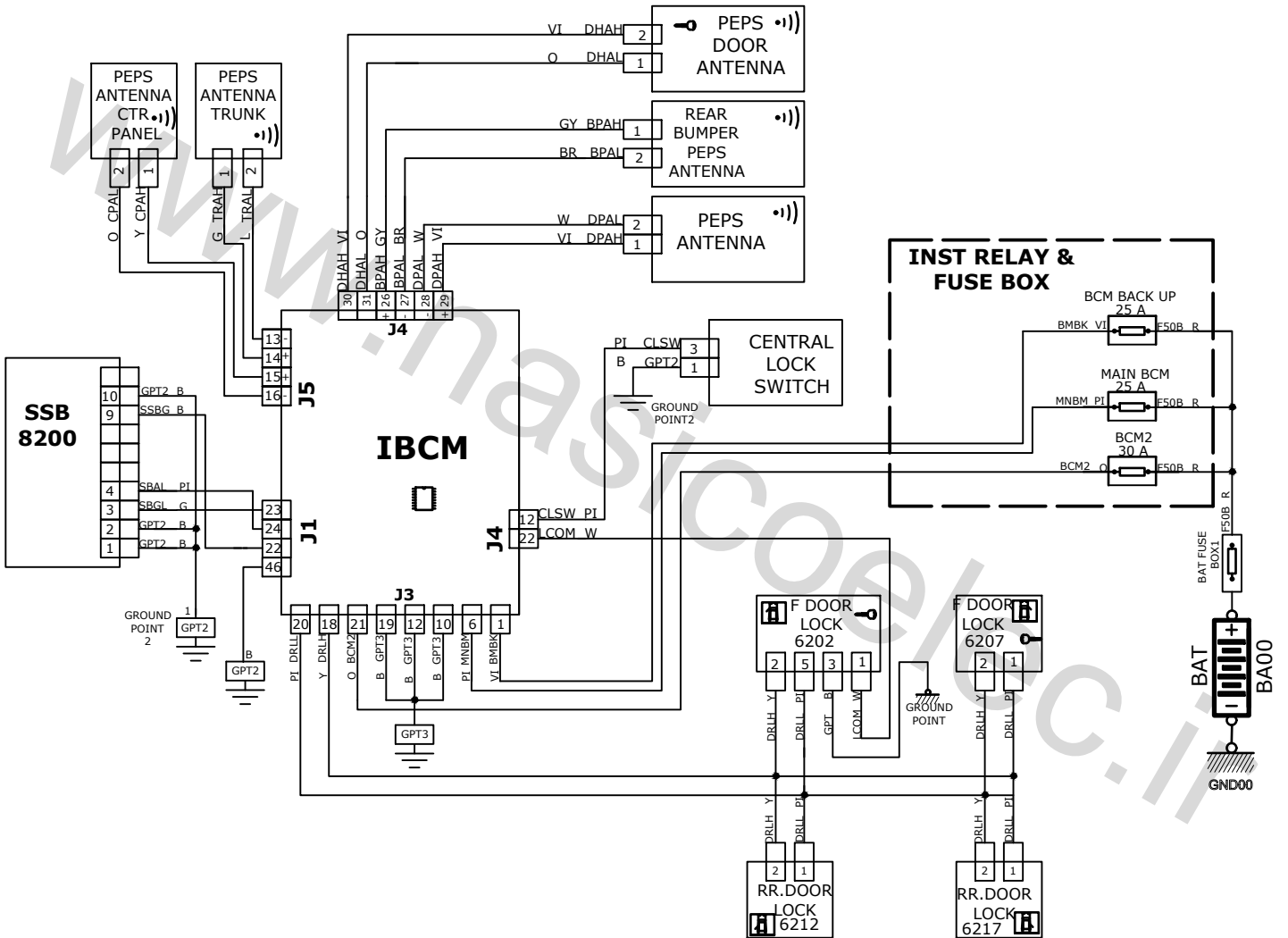

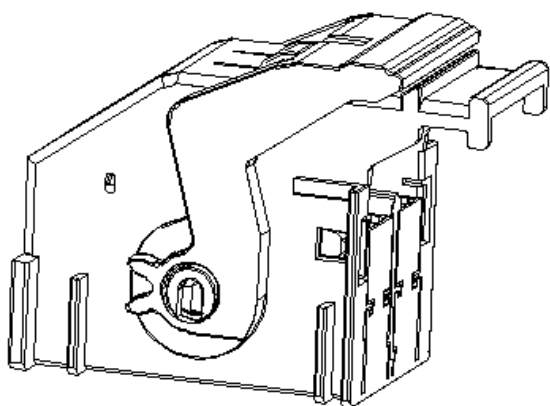

کانکتور بی سی ام
J1

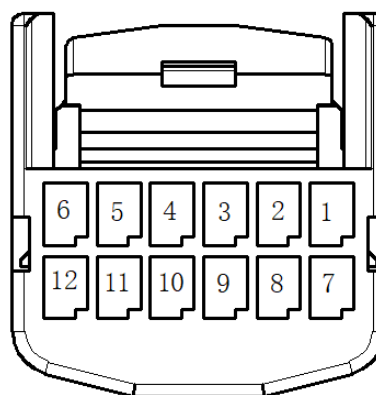

کانکتور کلید استارت استپ

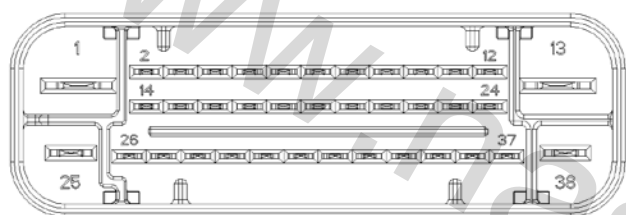

کانکتور یونیت ای بی اس

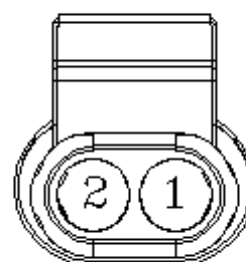

کانکتور آنتن ها

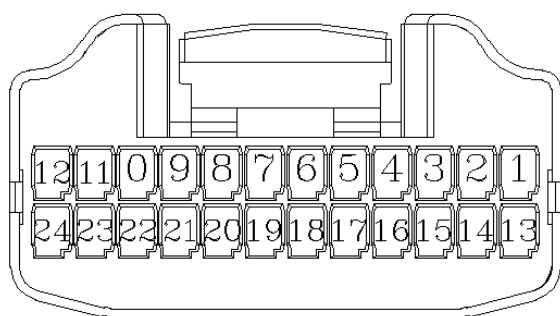

کانکتور بی سی ام
J5

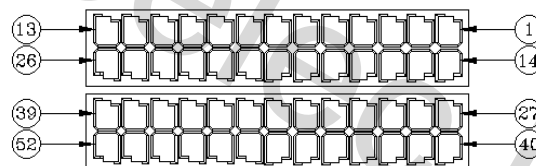

کانکتور بی سی ام
J1

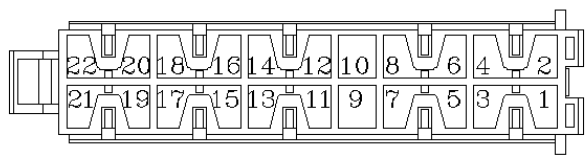

کانکتور بی سی ام
J3

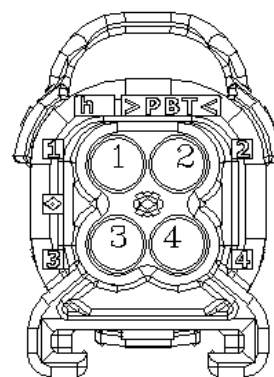

کانکتور آنتن درب

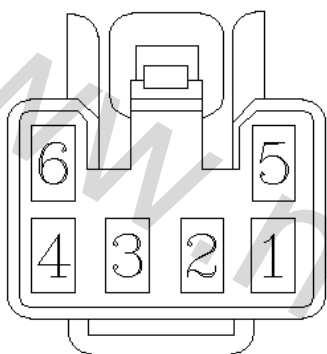

کانکتور کلید قفل مرکزی

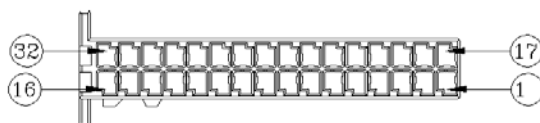

کانکتور بی سی ام
J4

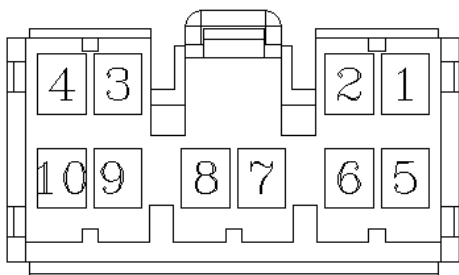

کانکتور دسته سیم عقب چپ به دسته سیم سپر
XRLTBU

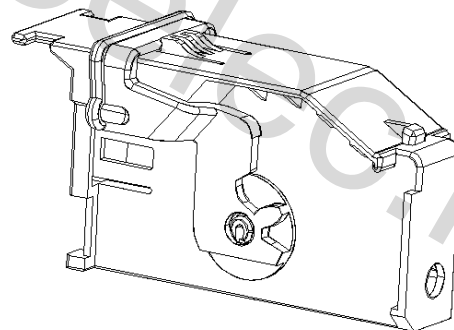

کانکتور بی سی ام
J4

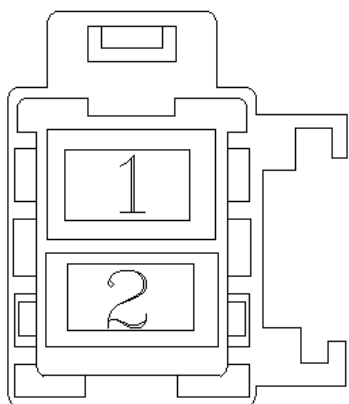

کانکتور برق اصلی به دسته سیم داشبورد

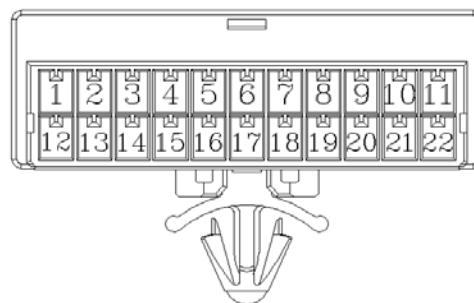

کانکتور دسته سیم داشبورد به دسته سیم چپ عقب 2

XITRL2



کانکتور دسته سیم اصلی به دسته سیم داشبورد 1

XFTI1

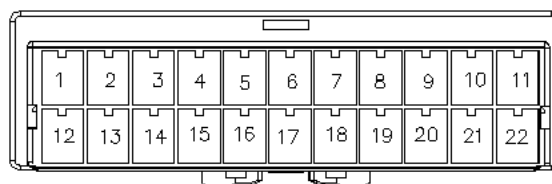

کانکتور دسته سیم اصلی به دسته سیم داشبورد 2

XFTI2

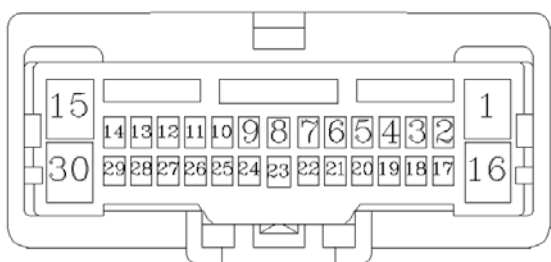

کانکتور دسته سیم اصلی به دسته سیم داشبورد 1

XFTI1

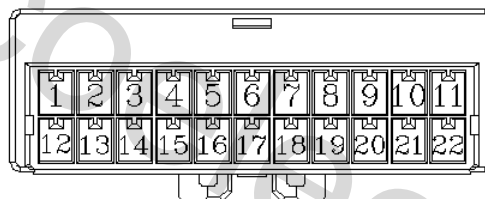

کانکتور دسته سیم داشبورد به دسته سیم عقب راست

XITRR

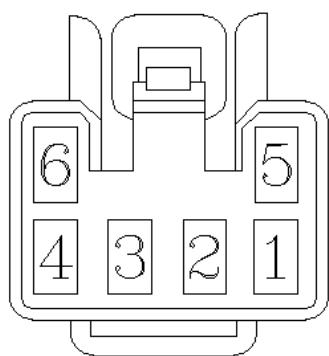

کانکتور کلید قفل مرکزی

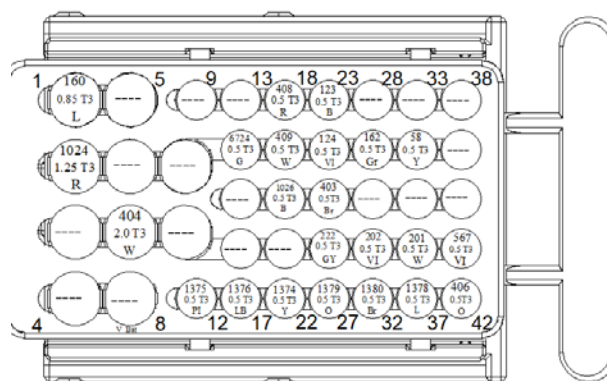

کانکتور دسته سیم موتور به دسته سیم داشبورد
XETI

www.nasicoelec.ir

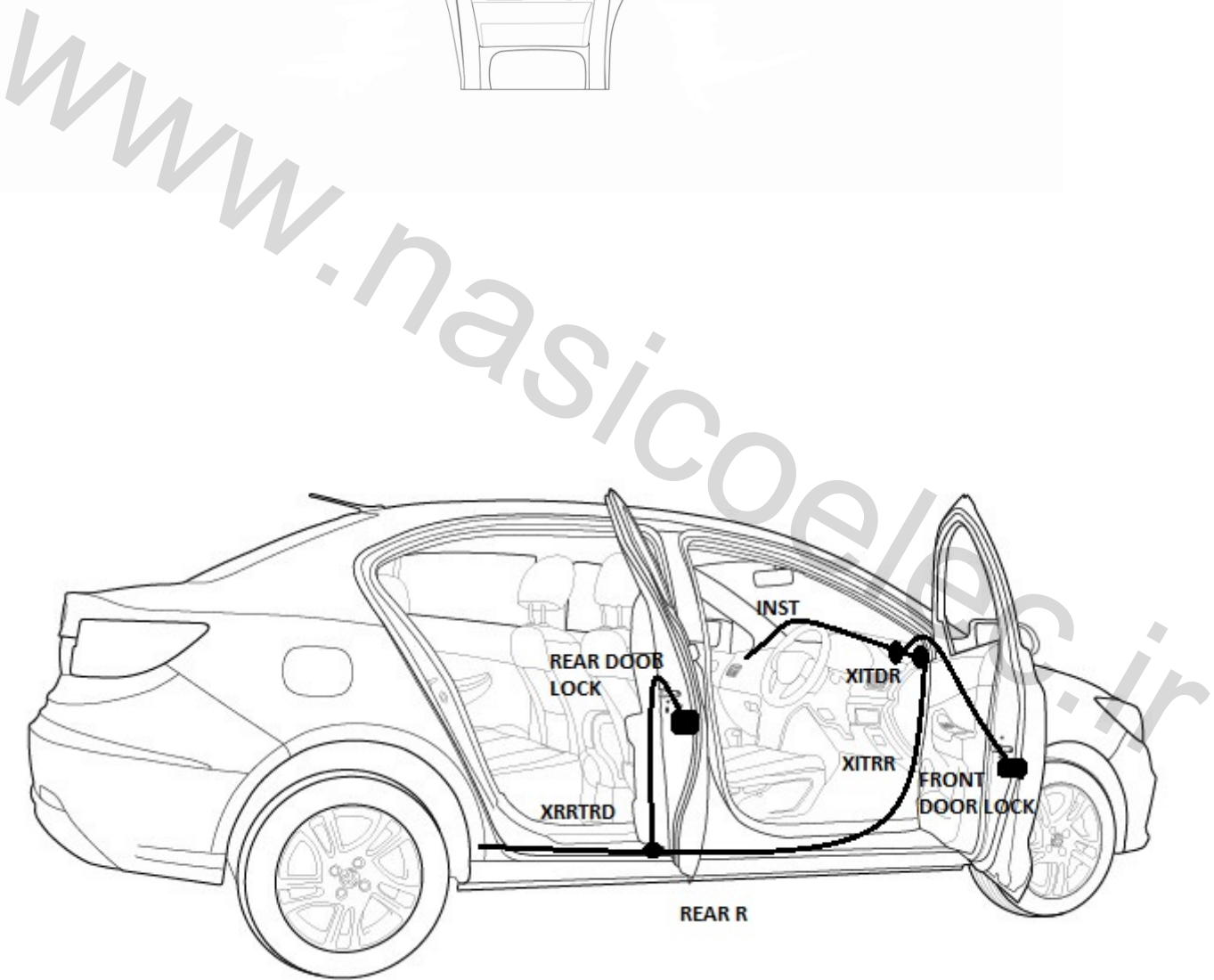
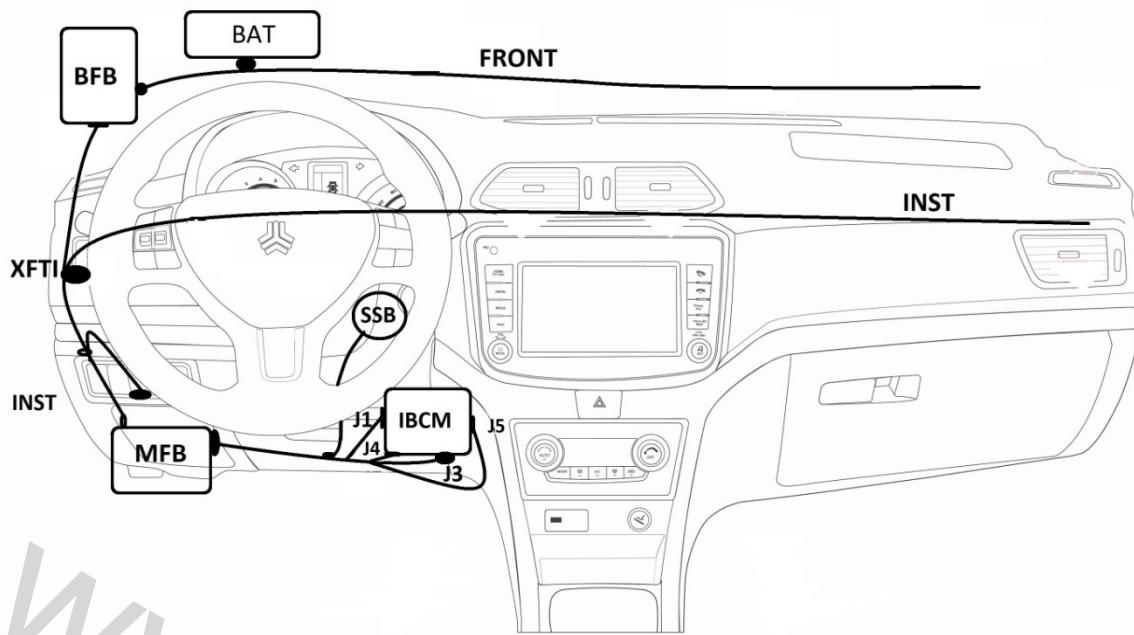

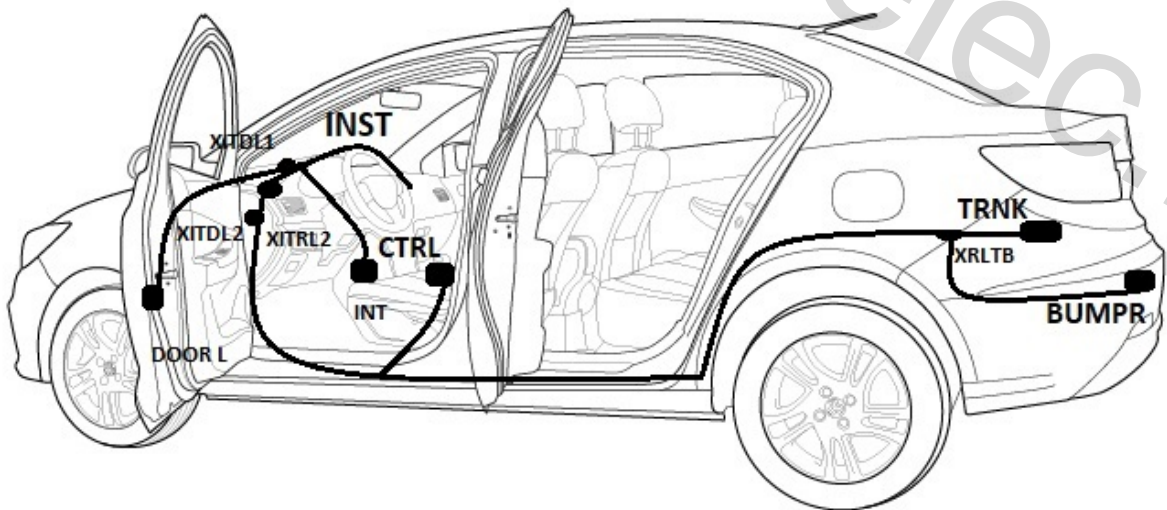
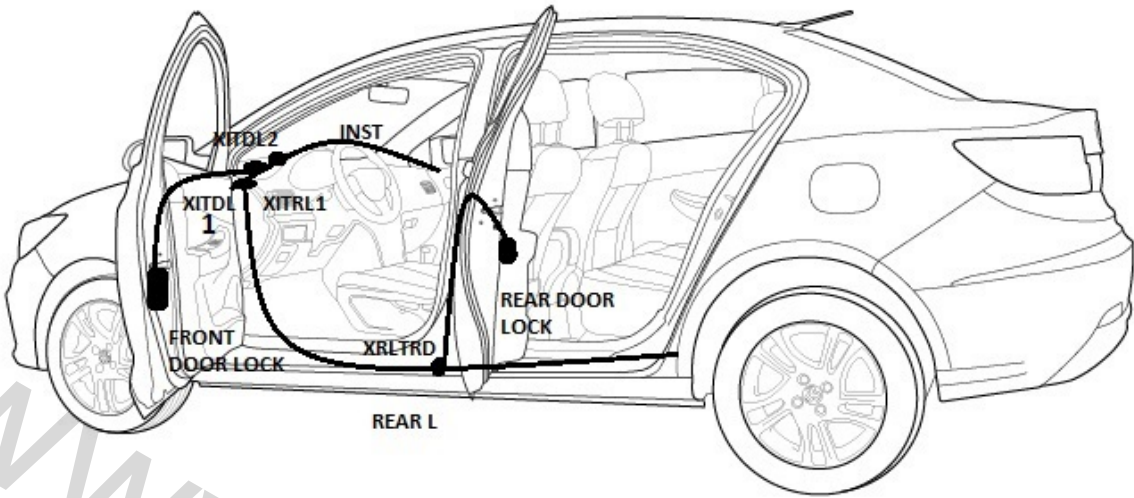

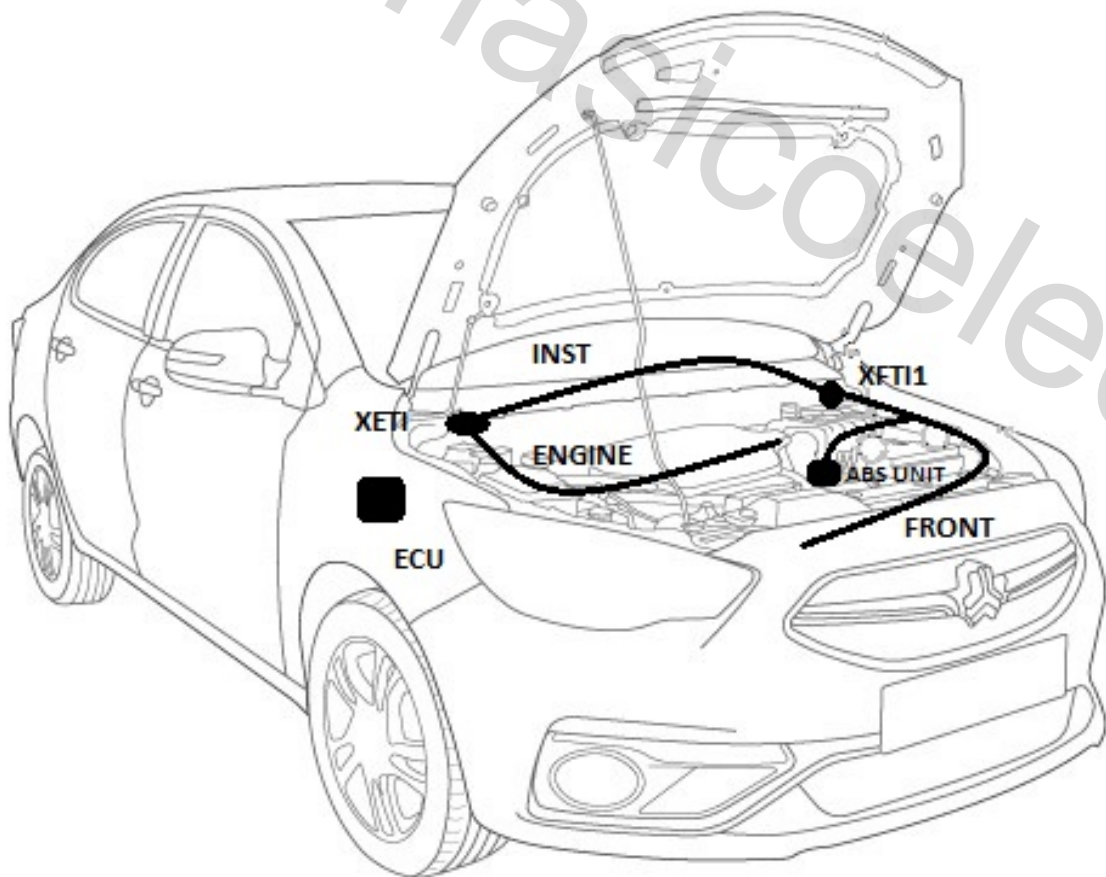
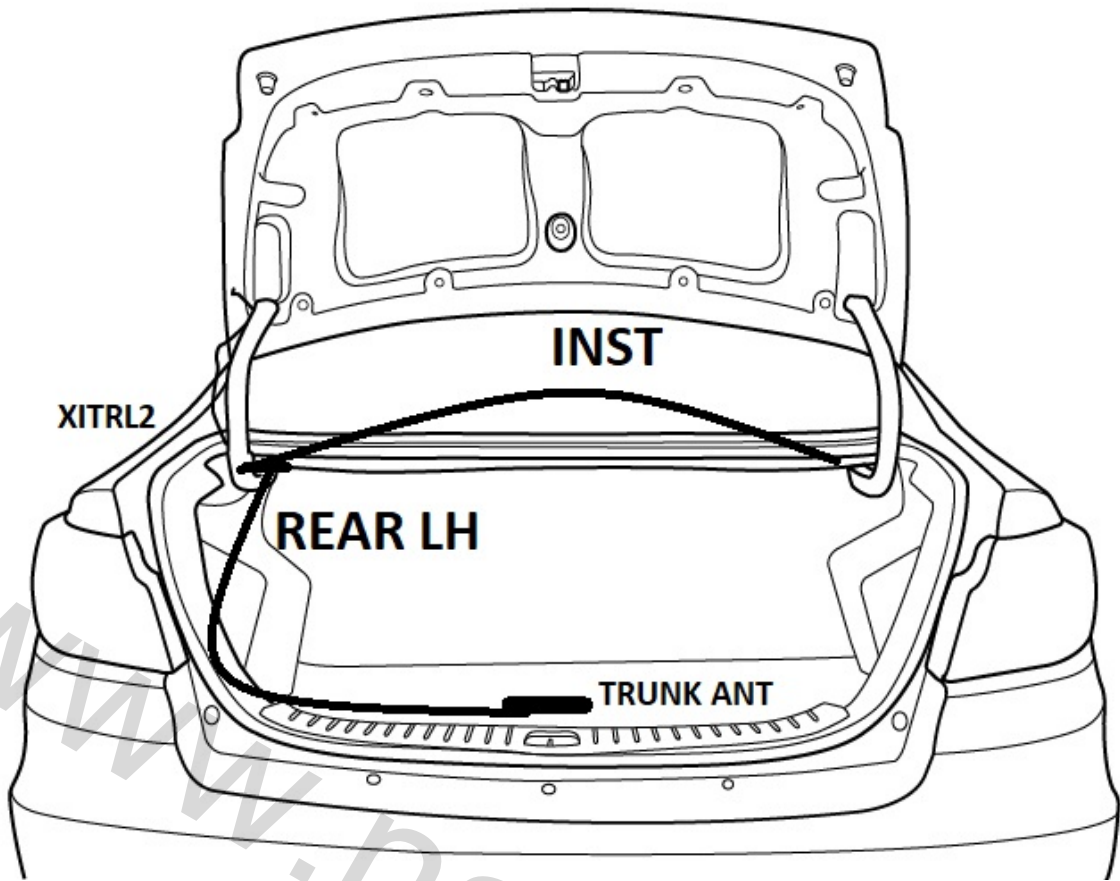

S2 CIGAR LIGHTER

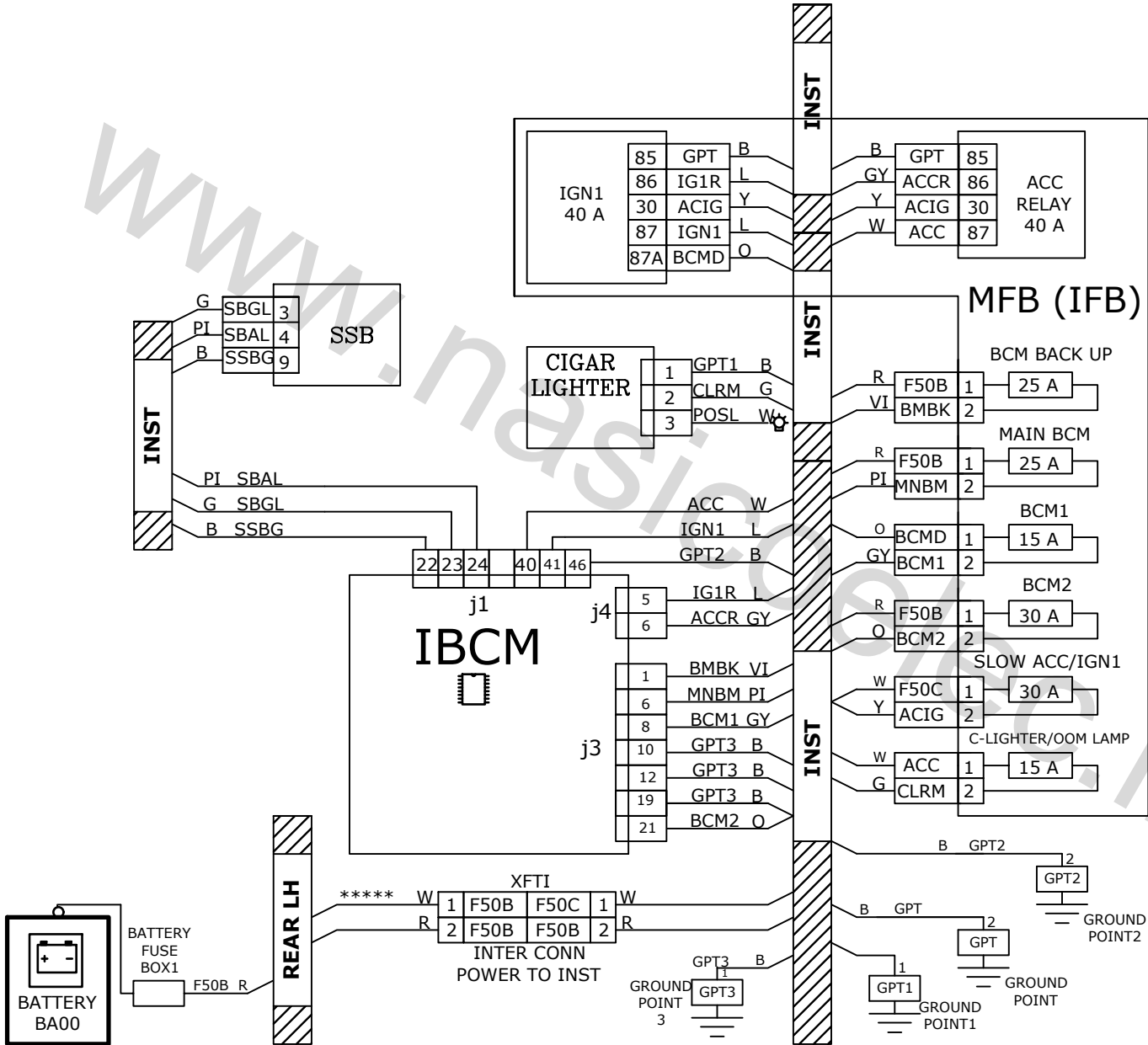

S2 CIGAR LIGHTER

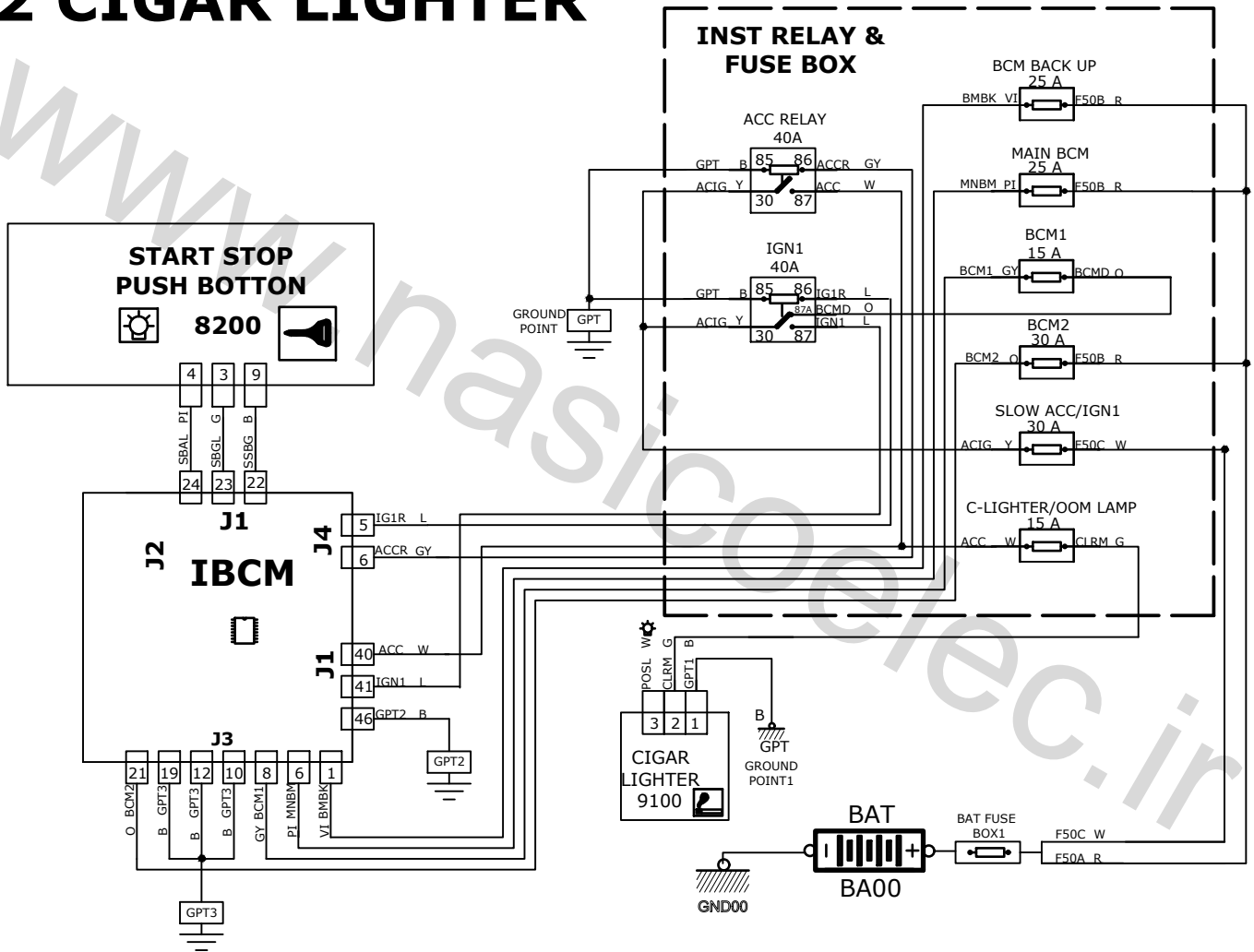

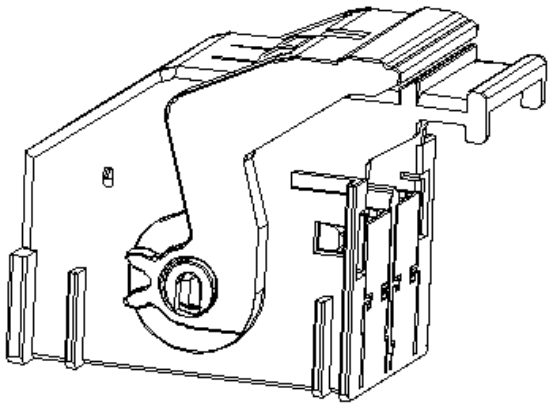

کانکتور بی سی ام
J1

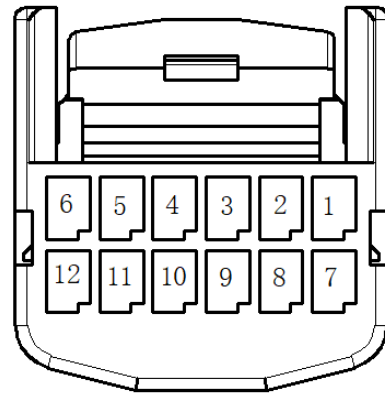

کانکتور کلید استارت استپ

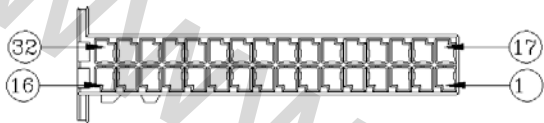

کانکتور بی سی ام
J4

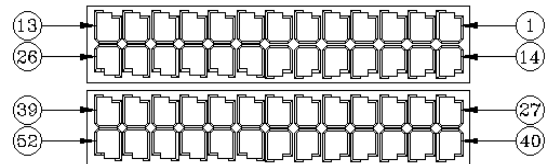

کانکتور بی سی ام
J1

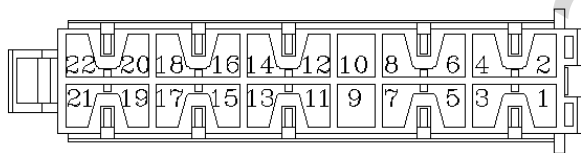

کانکتور بی سی ام
J3

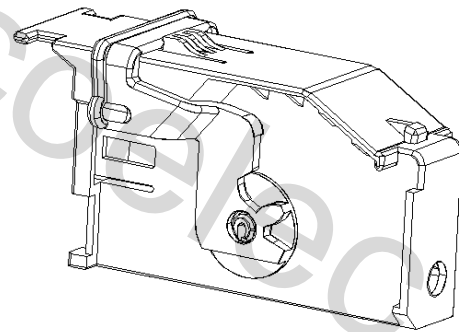

کانکتور بی سی ام
J4

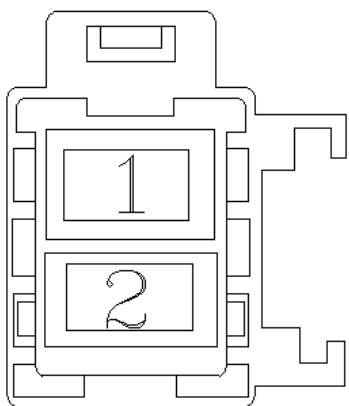

کانکتور برق اصلی به دسته سیم داشبورد

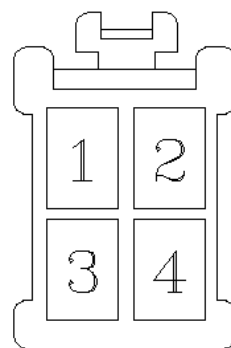

کانکتور فنک



کانکتور دسته سیم اصلی به دسته سیم داشبورد 1
XFTI1

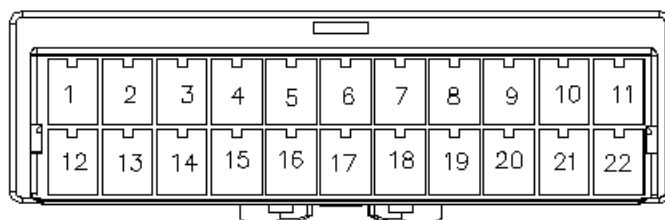

کانکتور دسته سیم اصلی به دسته سیم داشبورد 2
XFTI2

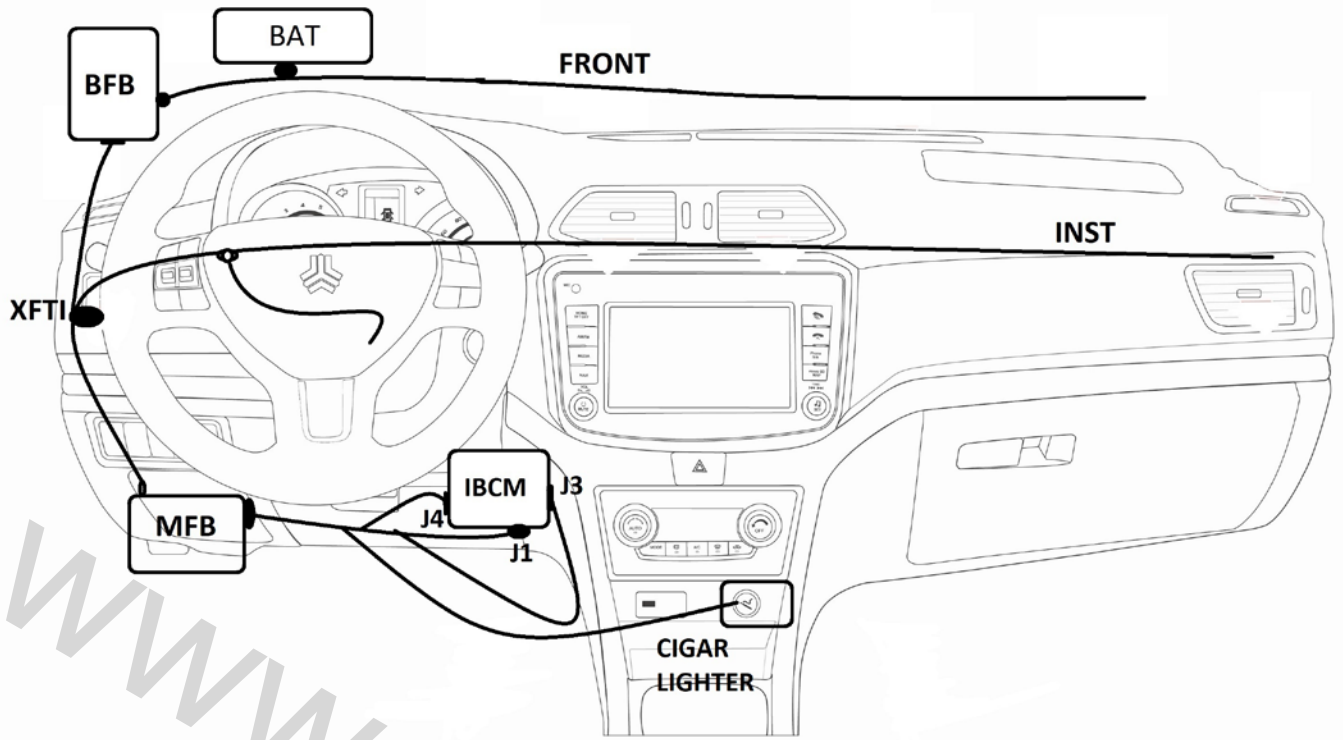

www.nasicoelec.ir

S2 DAY LIGHT

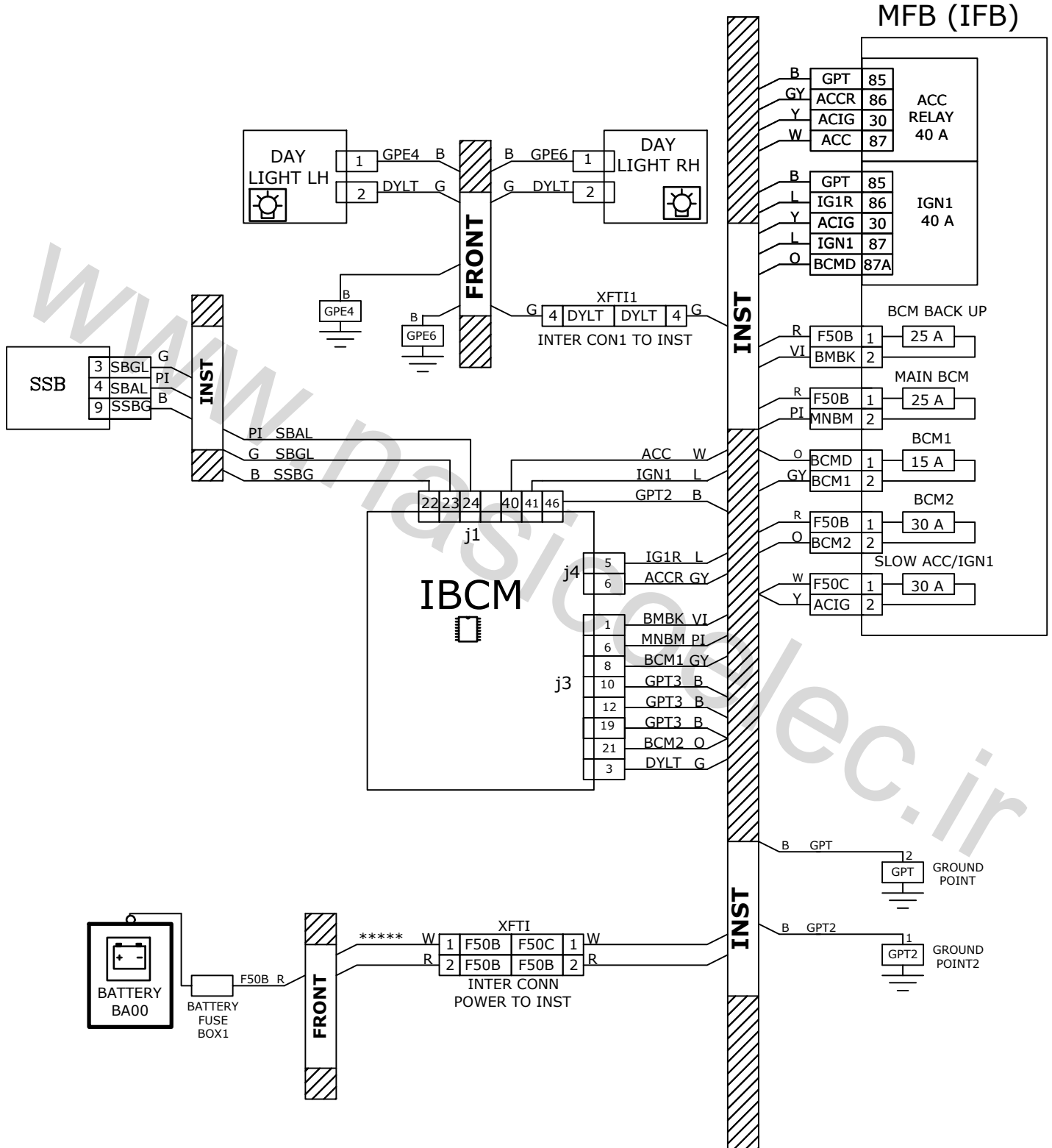

S2 DAY LIGHT

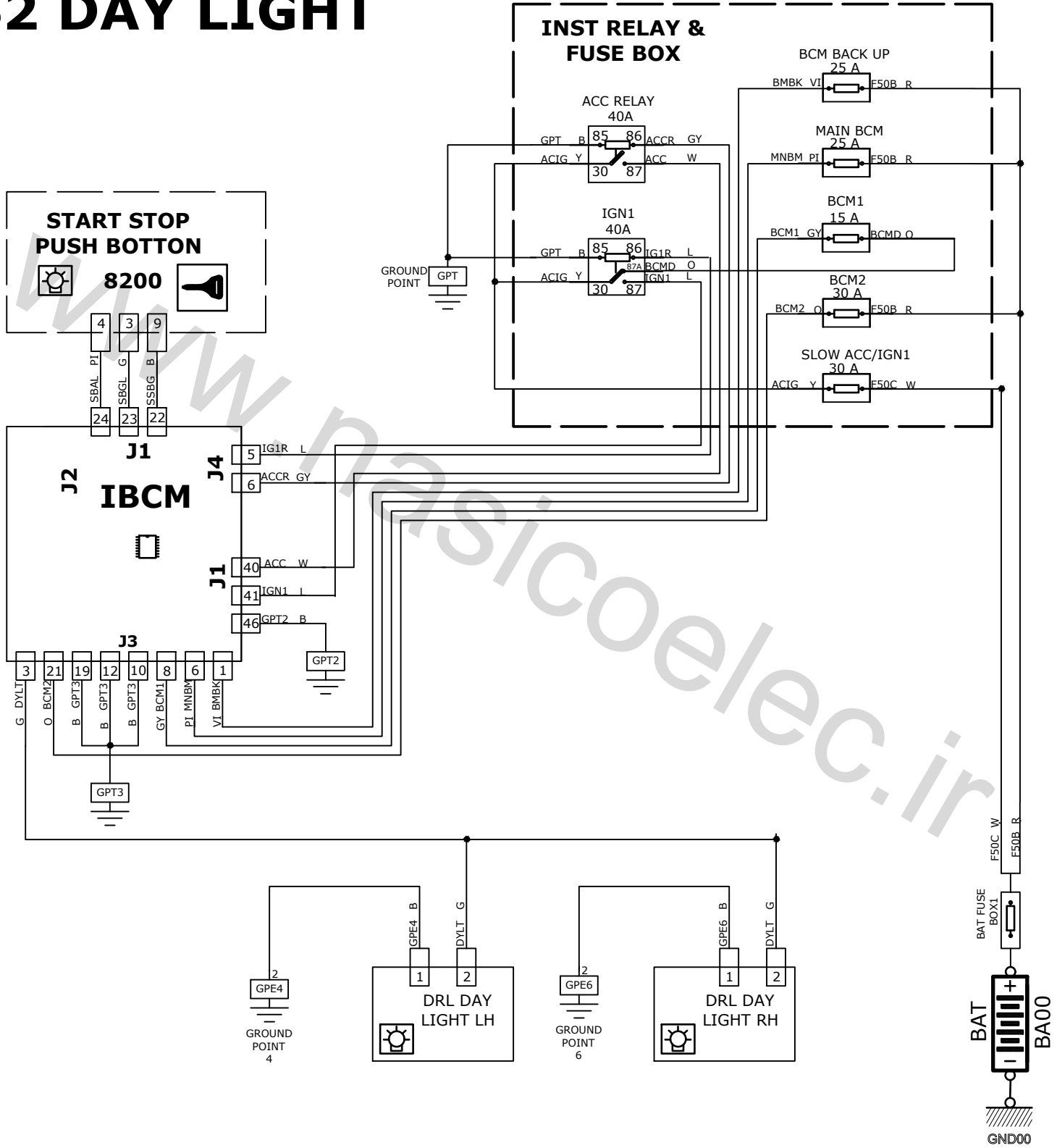

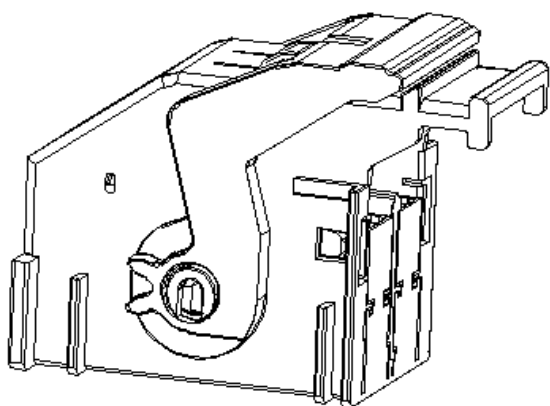

کانکتور بی سی ام
J1

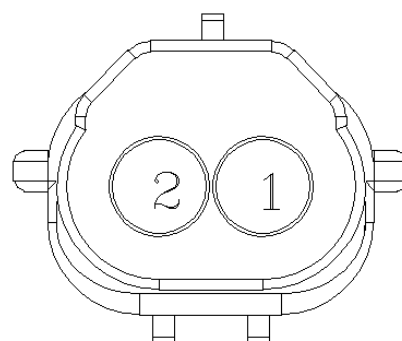

کانکتور چراغ روز

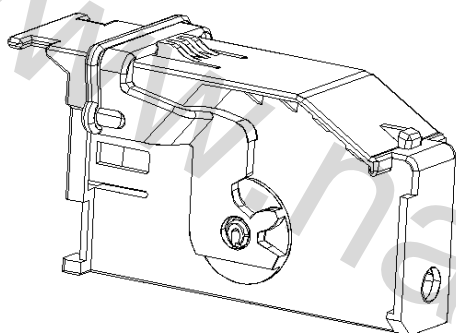

کانکتور بی سی ام
J4

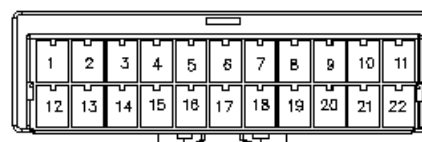

کانکتور دسته سیم اصلی به دسته سیم داشبورد 1
XFTI1

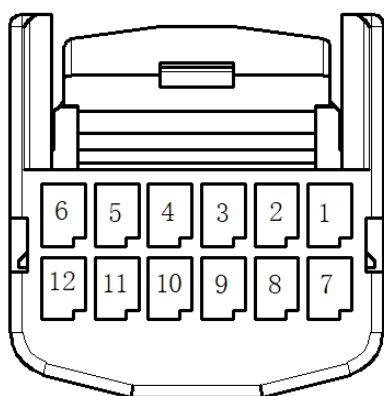

کانکتور کلید استارت استپ

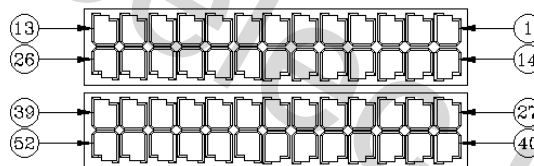

کانکتور بی سی ام
J1

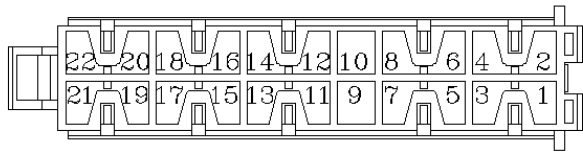

کانکتور بی سی ام
J3

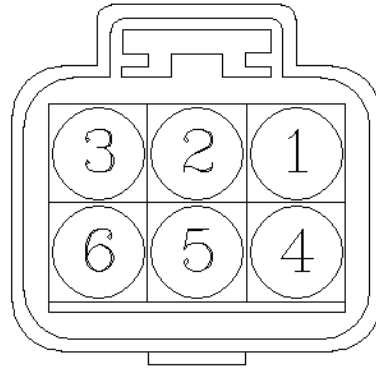

کانکتور چراغ جلو

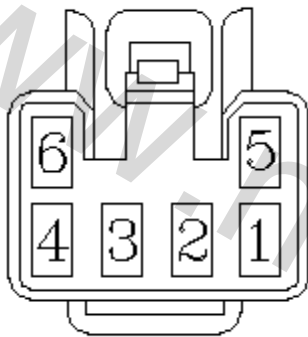

کانکتور کلید فلاشر

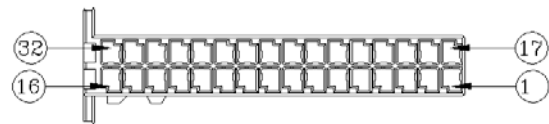

کانکتور بی سی ام
J4

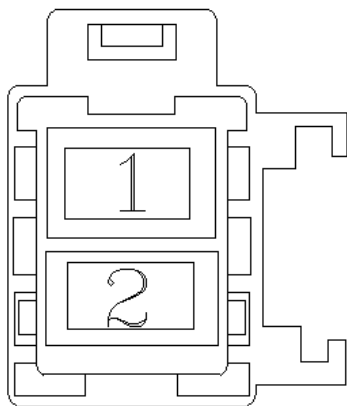

کانکتور برق اصلی به دسته سیم داشبورد

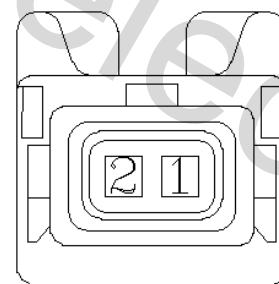

کانکتور راهنما

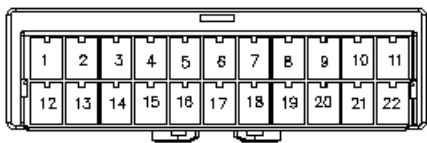

کانکتور دسته سیم اصلی به دسته سیم داشبورد 1
XFTI1

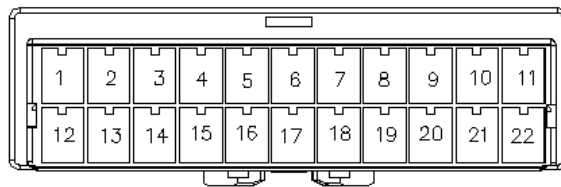

کانکتور دسته سیم اصلی به دسته سیم داشبورد 2
XFTI2

www.nasicoelec.ir

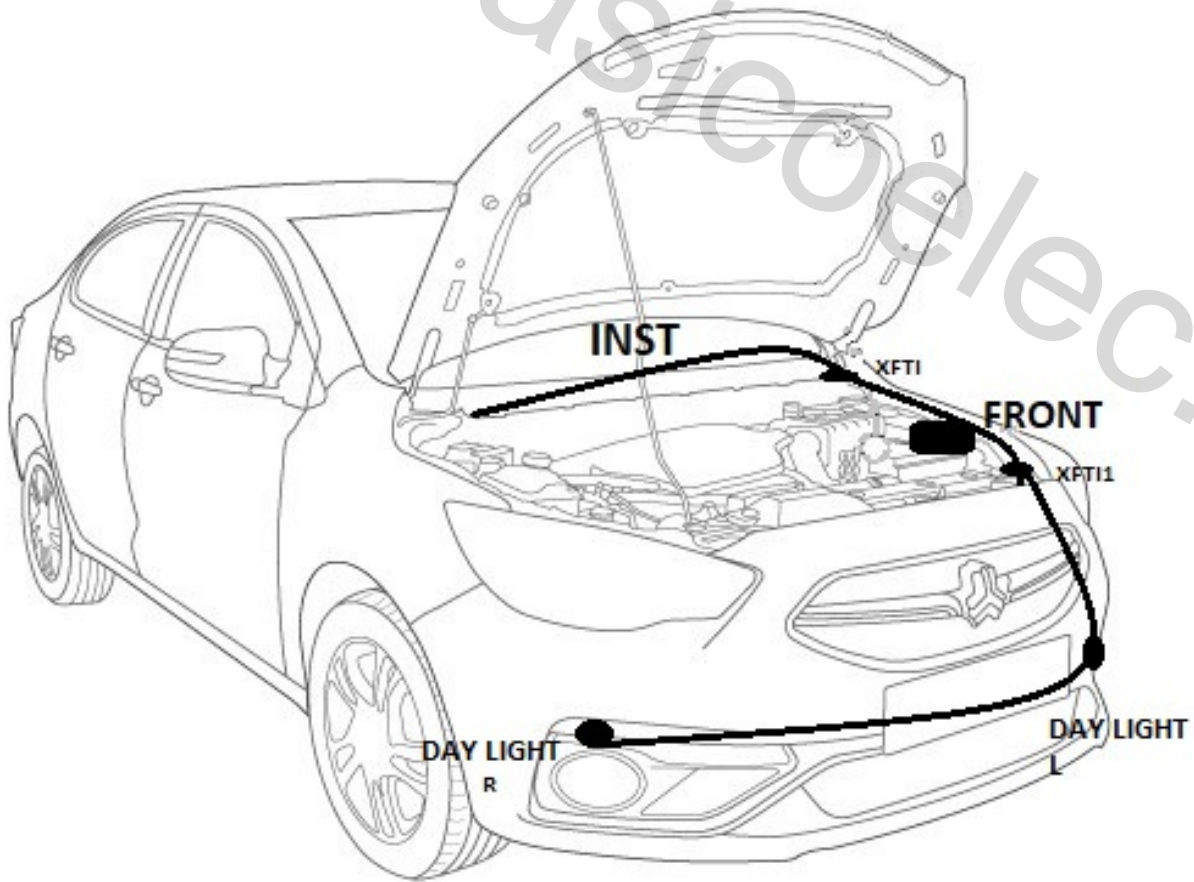
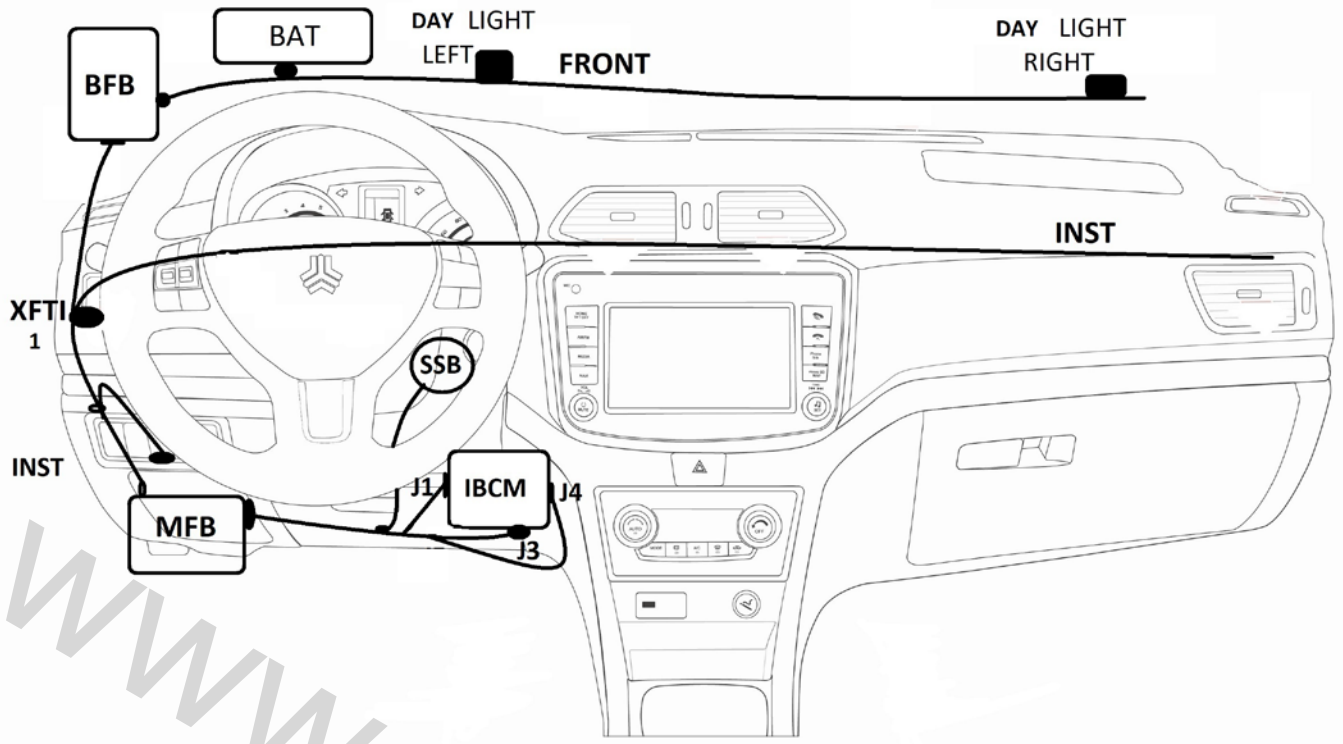

S2 SSB & ANT DOOR LOCK

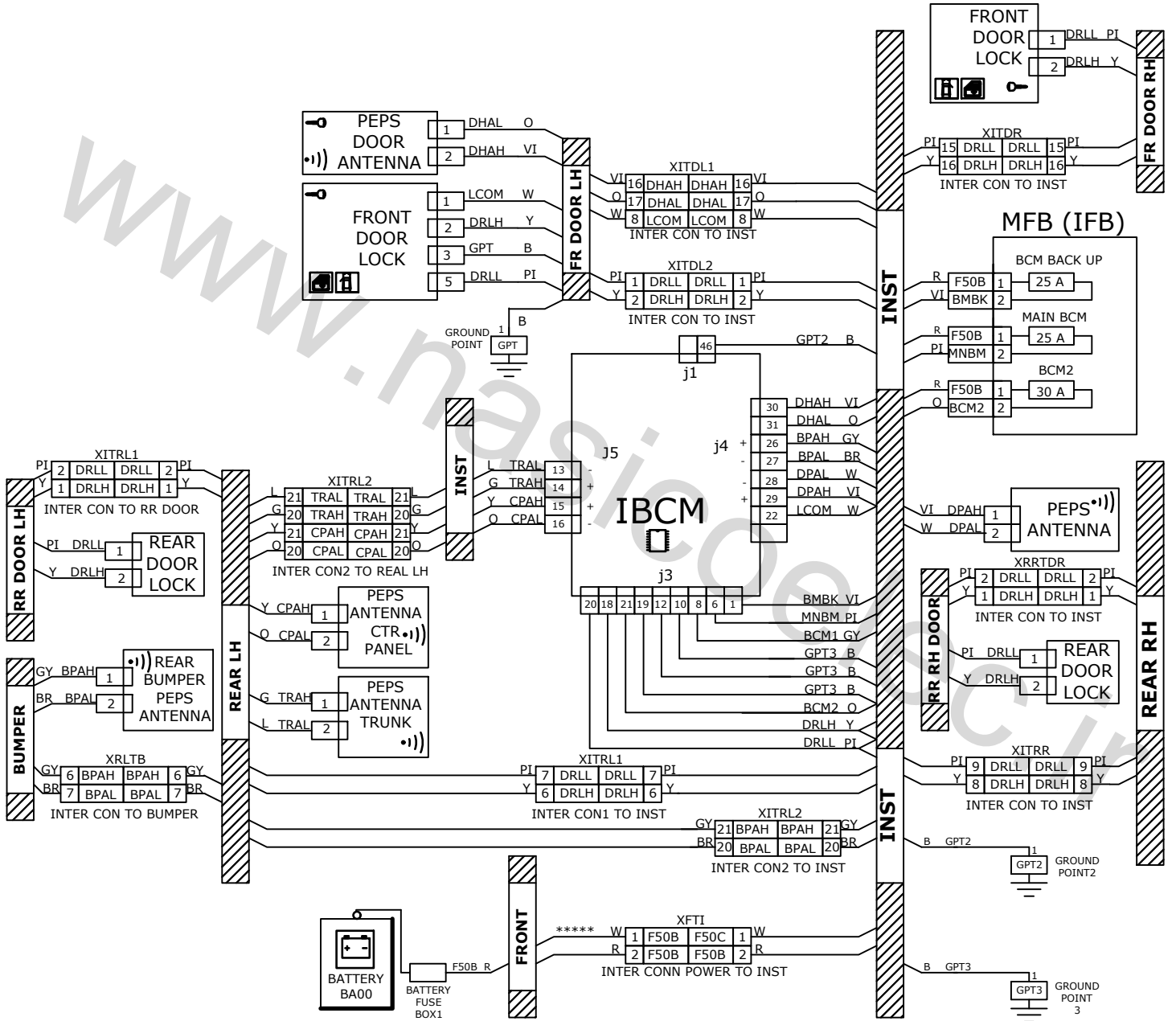

S2 SSB & ANT DOOR LOCK

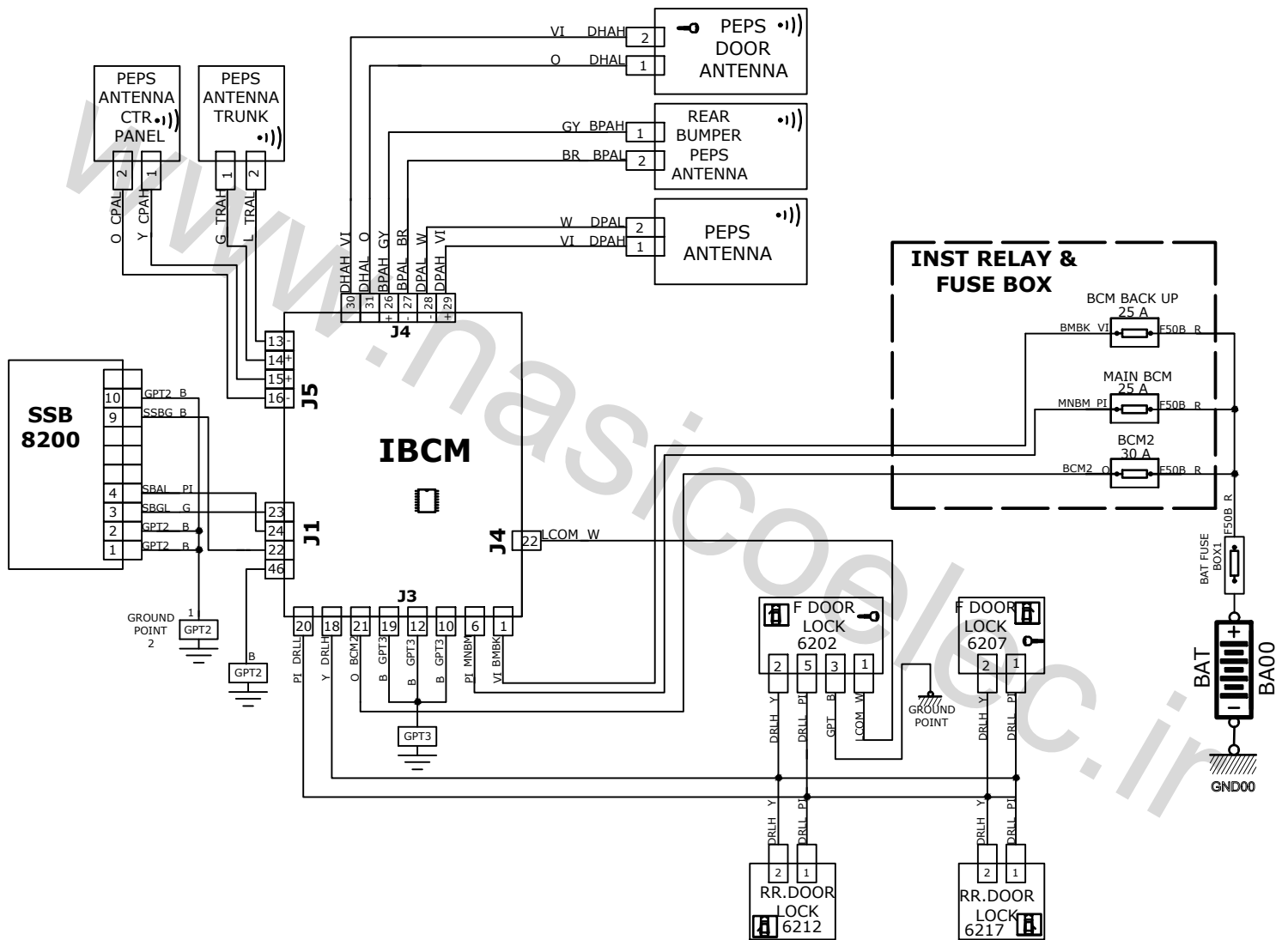

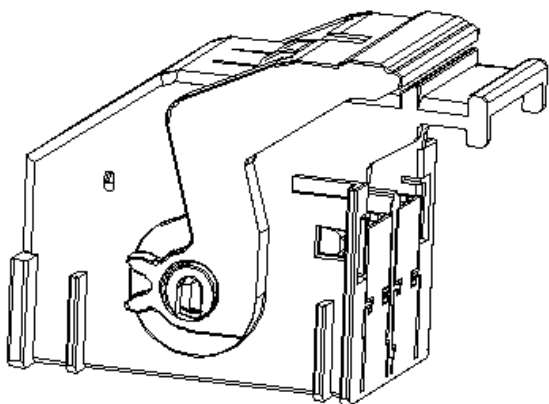

کانکتور بی سی ام
J1

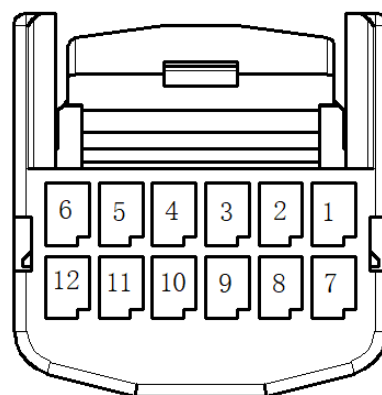

کانکتور کلید استارت استپ



کانکتور یونیت ای بی اس

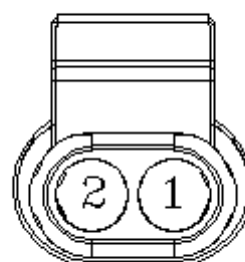

کانکتور آنتن ها

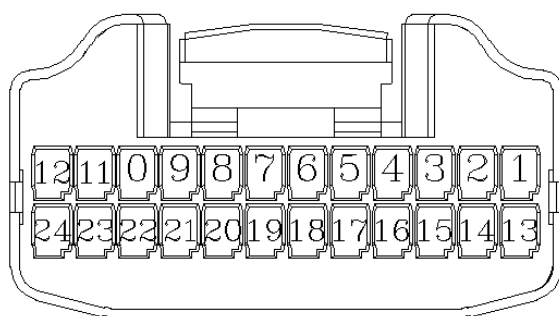

کانکتور بی سی ام
J5

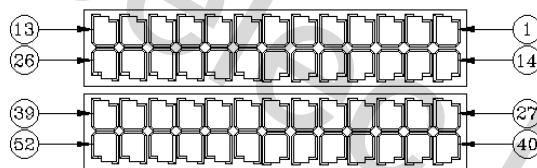

کانکتور بی سی ام
J1

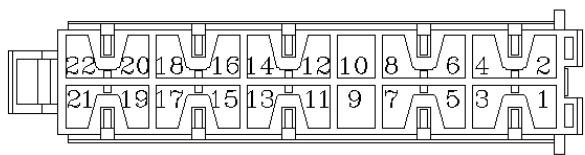

کانکتور بی سی ام
J3

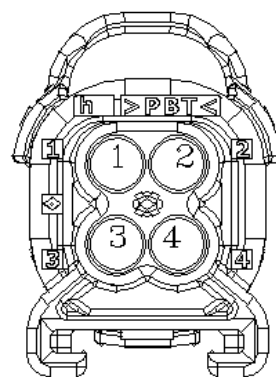

کانکتور آنتن درب

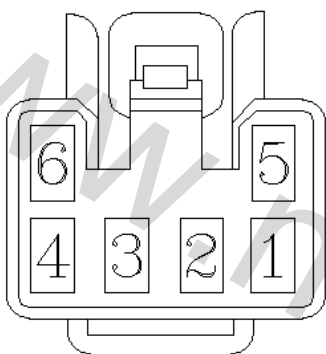

کانکتور کلید قفل مرکزی

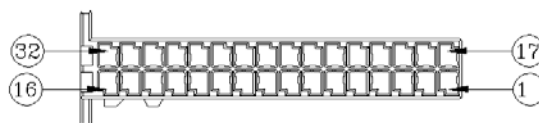

کانکتور بی سی ام
J4

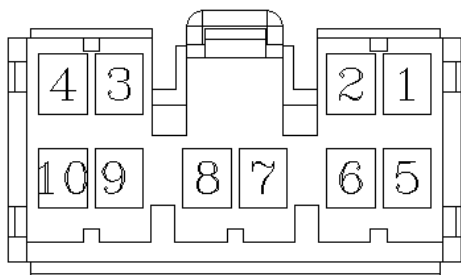

کانکتور دسته سیم عقب چپ به دسته سیم سپر
XRLTBU

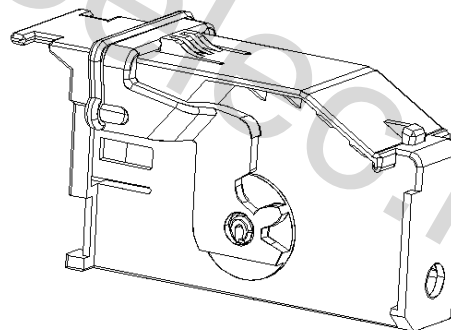

کانکتور بی سی ام
J4

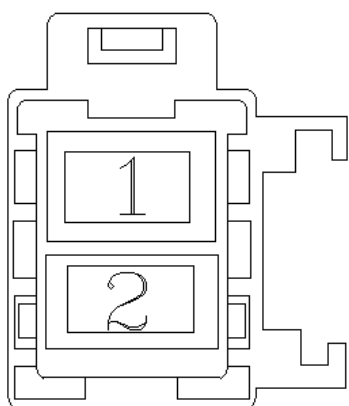

کانکتور برق اصلی به دسته سیم داشبورد

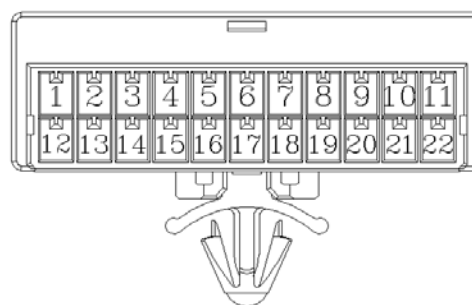

کانکتور دسته سیم داشبورد به دسته سیم چپ عقب 2

XITRL2



کانکتور دسته سیم اصلی به دسته سیم داشبورد 1

XFTI1

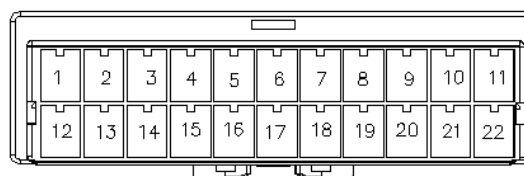

کانکتور دسته سیم اصلی به دسته سیم داشبورد 2

XFTI2

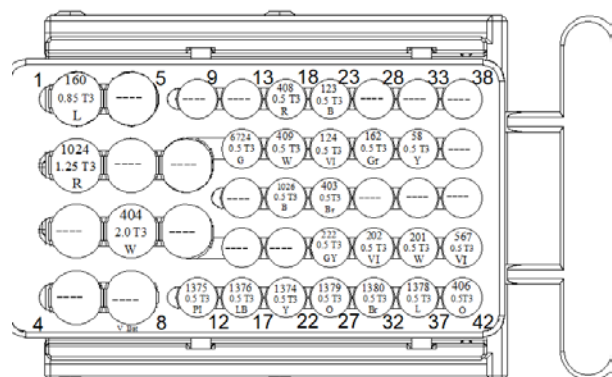

کانکتور دسته سیم موتور به دسته سیم داشبورد

XETI

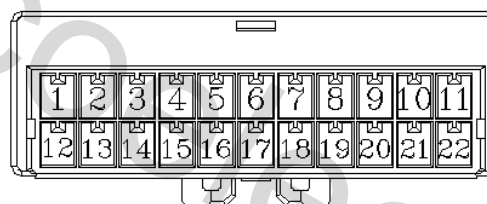

کانکتور دسته سیم داشبورد به دسته سیم عقب راست

XITRR

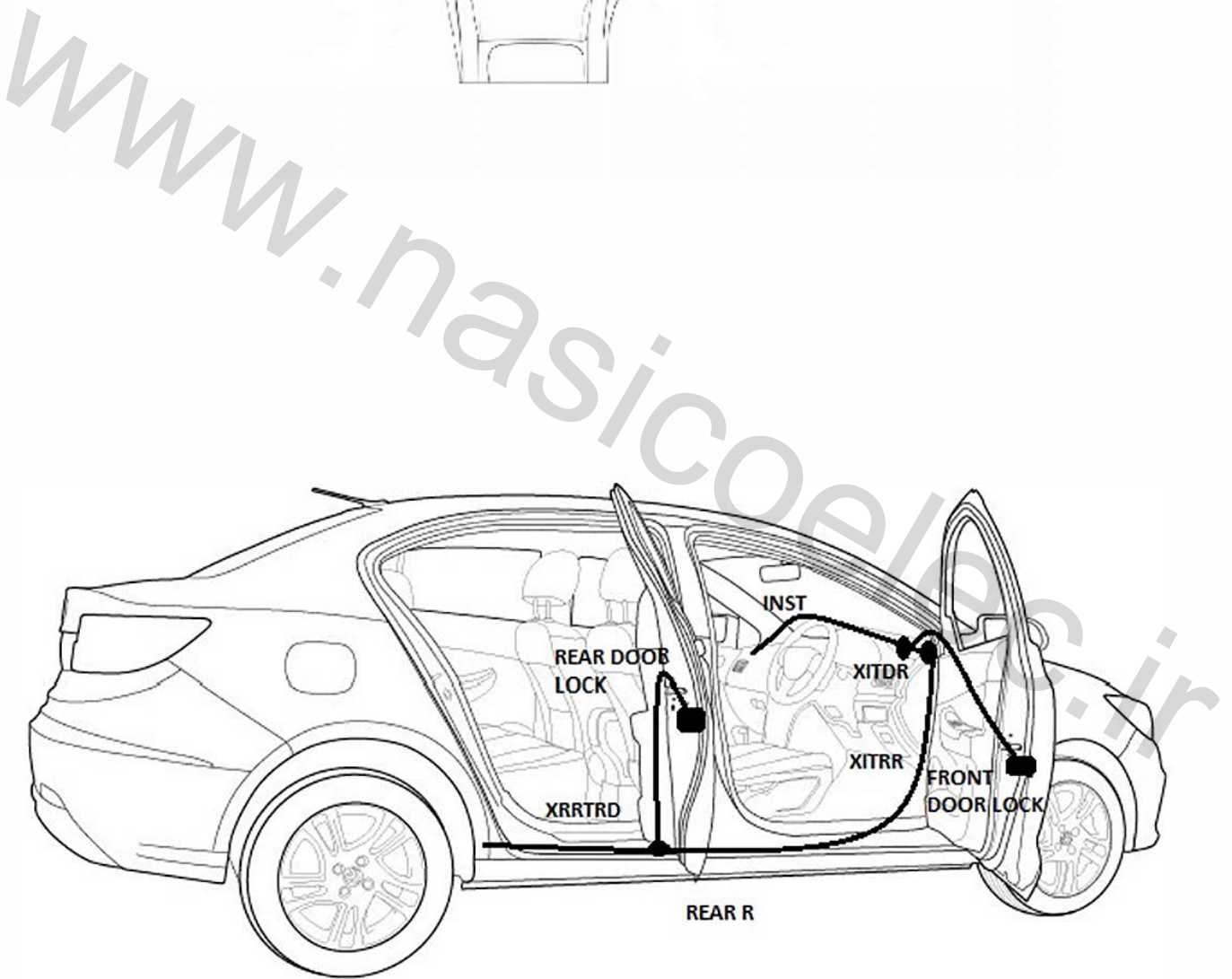
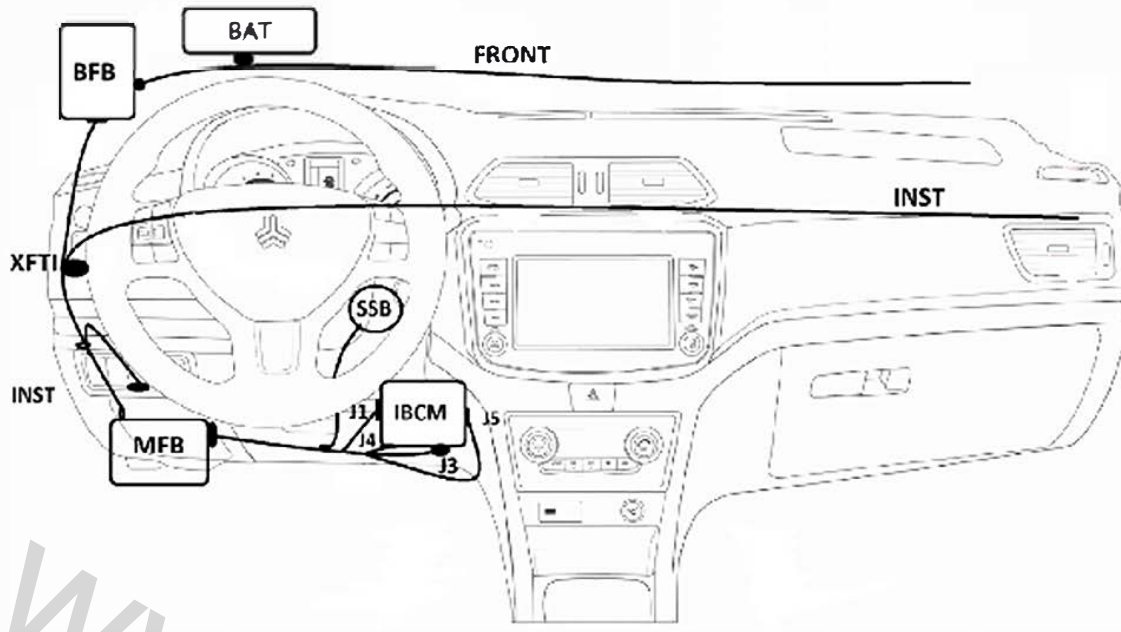

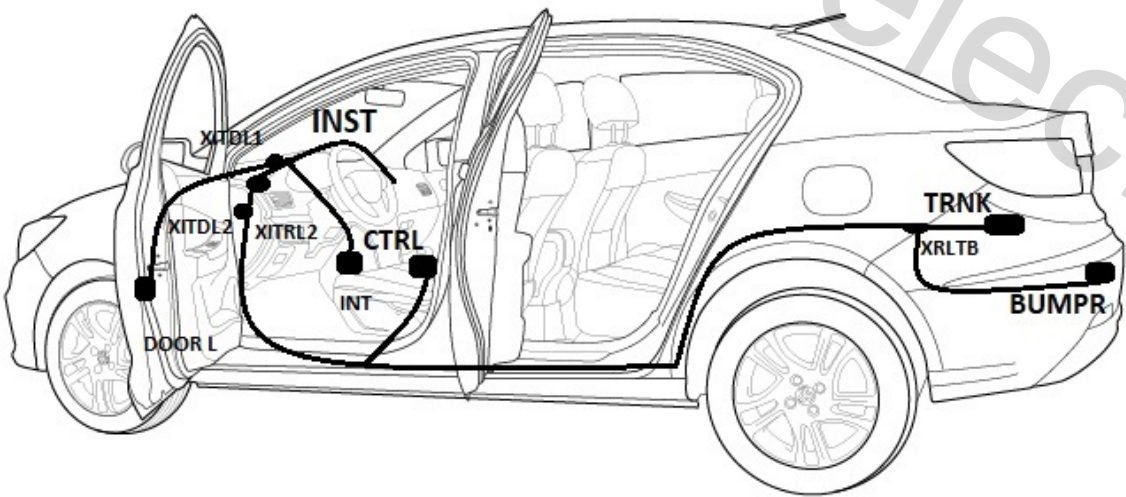
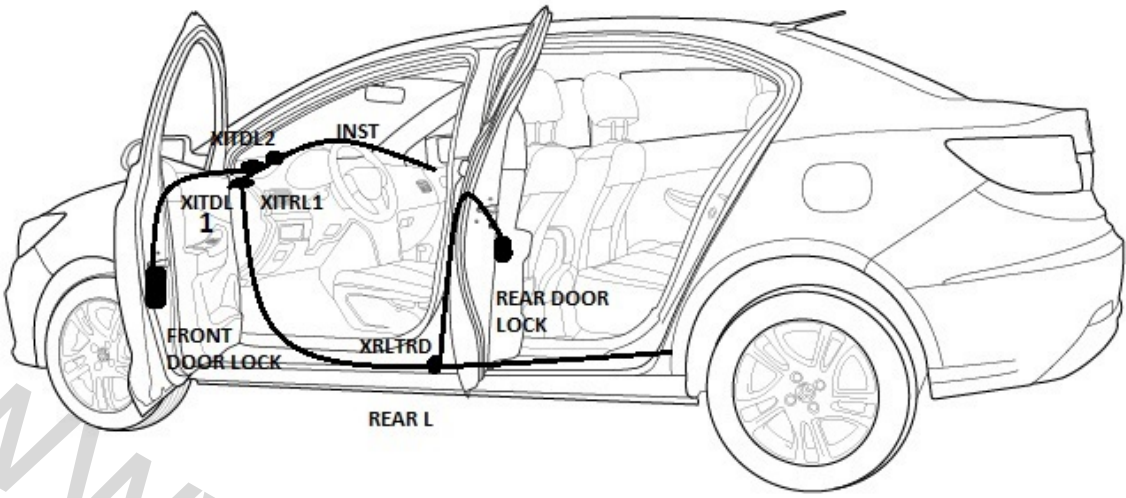

www.nasicoelec.ir

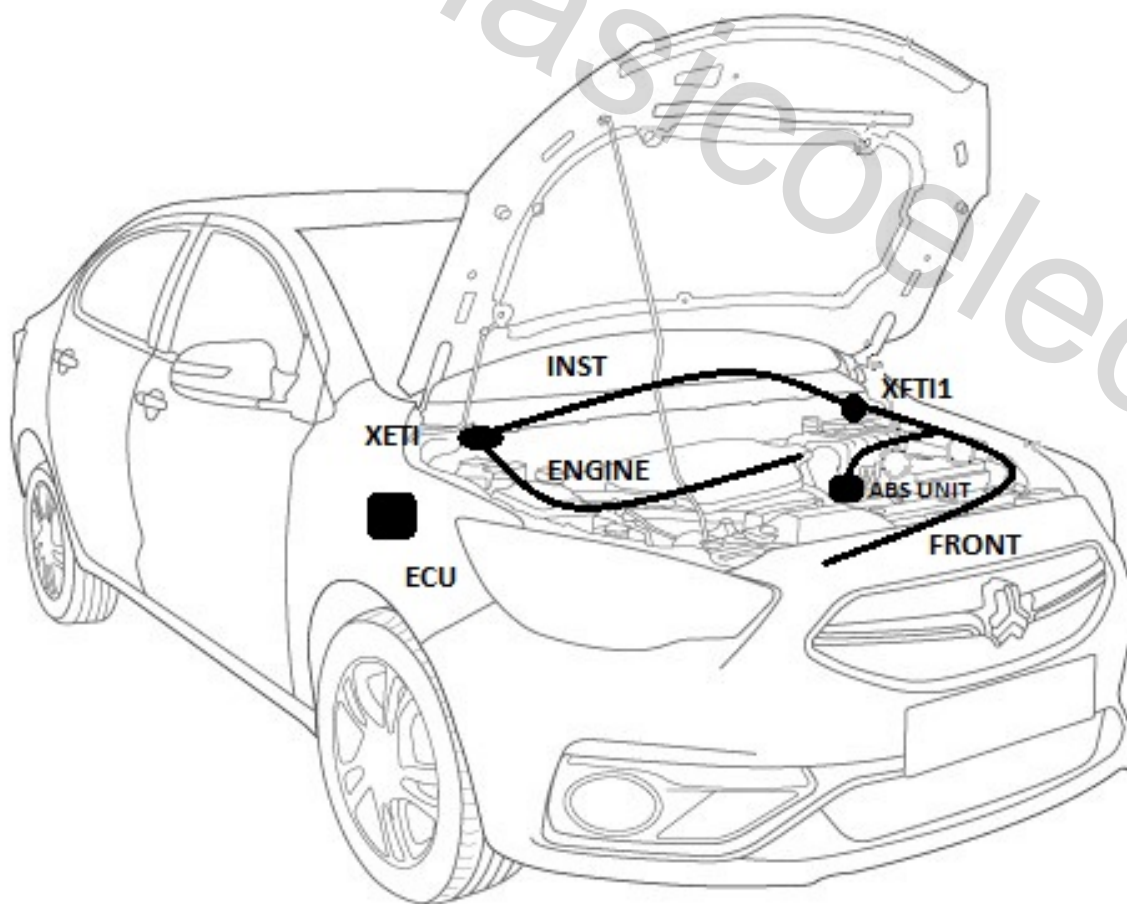
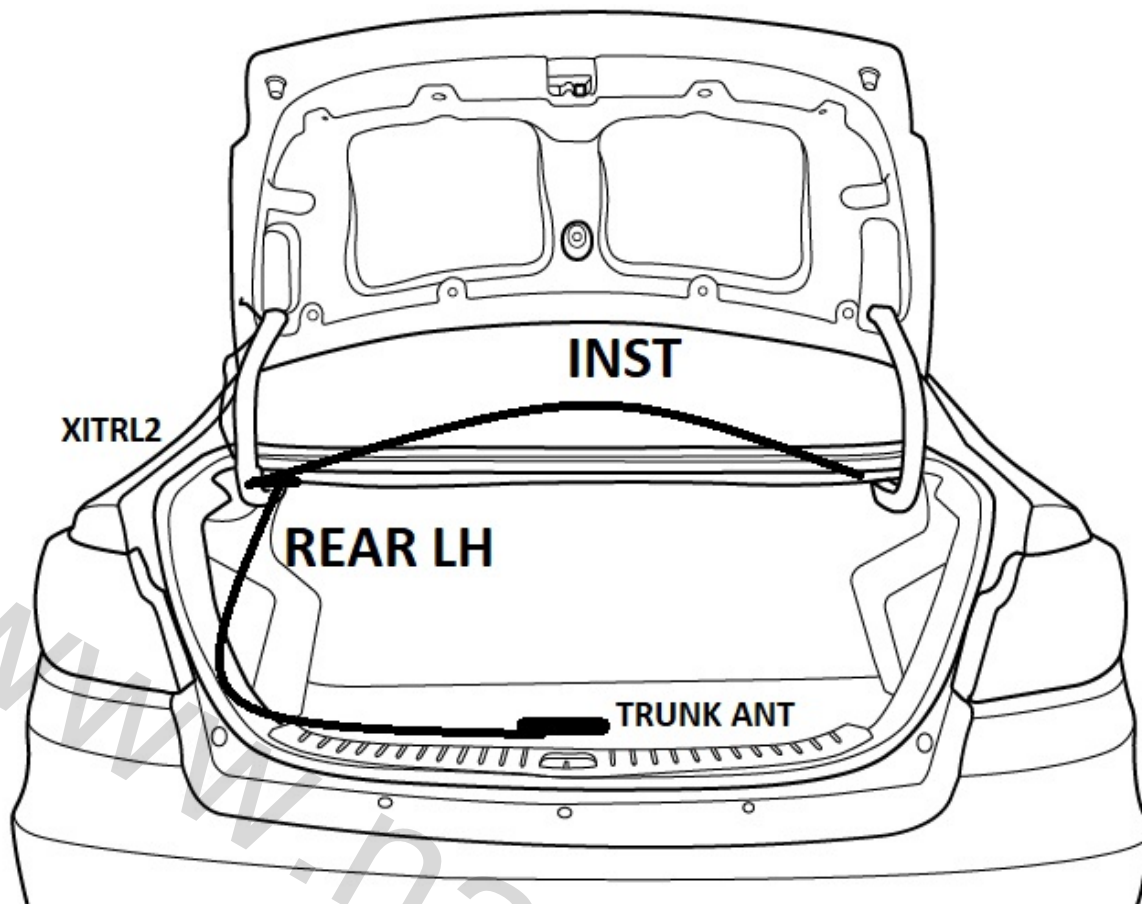

S2 ECU & INJECTION

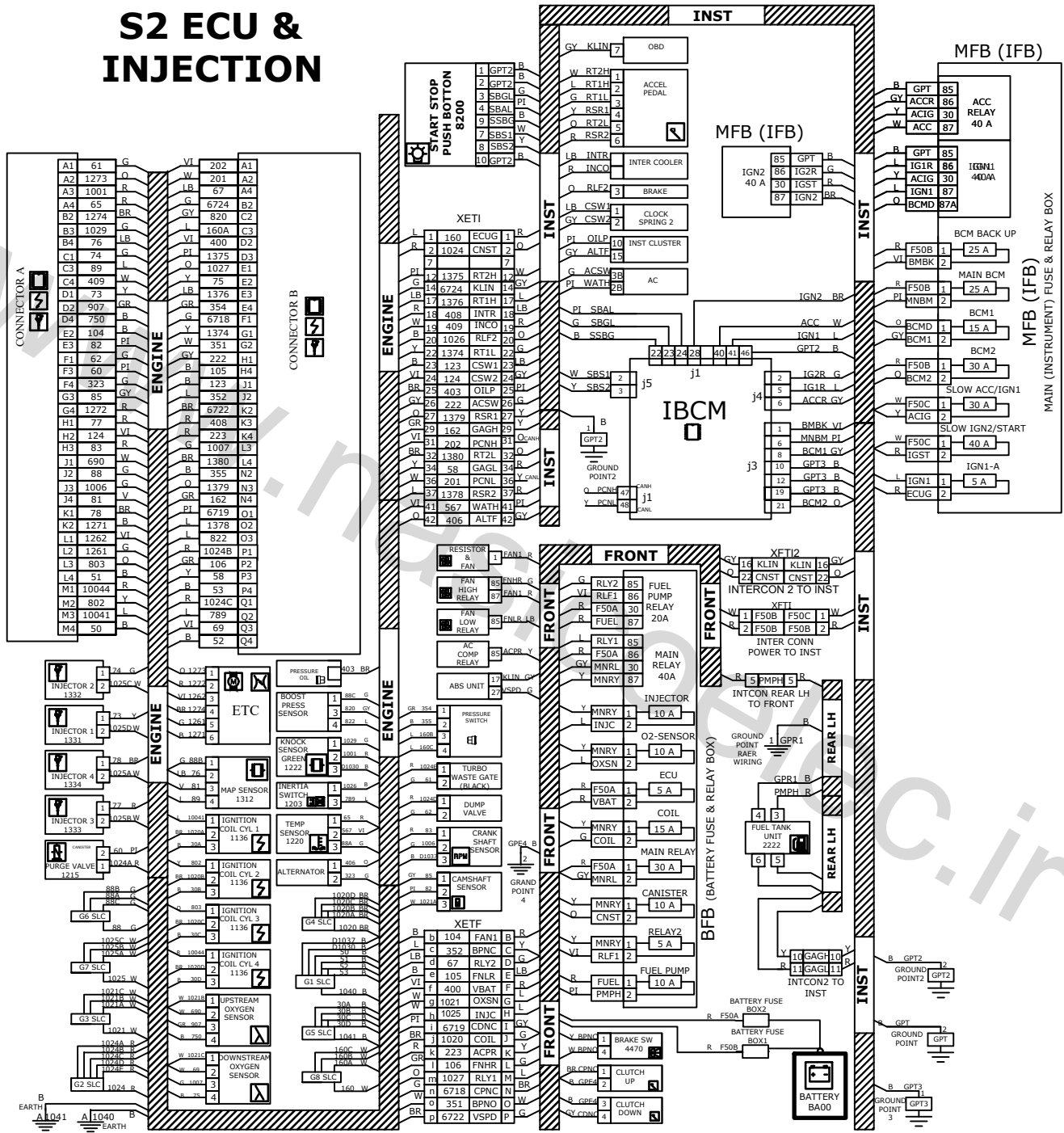

S2 ECU & INJECTION

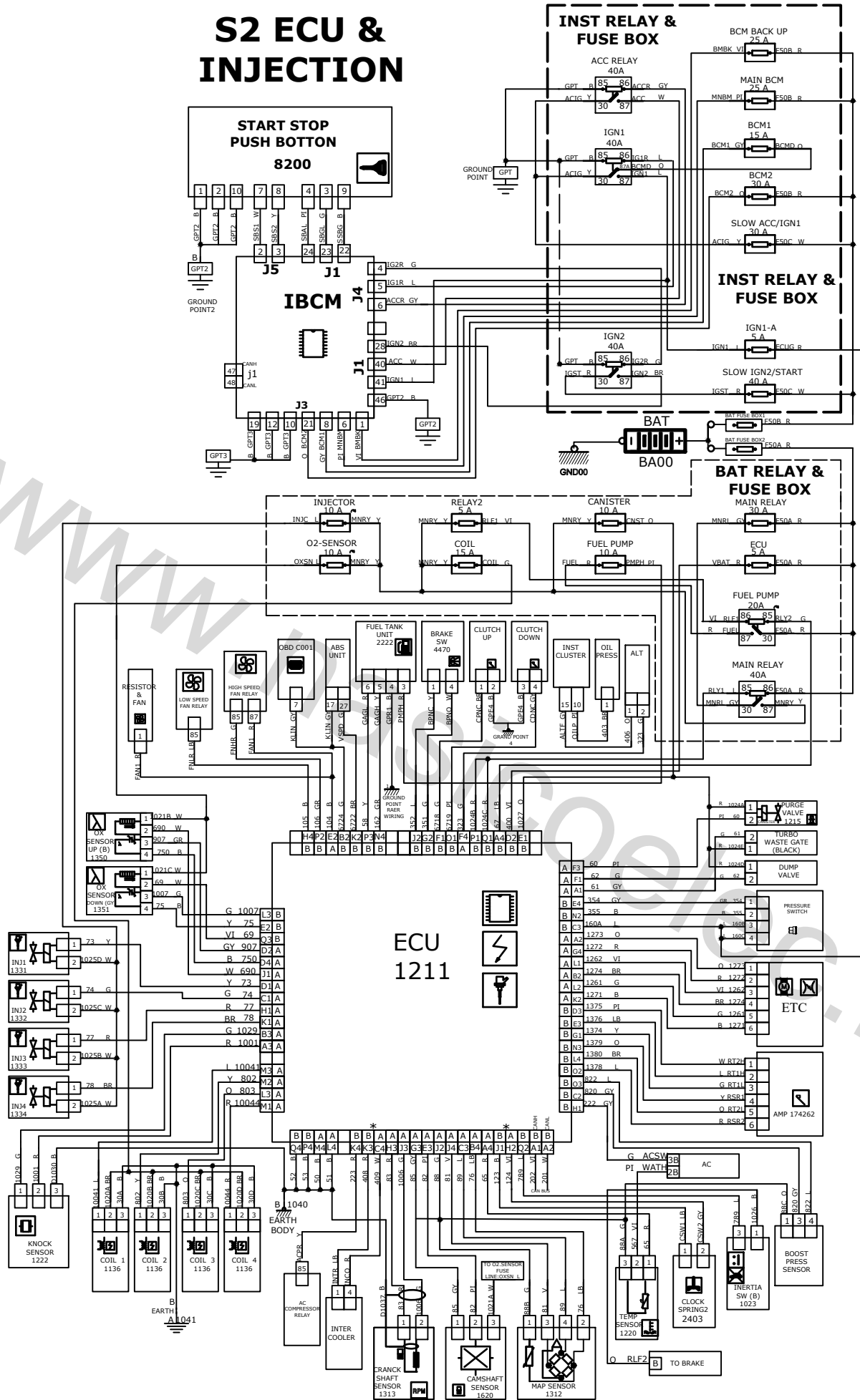

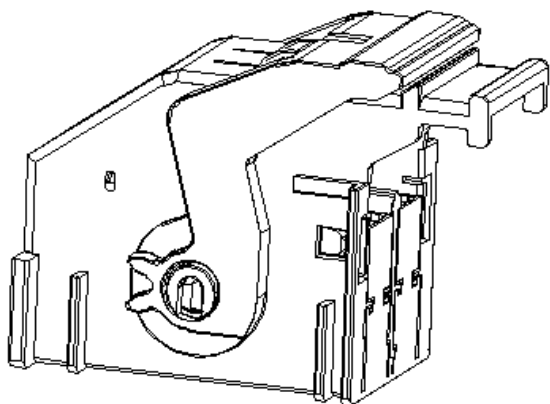

کانکتور بی سی ام
J1

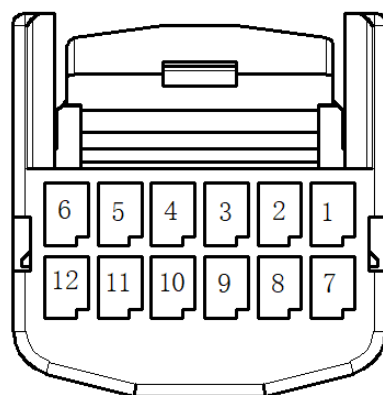

کانکتور کلید استارت استپ

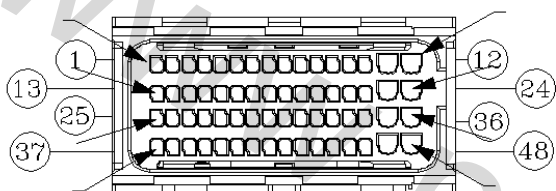

کانکتور بی سی ام
J2

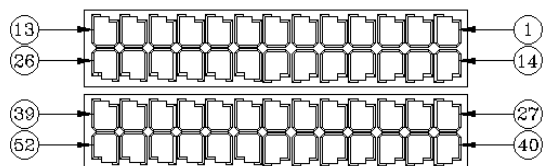

کانکتور بی سی ام
J1

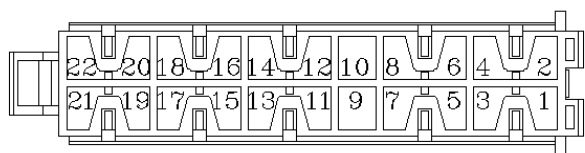

کانکتور بی سی ام
J3

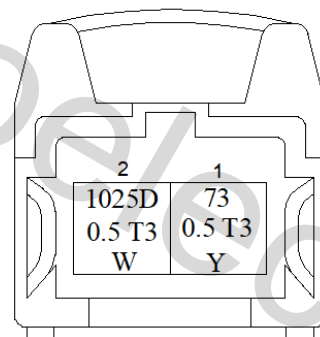

کانکتور انژکتور

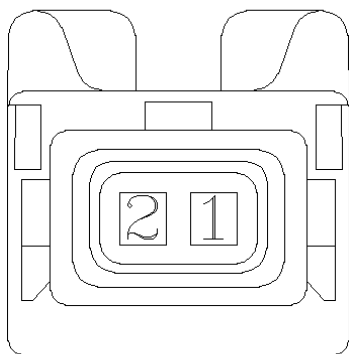

کانکتور کمپرسور کولر

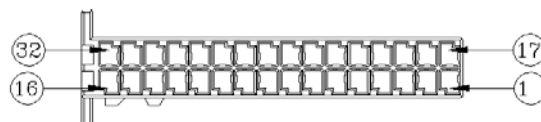

کانکتور بی سی ام
J4

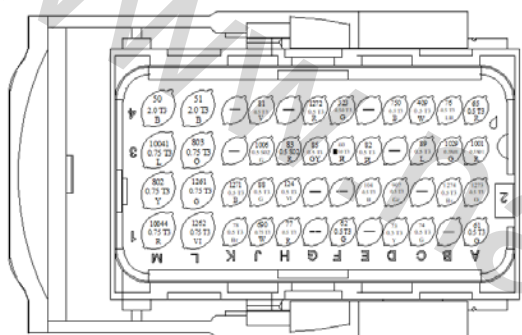

A کانکتور کامپیوتر

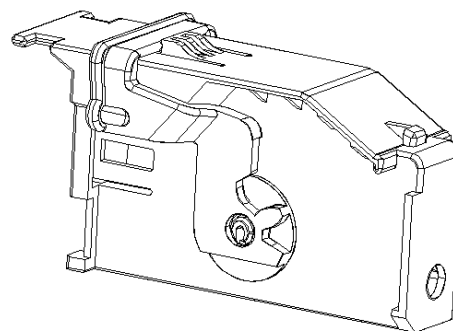

کانکتور بی سی ام
J4

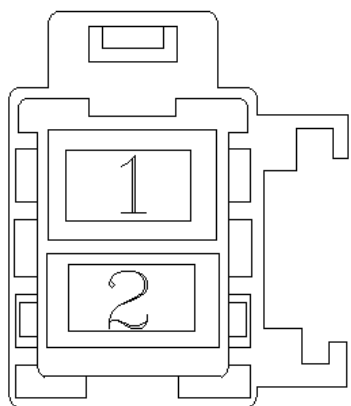

کانکتور برق اصلی به دسته سیم داشبورد

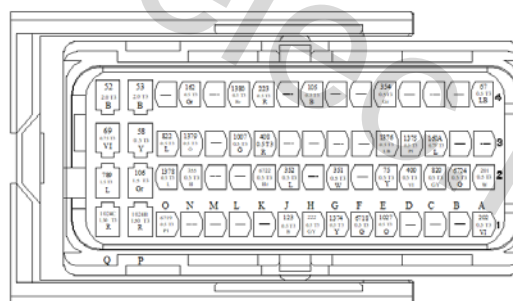

B کانکتور کامپیوتر

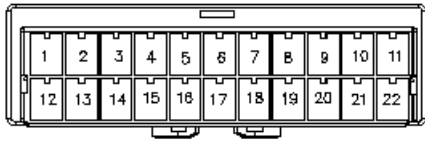

کانکتور دسته سیم اصلی به دسته سیم داشبورد 1
XFTI1

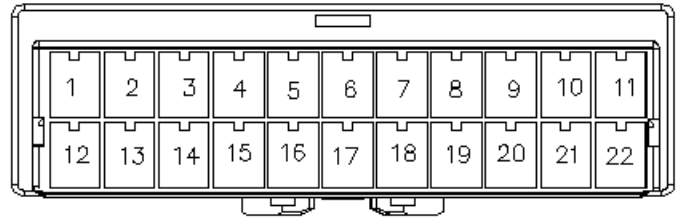

کانکتور دسته سیم اصلی به دسته سیم داشبورد 2
XFTI2

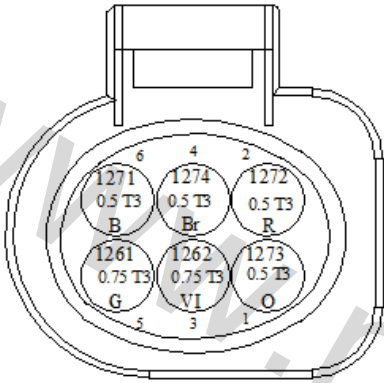

کانکتورای تی سی

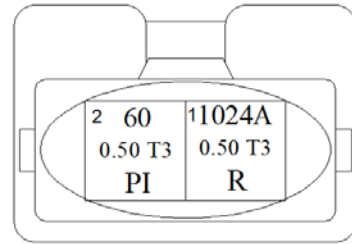

کانکتور کنیستر

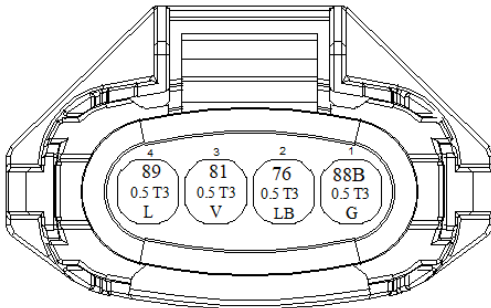

کانکتور مپ سنسور

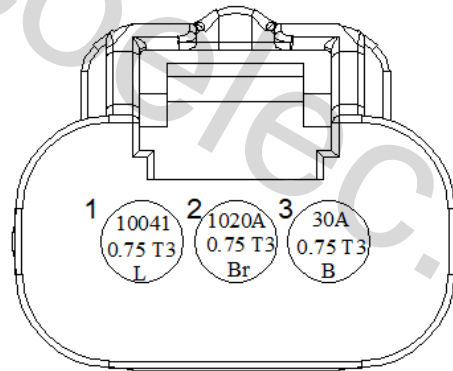

کانکتور برق کویل

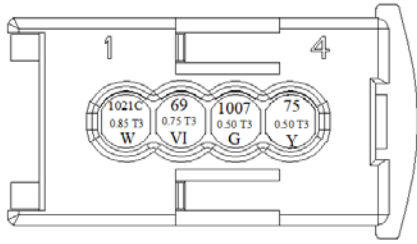

کانکتور سنسور اکسیژن پایین

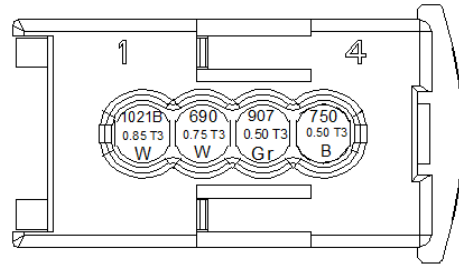

کانکتور سنسور اکسیژن بالا



کانکتور اتومات استنارت

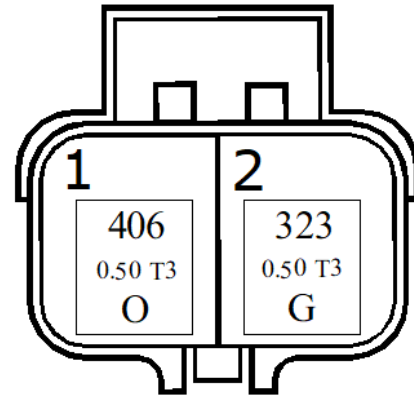

کانکتور دینام

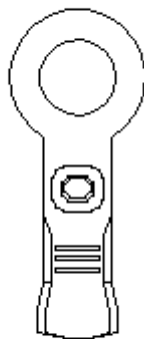

کانکتور فیوز باکس 2

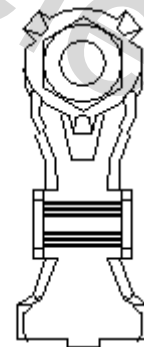

کانکتور فیوز باکس 1

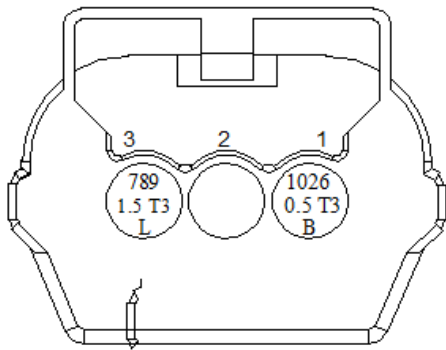

کانکتور سویچ اینرسی

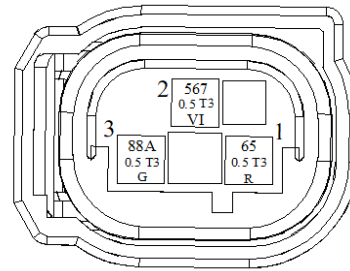

کانکتور سنسور دما

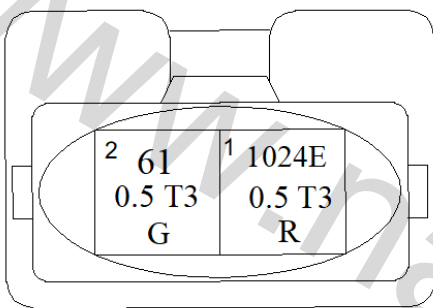

کانکتور توربو

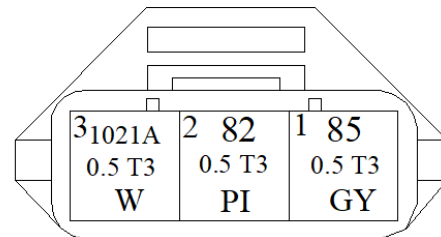

کانکتور سنسور موقعیت میل سوپاپ

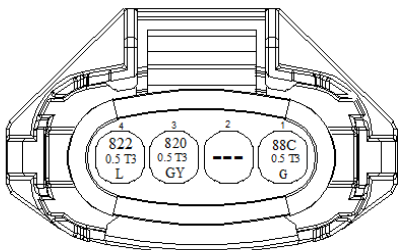

کانکتور سنسور بوست

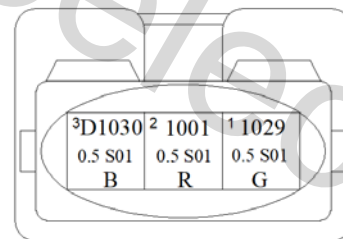

کانکتور سنسور ناک

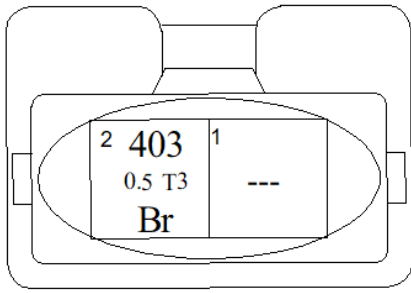

کانکتور سنسور فشار روغن

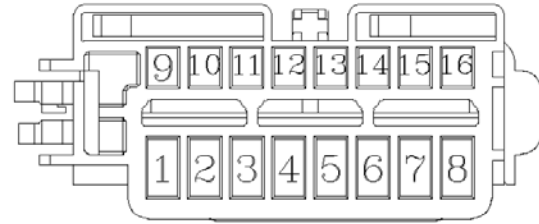

کانکتور سوکت دیاگ

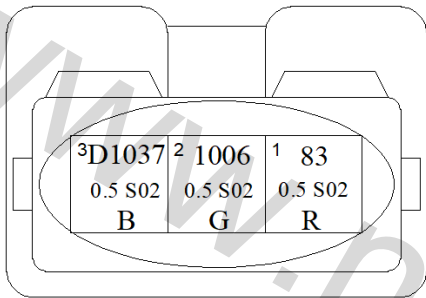

کانکتور سنسور موقعیت میل لنگ

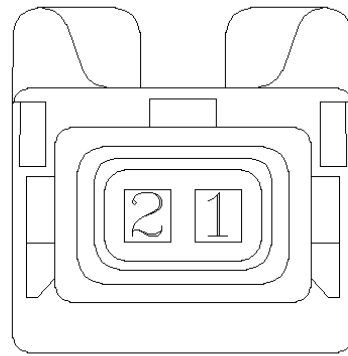

کانکتور کمپرسور کوئلر

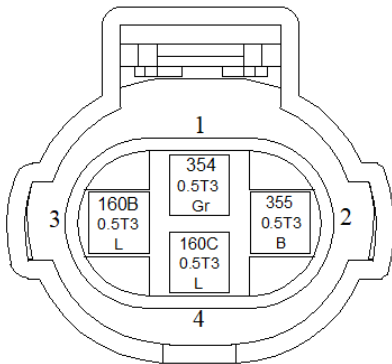

کانکتور سنسور فشار



کانکتور یونیت ای بی اس

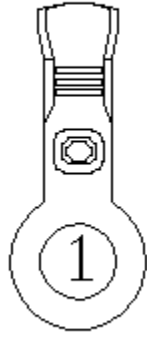

کانکتور بدنه فن

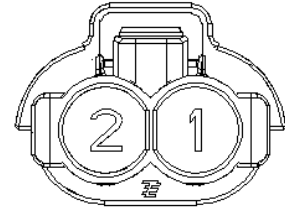

کانکتور مقاومت فن رادیاتور

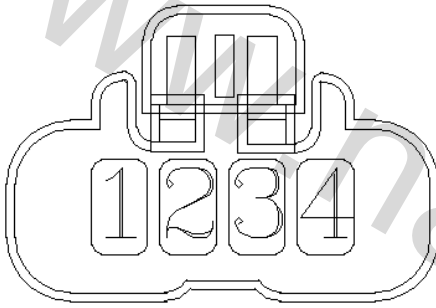

کانکتور حسگر پدال ترمز

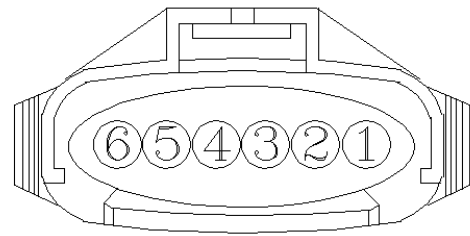

کانکتور پدال گاز برقی

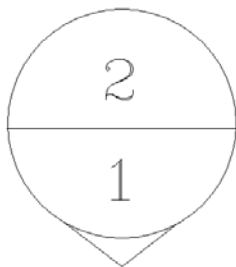

کانکتور فن اینترکوار

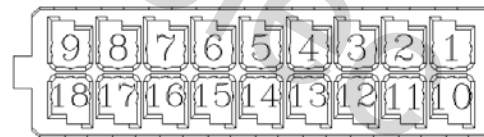

کانکتور صفحه کیلومتر پشت آمپر

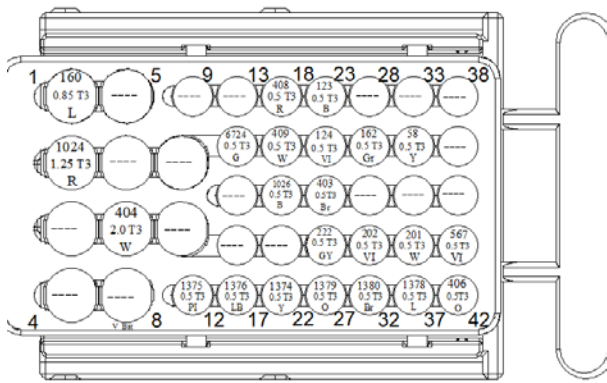

کانکتور دسته سیم موتور به دسته سیم داشبورد
XETI

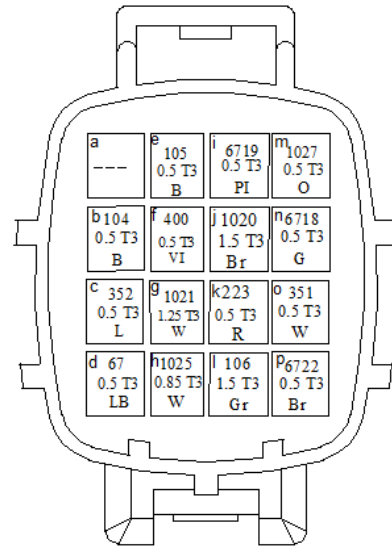

کانکتور دسته سیم موتور به دسته سیم اصلی
XETF

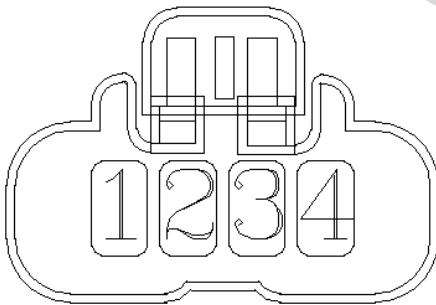

کانکتور حسگر پدال ترمز

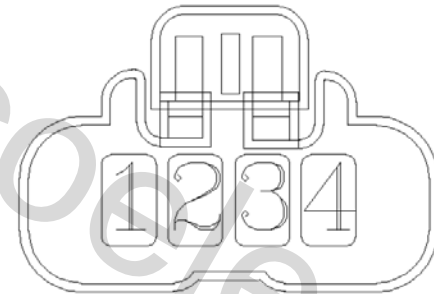

کانکتور حد پدال کلاچ پایین و بالا

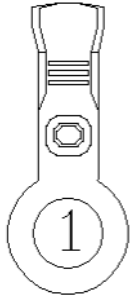

بدنه

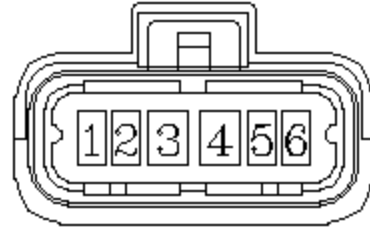

کانکتور پمپ بنزین

www.nasicoelec.ir

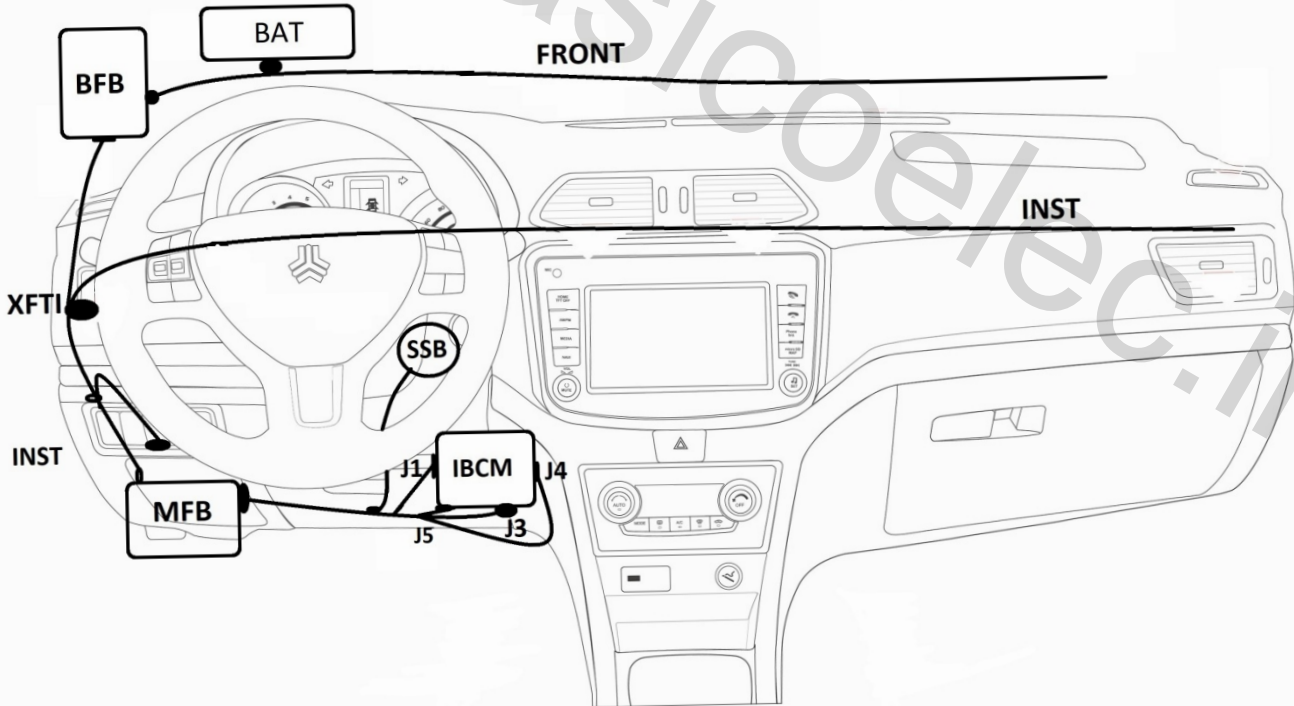
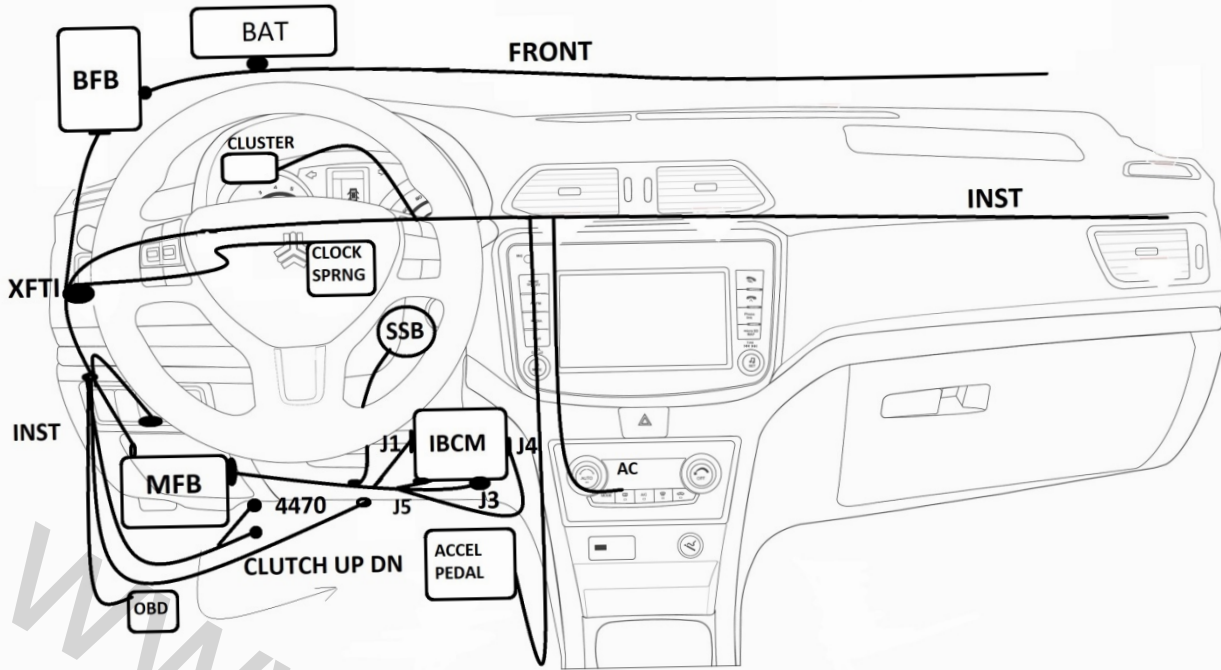

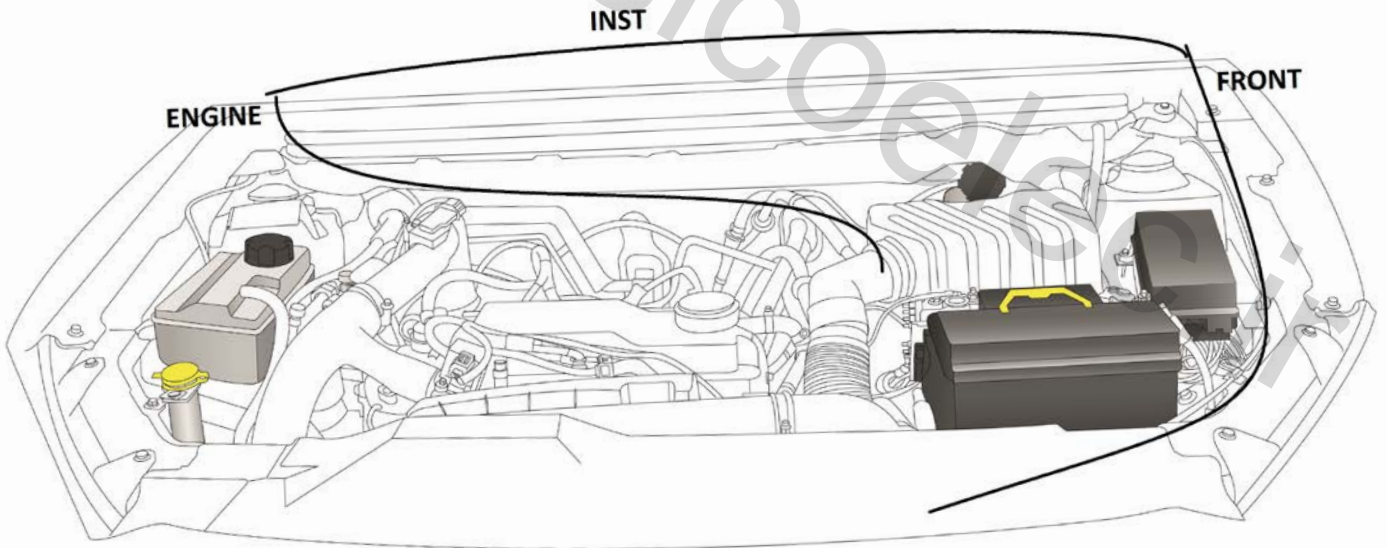
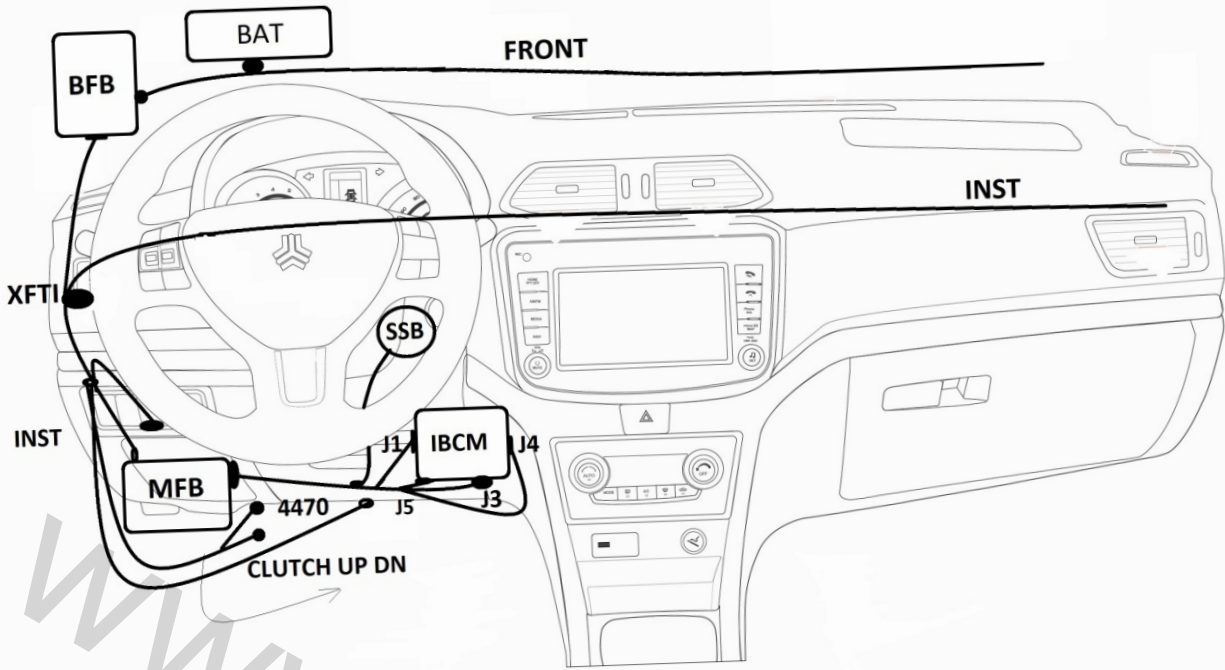

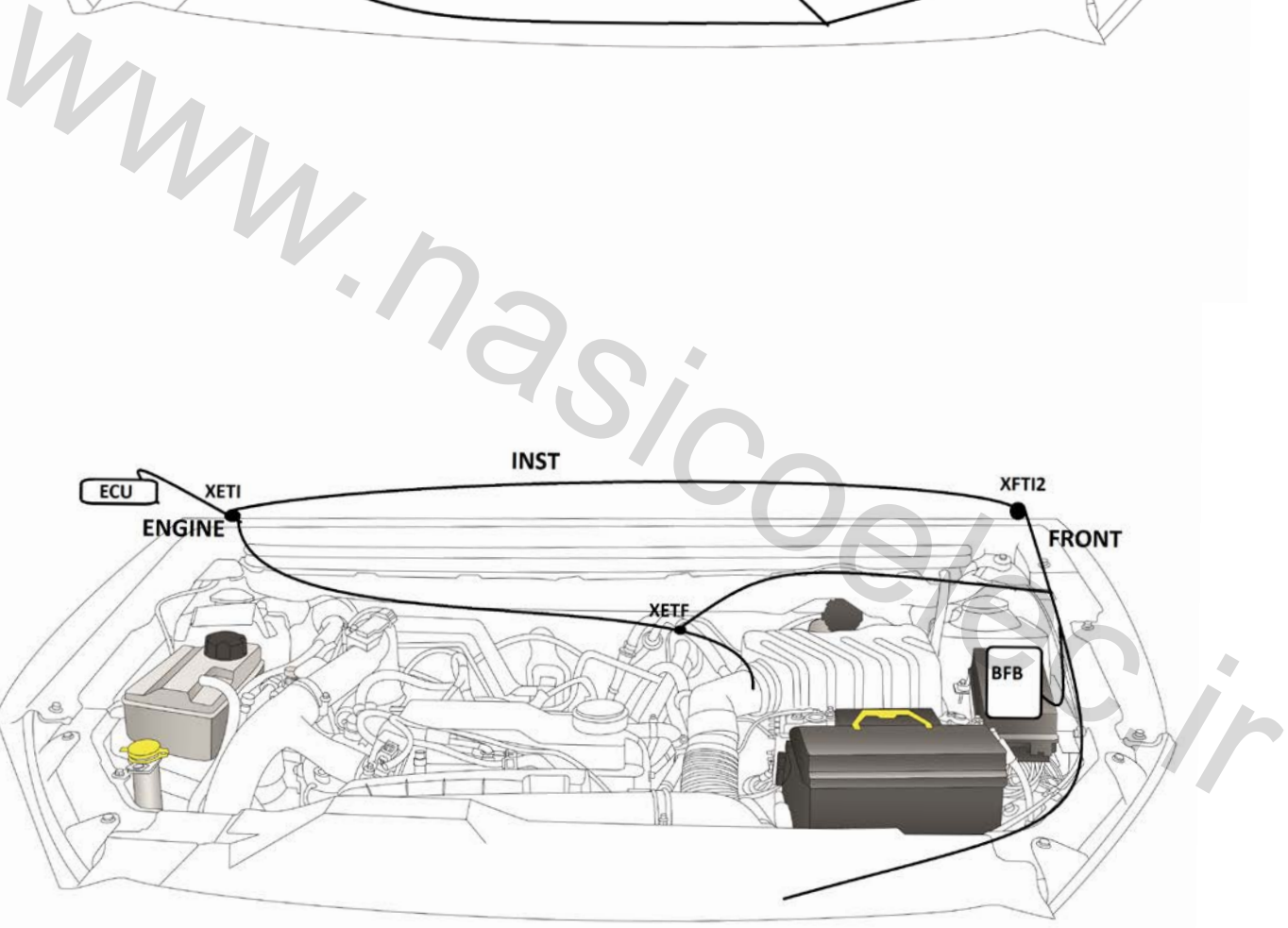
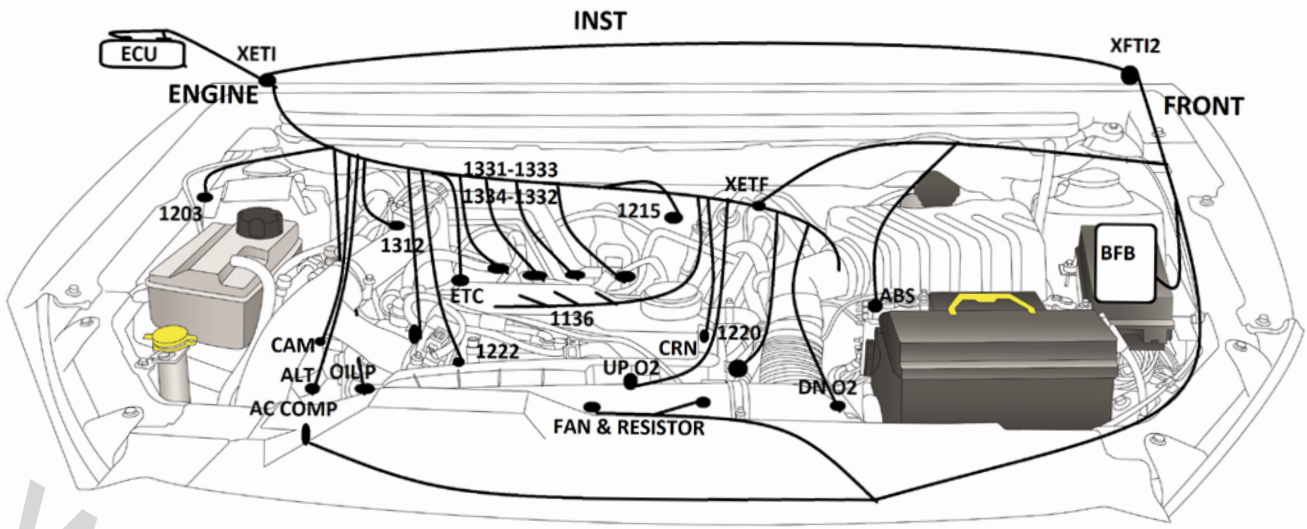

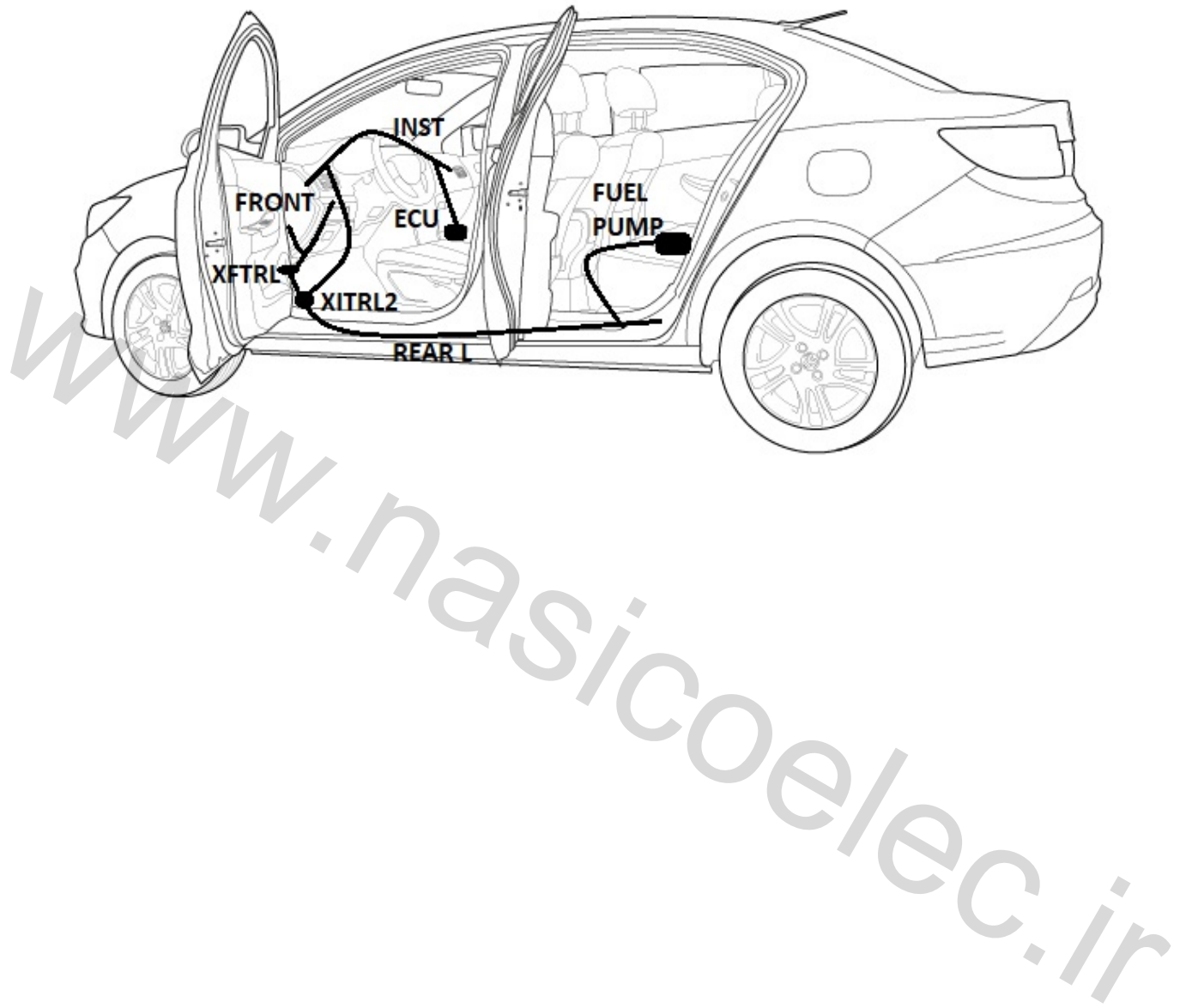

S2 EPS

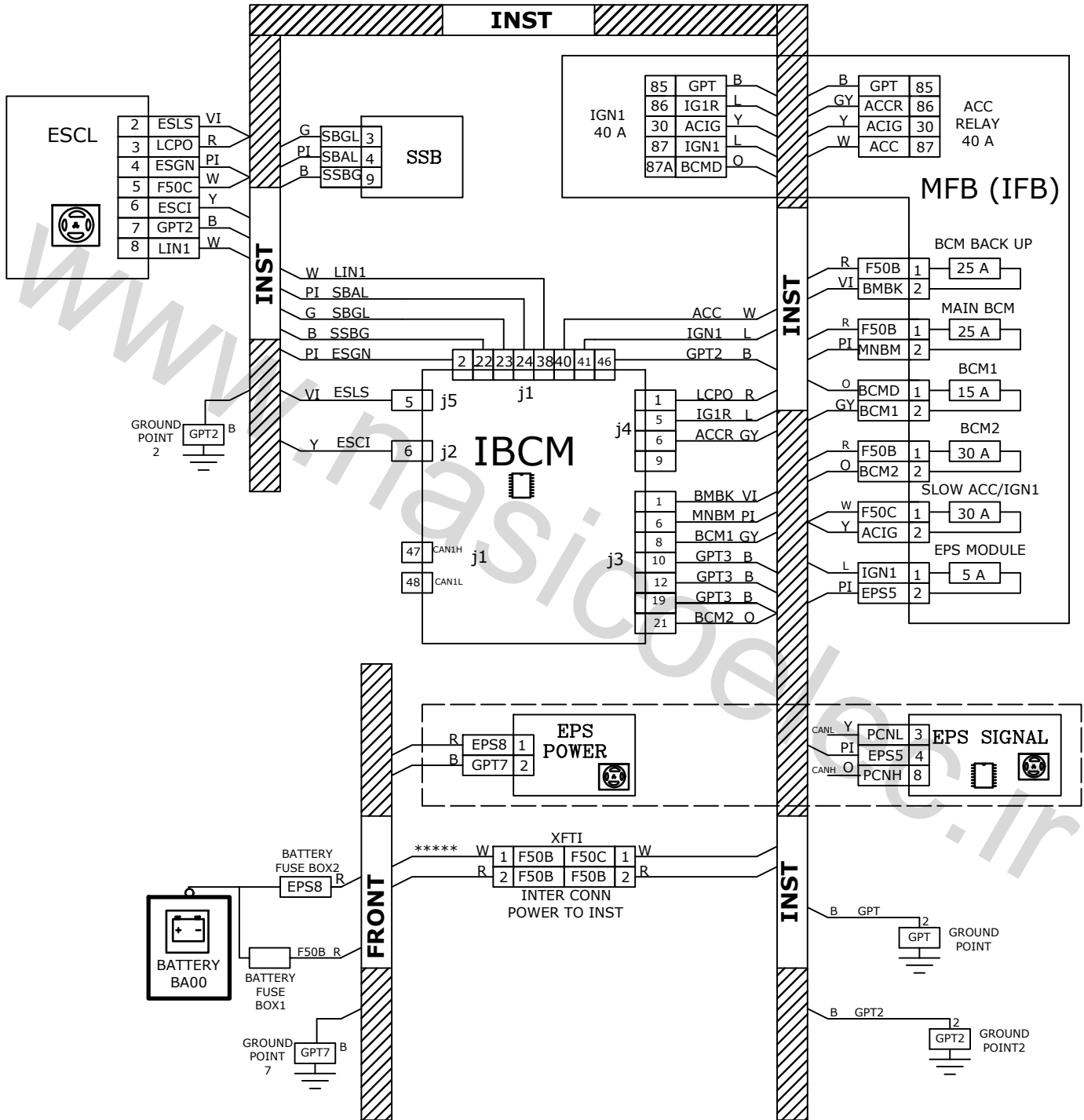

S2 EPS

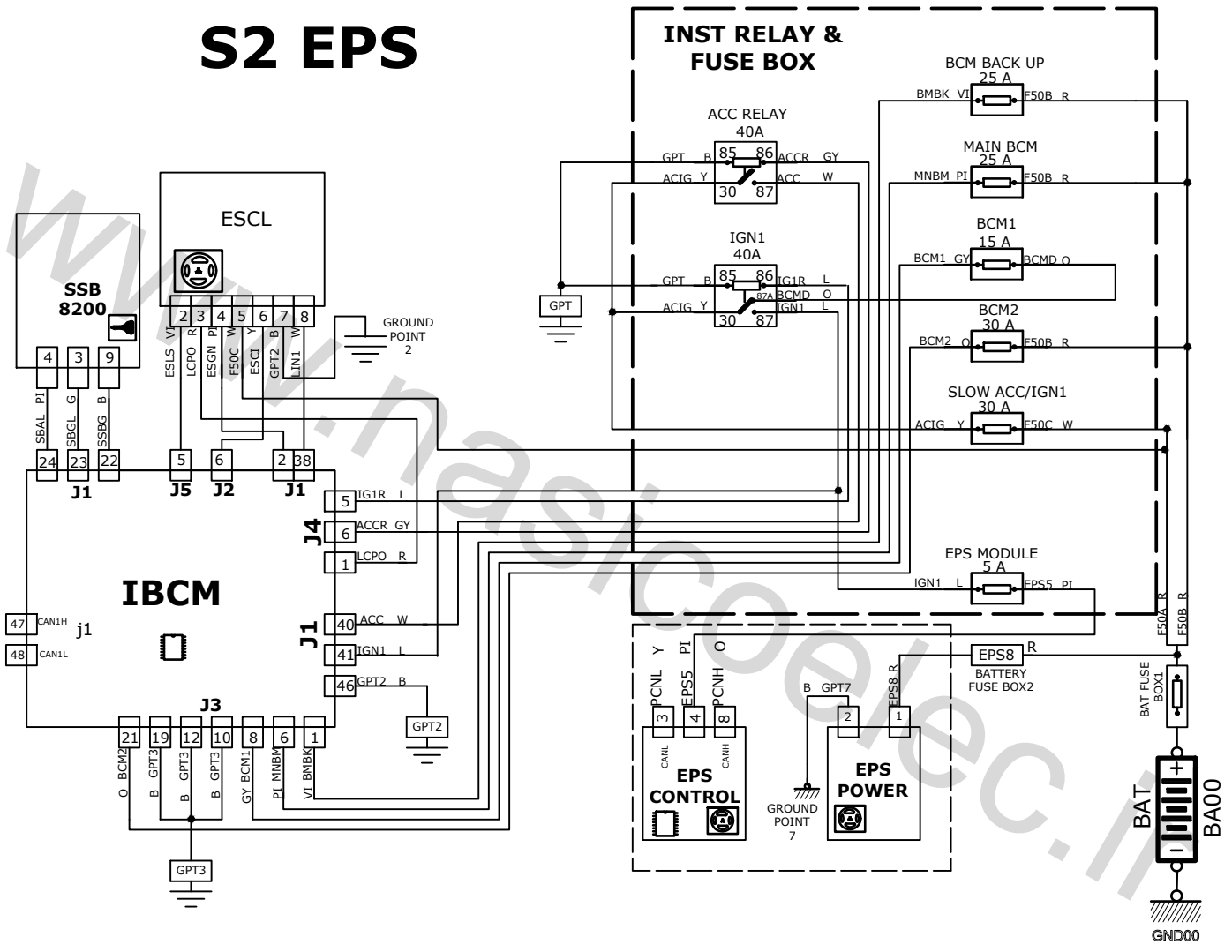

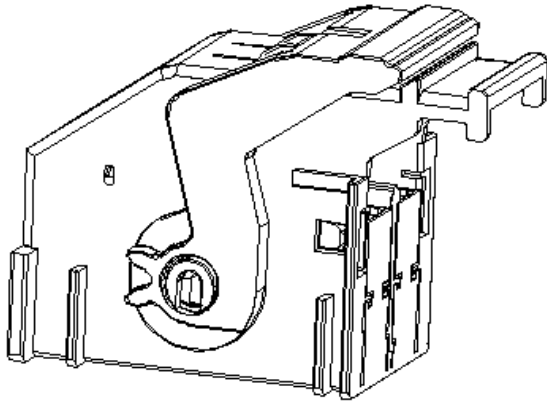

کانکتور بی سی ام
J1

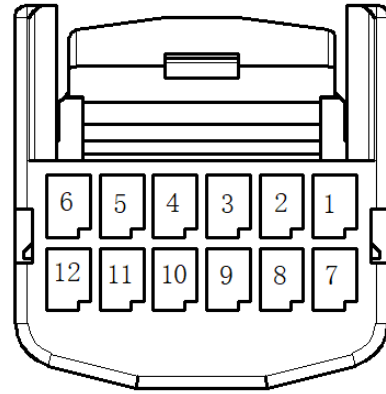

کانکتور کلید استارت استپ

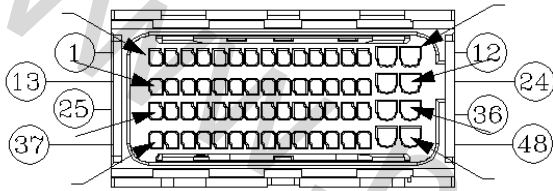

کانکتور بی سی ام
J2

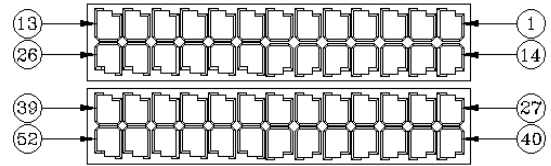

کانکتور بی سی ام
J1

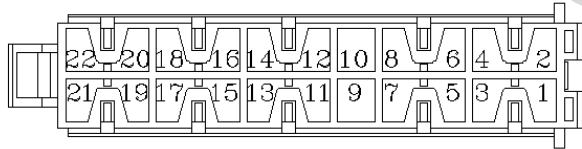

کانکتور بی سی ام
J3

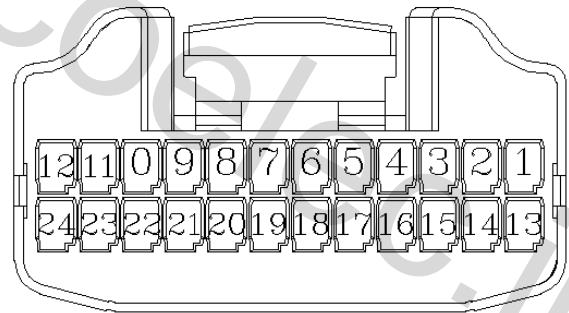

کانکتور بی سی ام
J5

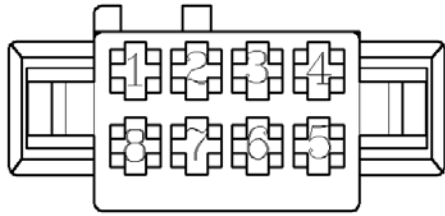

کانکتور قفل فرمان برقی

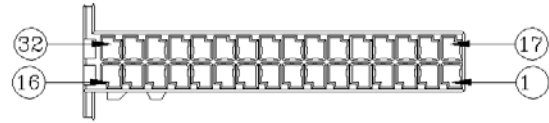

کانکتور بی سی ام
J4

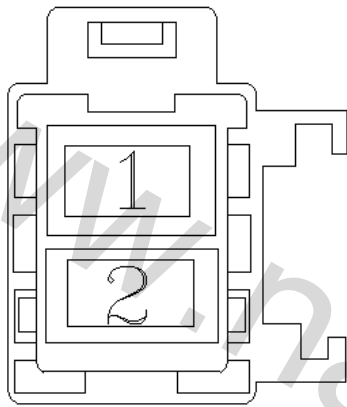

کانکتور برق اصلی به دسته سیم داشبورد

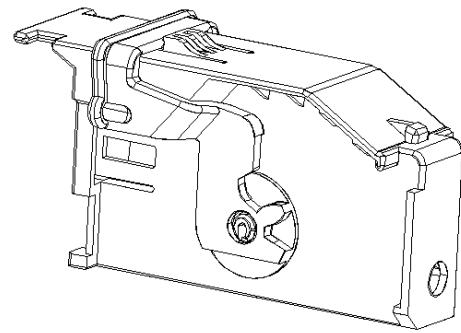

کانکتور بی سی ام
J4

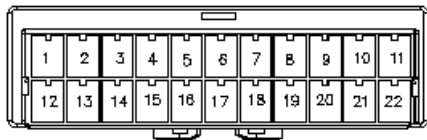

کانکتور دسته سیم اصلی به دسته سیم داشبورد 1
XFT11



کانکتور دسته سیم اصلی به دسته سیم داشبورد 2
XFT12

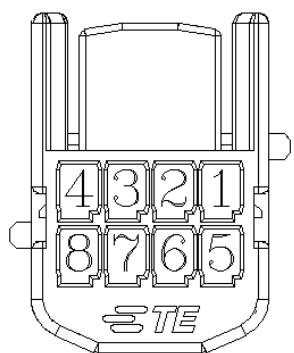

کانکتور سیگنال فرمان برقی

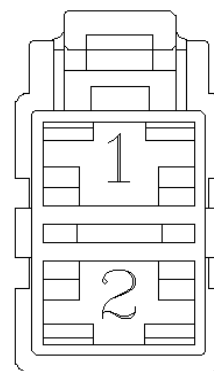

کانکتور برق فرمان برقی

www.nasicoelec.ir

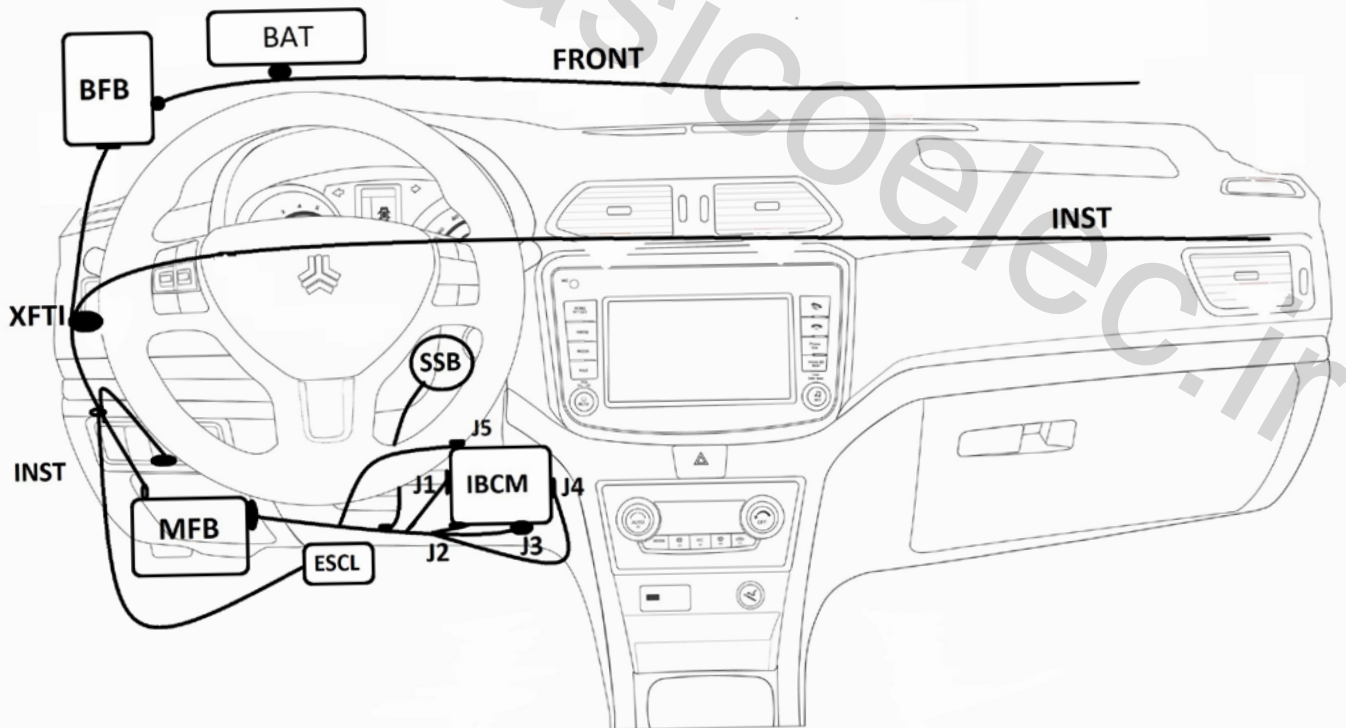
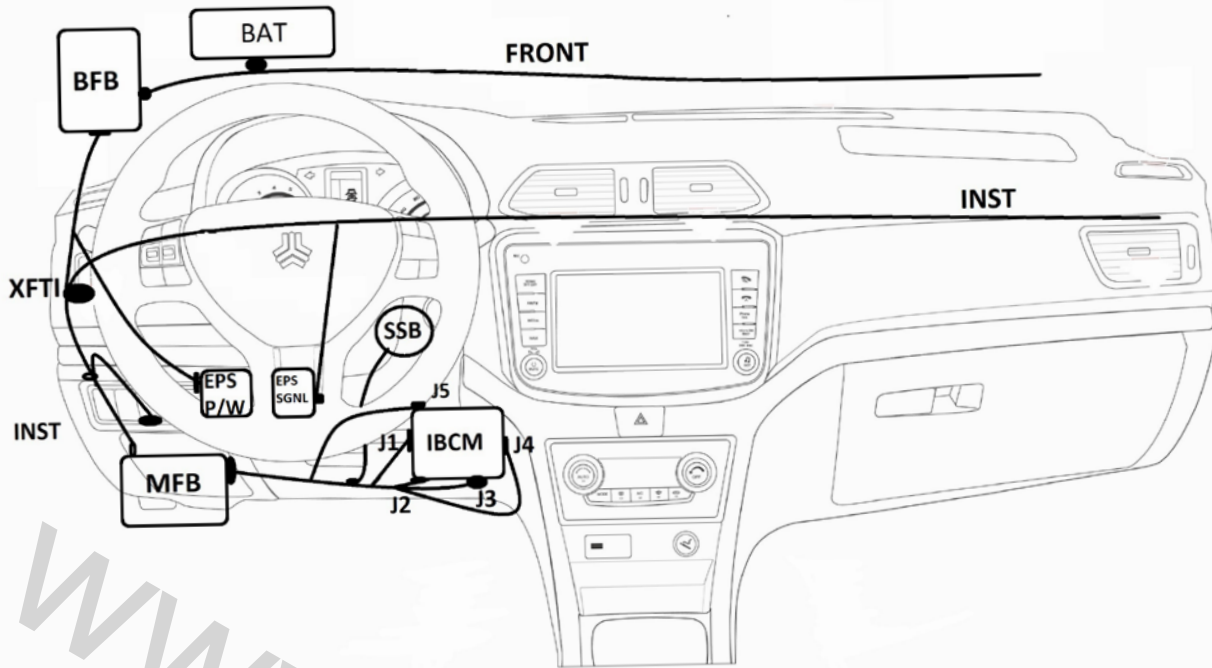

S2 FAN HIGH & LOW

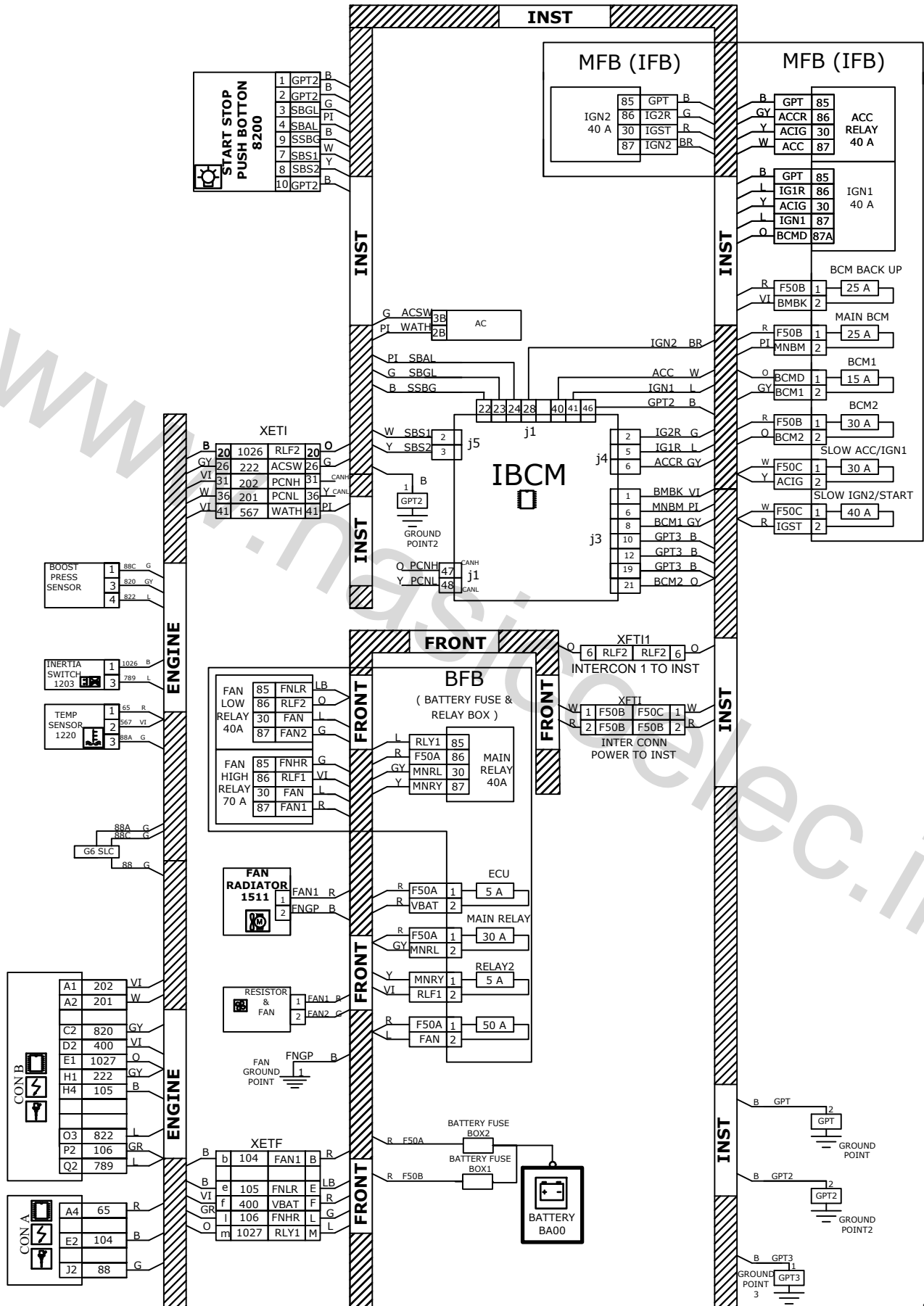

S2 FAN HIGH & LOW

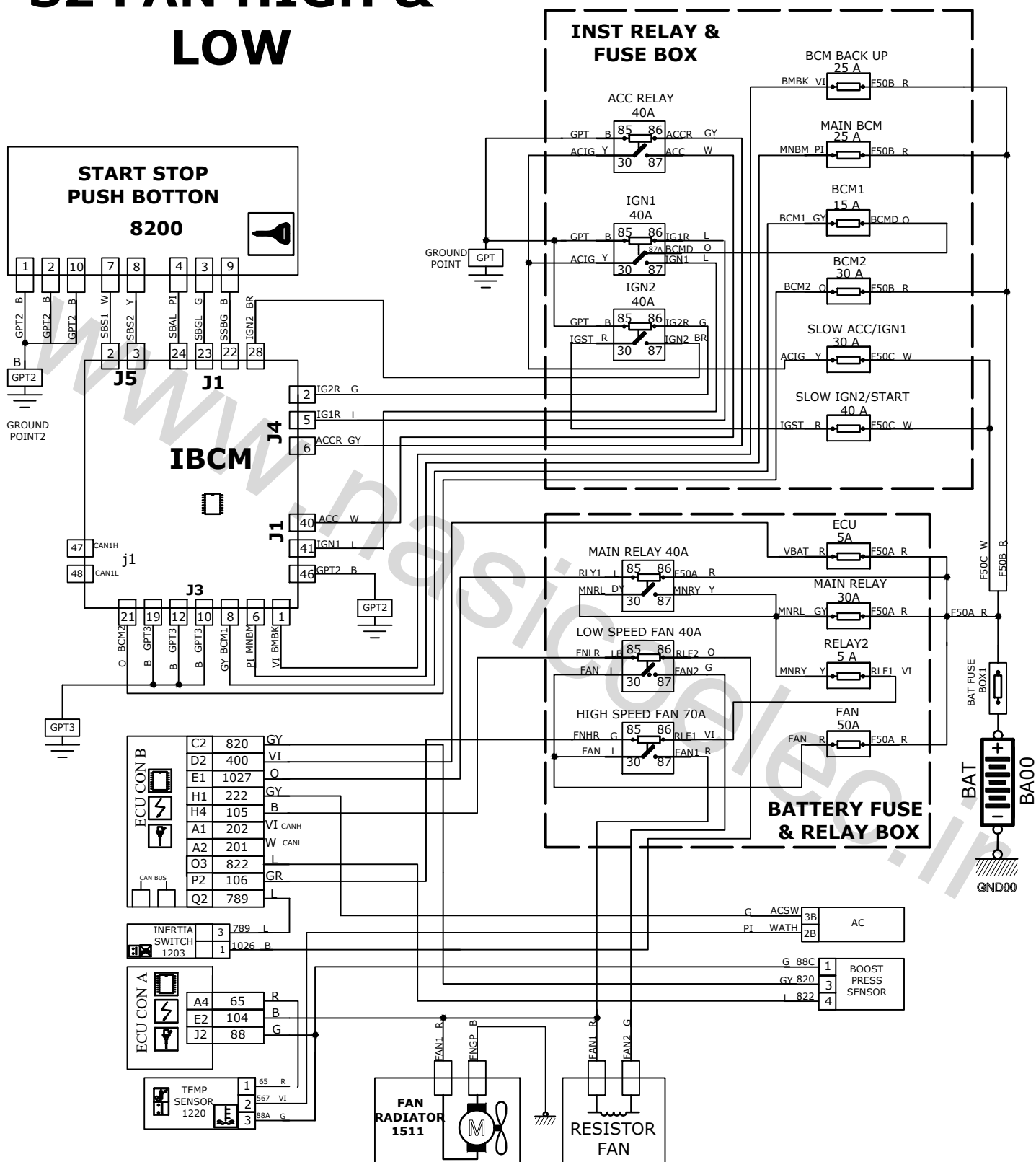

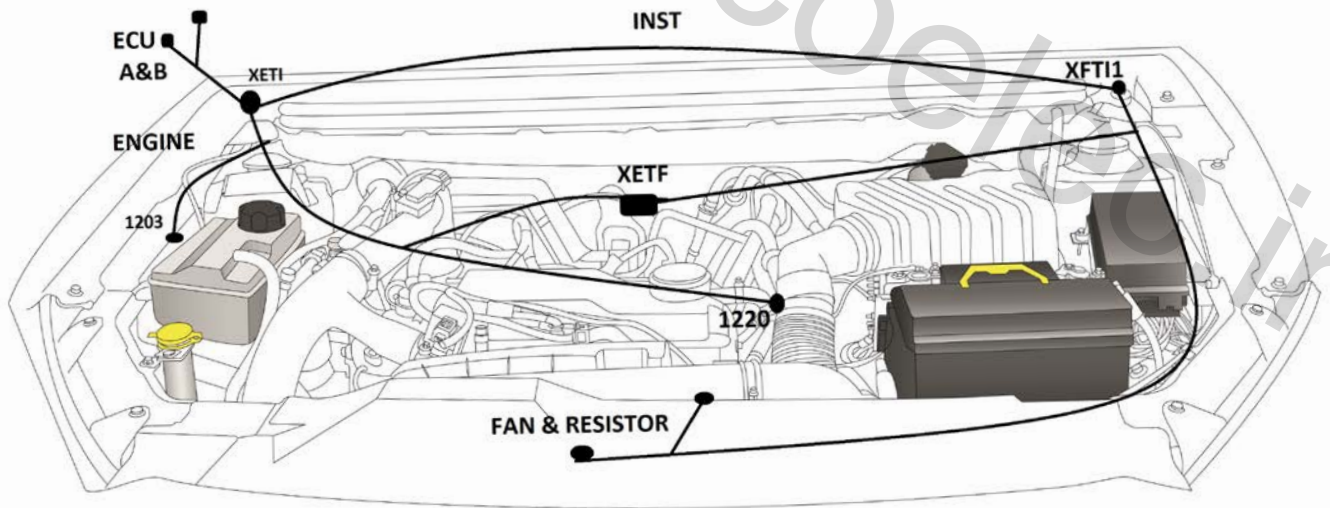
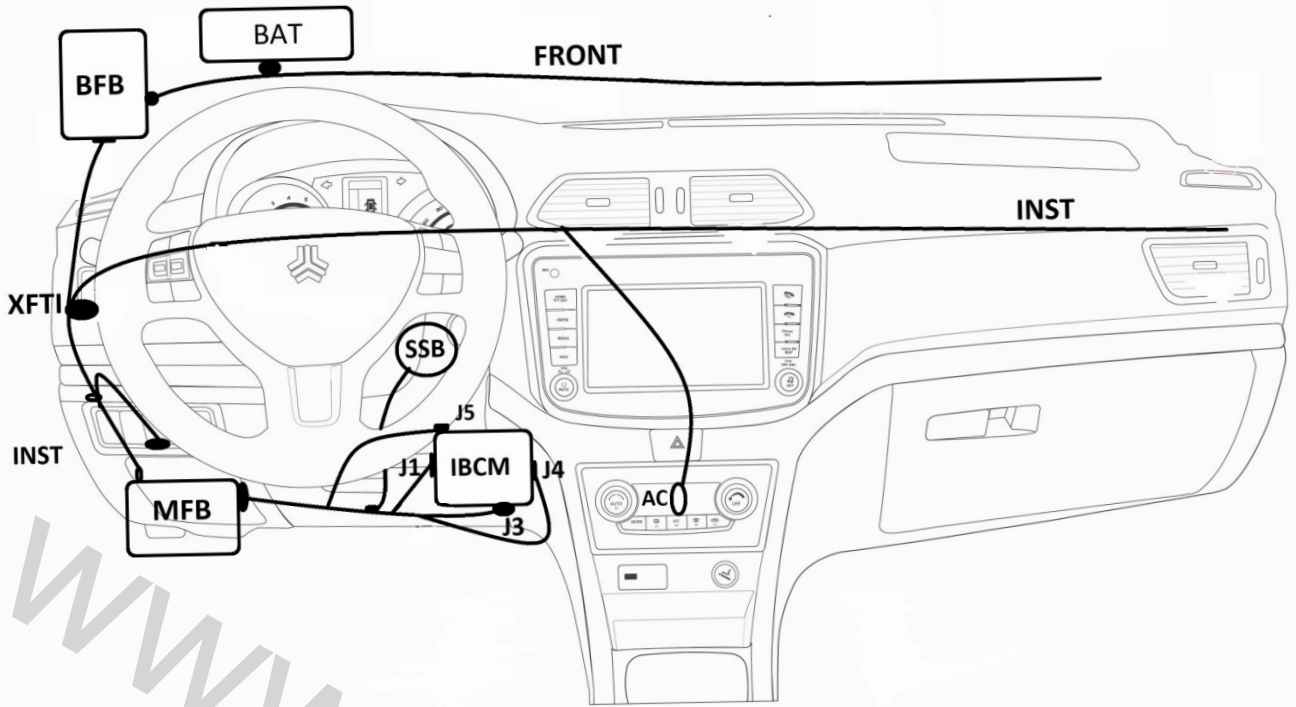

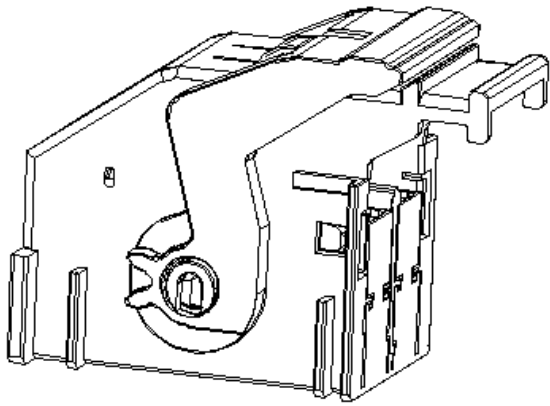

کانکتور بی سی ام
J1

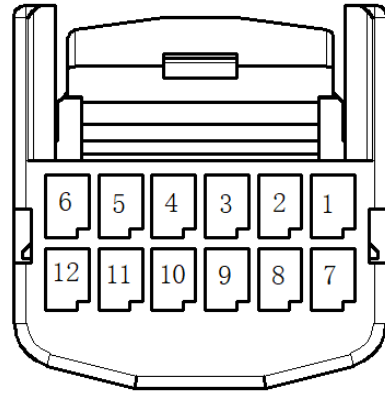

کانکتور کلید استارت استپ

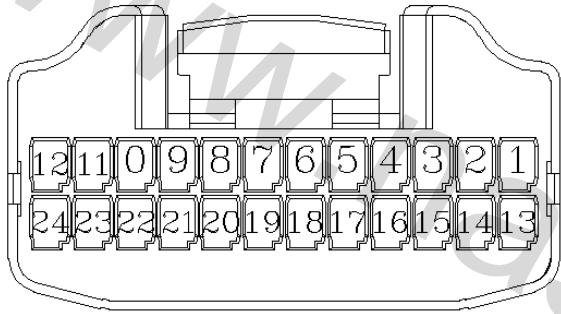

کانکتور بی سی ام
J5

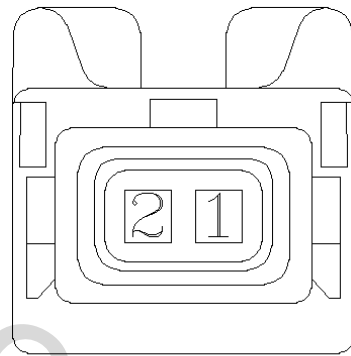

کانکتور کمپرسور کولر

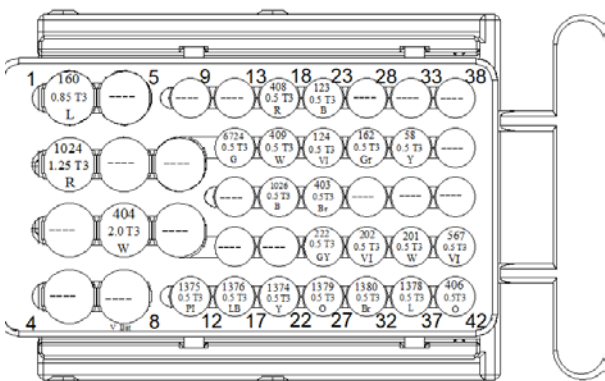

کانکتور دسته سیم موتور به دسته سیم داشبورد
XETI

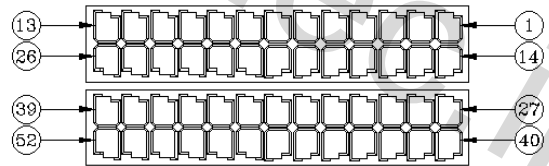

کانکتور بی سی ام
J1

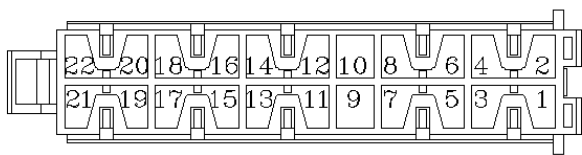

کانکتور بی سی ام
J3

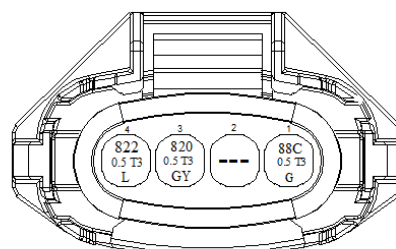

کانکتور سنسور پوست

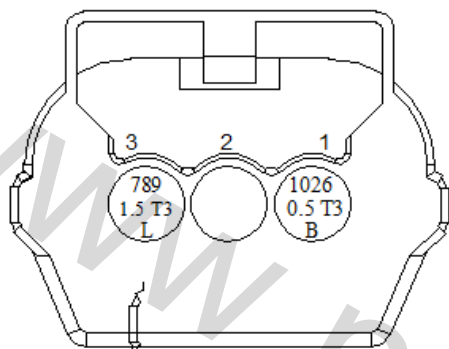

کانکتور سویچ اینرسی

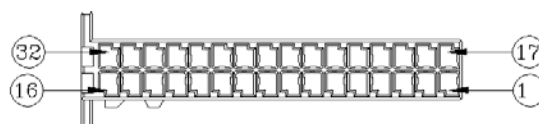

کانکتور بی سی ام
J4

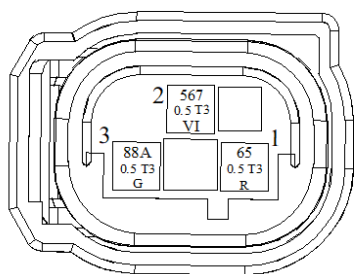

کانکتور سنسور دما

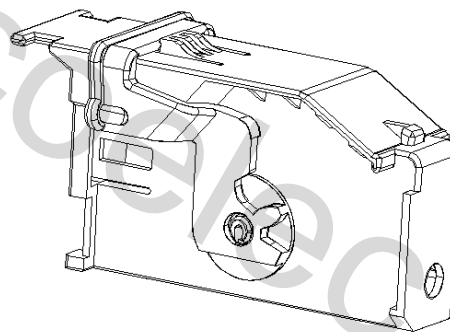

کانکتور بی سی ام
J4

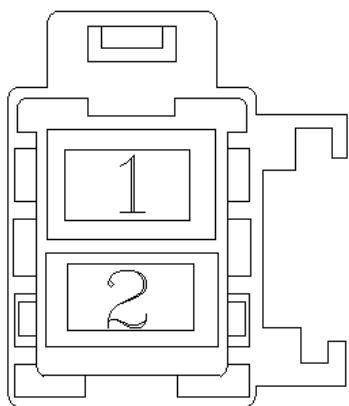

کانکتور برق اصلی به دسته سیم داشبورد

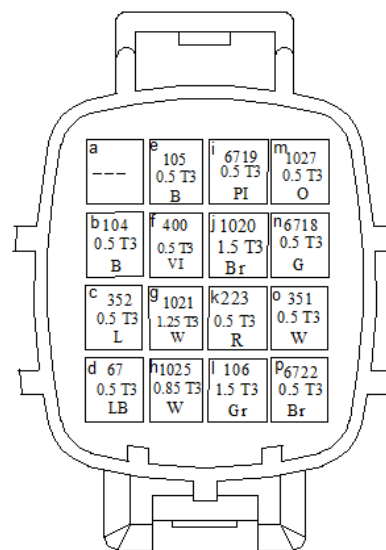

کانکتور دسته سیم موتور به دسته سیم اصلی
XETF



کانکتور دسته سیم اصلی به دسته سیم داشبورد 1
XFTI1

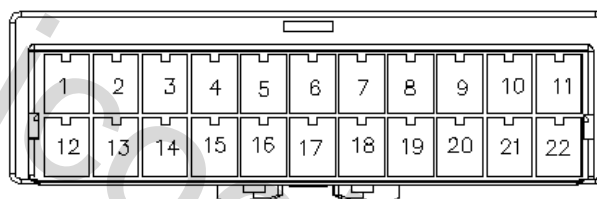

کانکتور دسته سیم اصلی به دسته سیم داشبورد 2
XFTI2

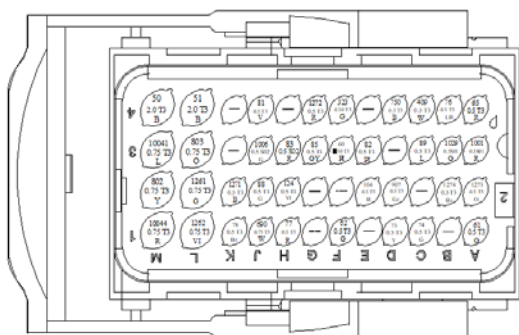

A کانکتور کامپیوتر

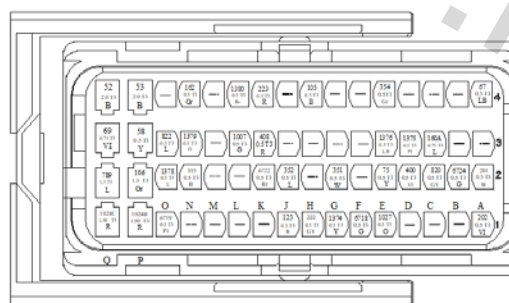

B کانکتور کامپیوتر

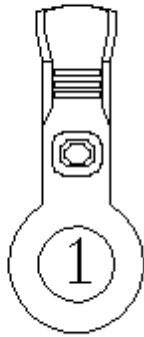

کانکتور بدنه فن

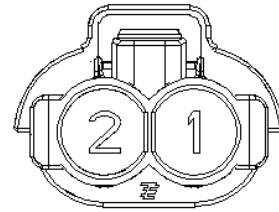

کانکتور مقاومت فن رادیاتور

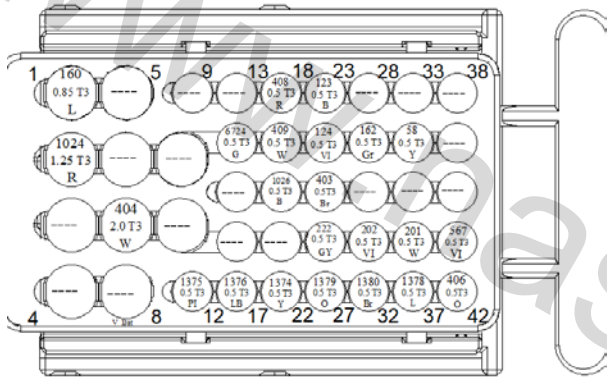

کانکتور دسته سیم موتور به دسته سیم داشبورد
XETI

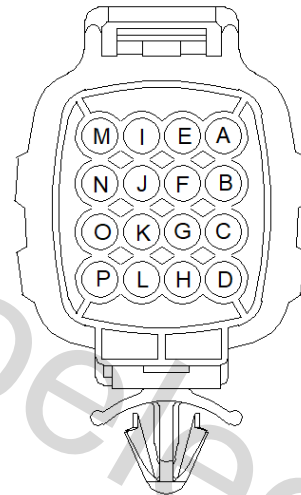

کانکتور دسته سیم اصلی به دسته سیم موتور
XFTE

S2 FRONT FOG

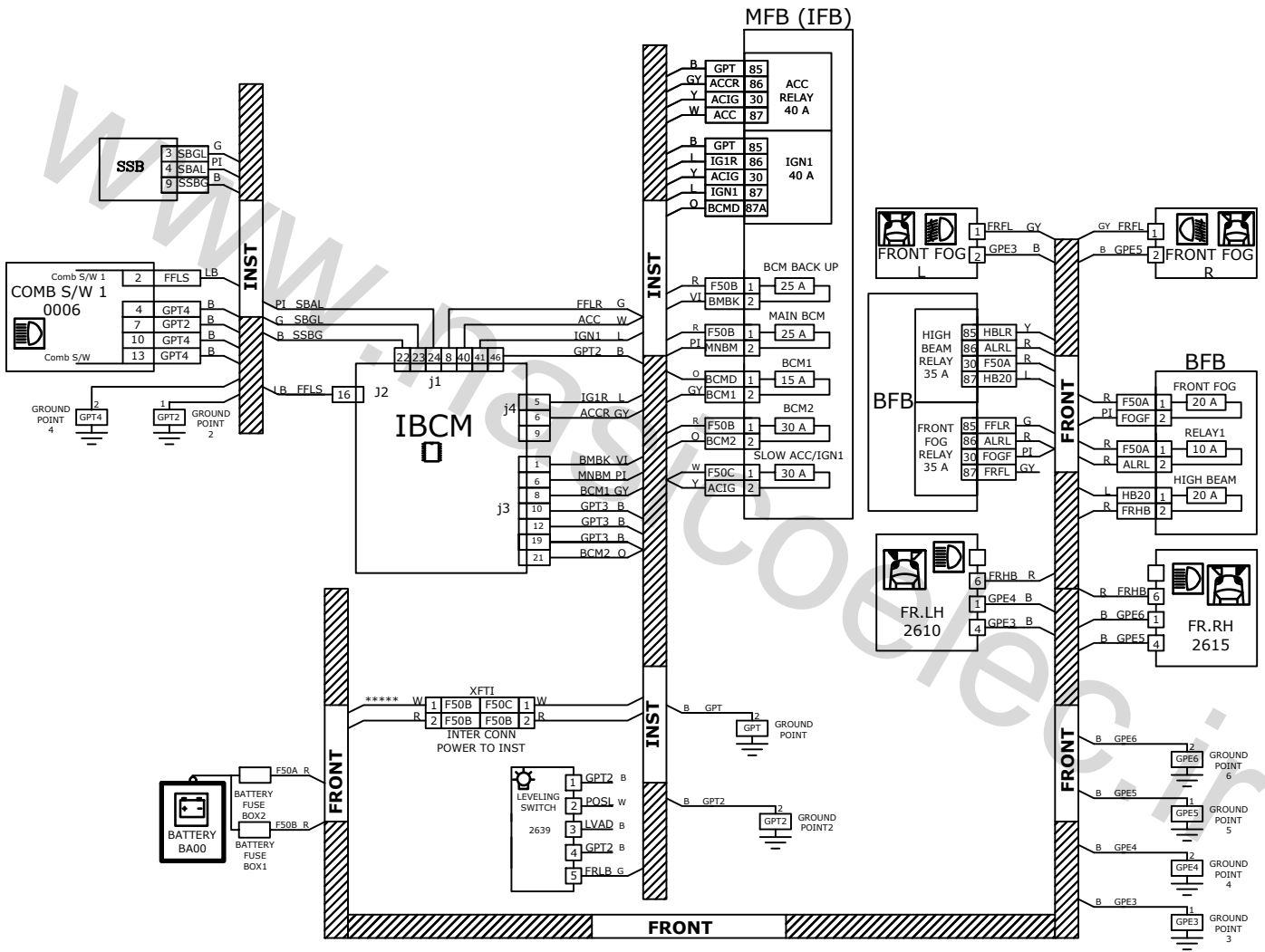

S2 FRONT FOG

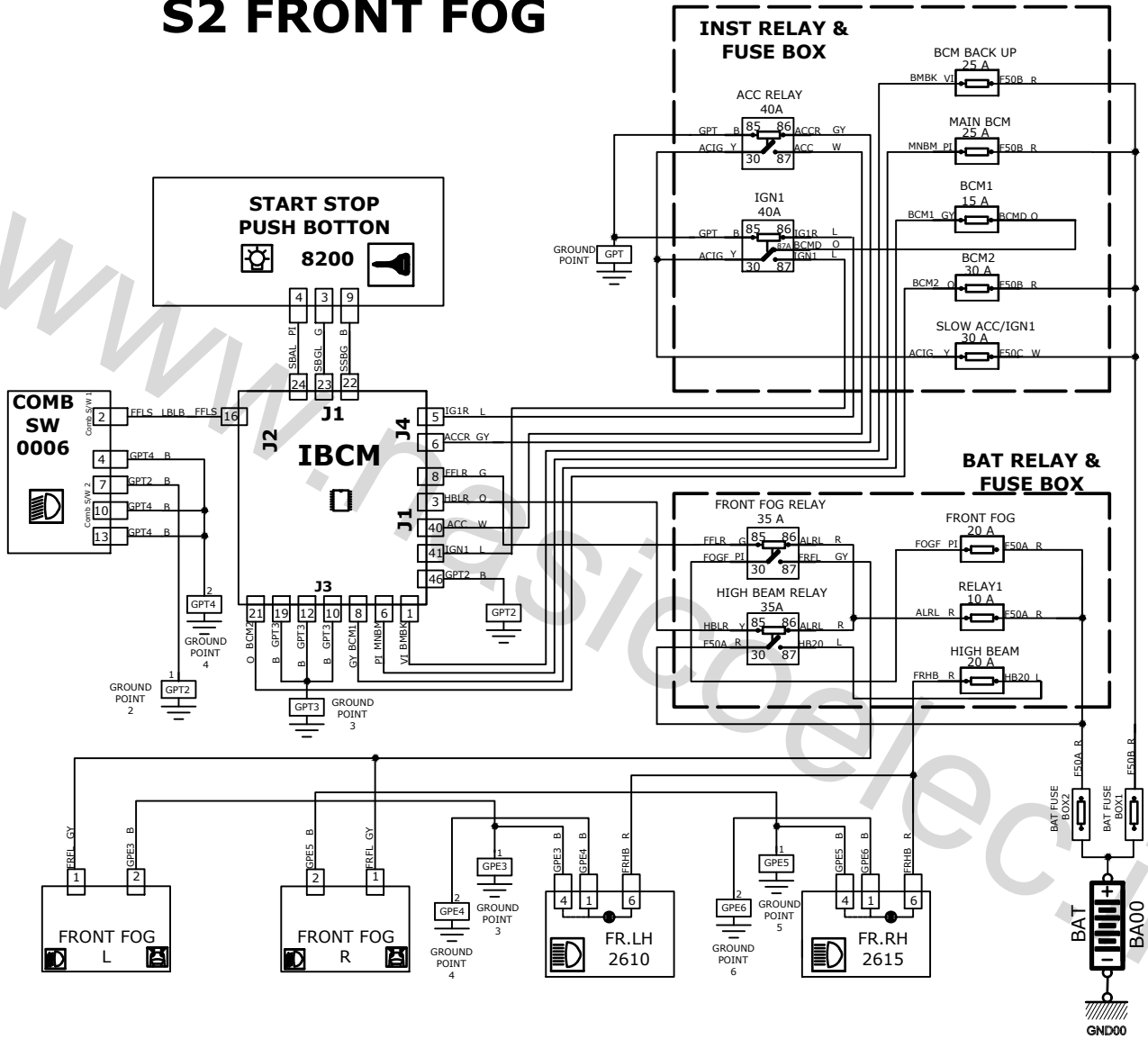

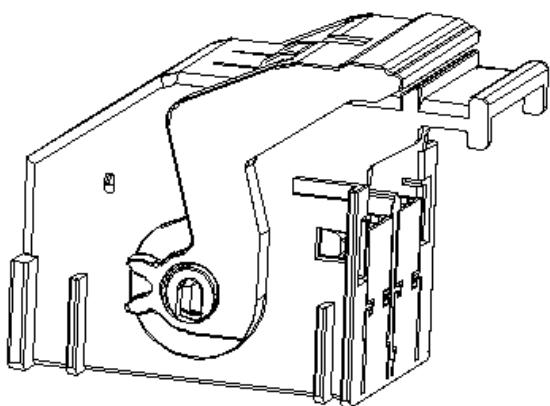

کانکتور بی سی ام
J1

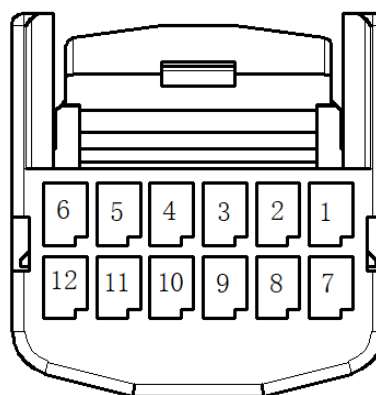

کانکتور کلید استارت استپ

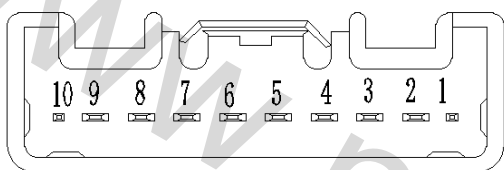

کانکتور مجموعه دسته راهنما 2

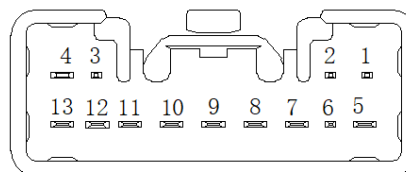

کانکتور مجموعه دسته راهنما 1

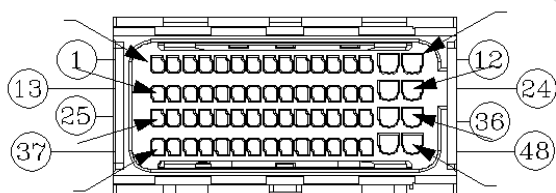

کانکتور بی سی ام
J2

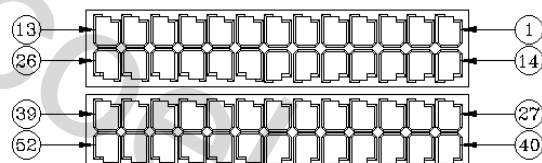

کانکتور بی سی ام
J1

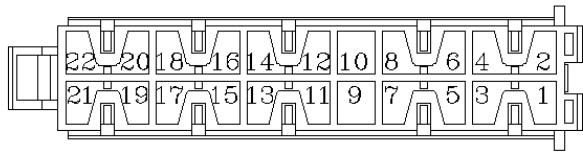

کانکتور بی سی ام
J3

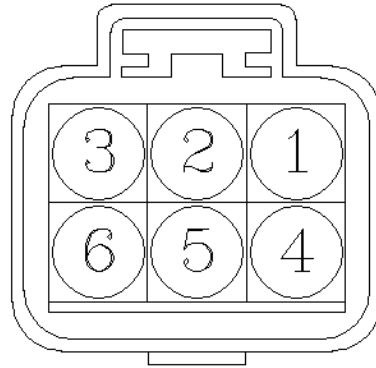

کانکتور چراغ جلو

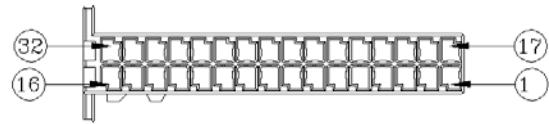

کانکتور بی سی ام
J4

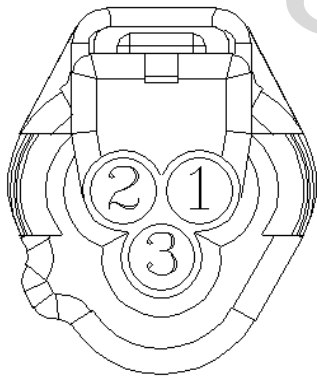

کانکتور لولینگ تنظیم چراغ جلو

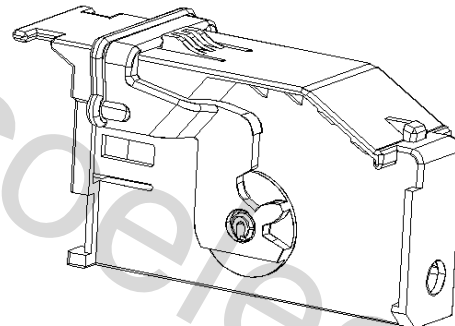

کانکتور بی سی ام
J4

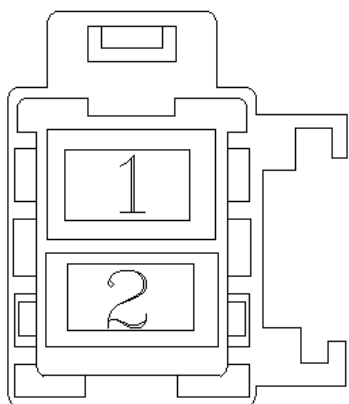

کانکتور برق اصلی به دسته سیم داشبورد

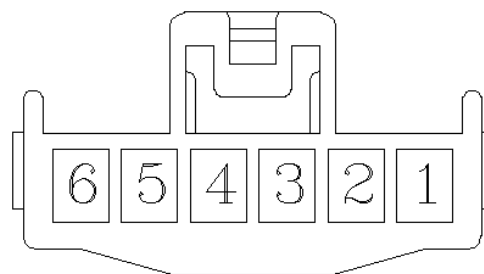

کانکتور کلید لولینگ تنظیم چراغ جلو



کانکتور دسته سیم اصلی به دسته سیم داشبورد 1
XFTI1

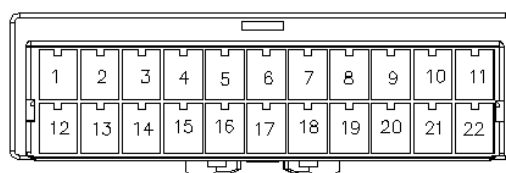

کانکتور دسته سیم اصلی به دسته سیم داشبورد 2
XFTI2

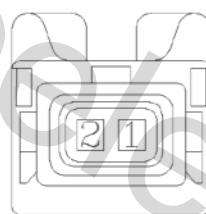

کانکتور مه شکن جلو

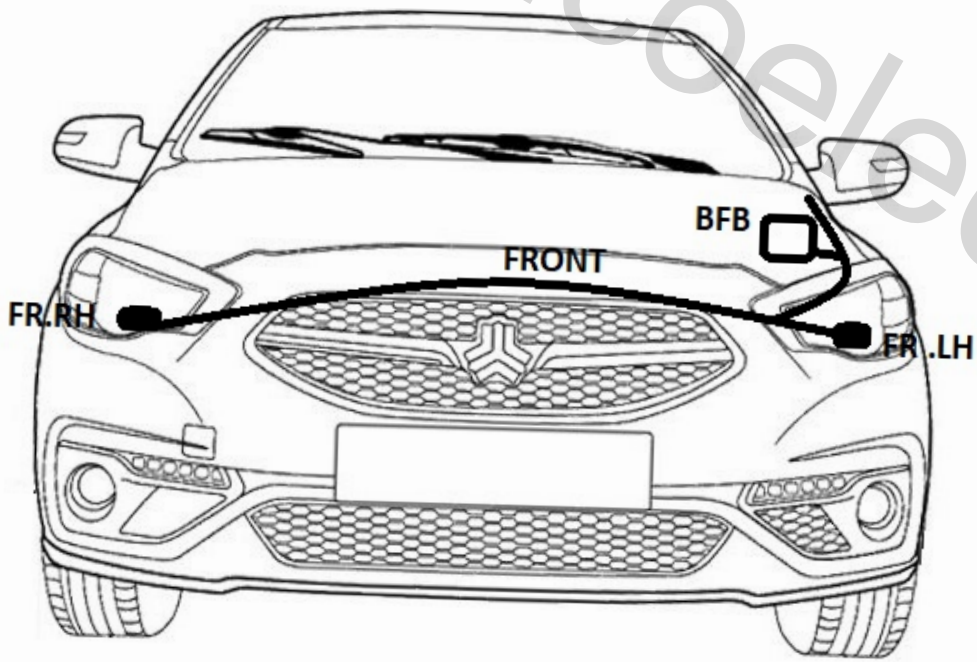
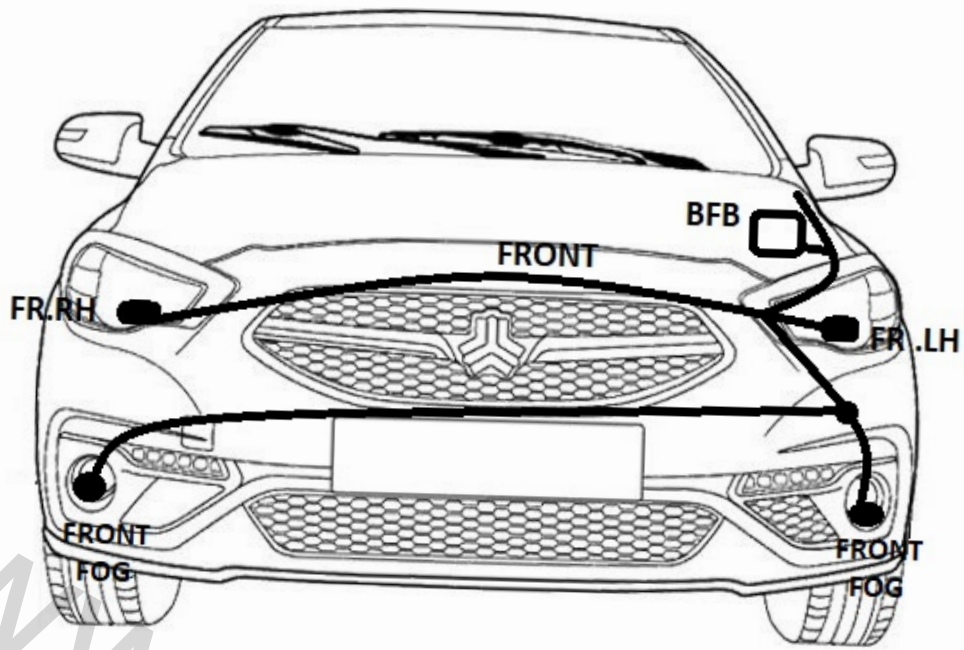

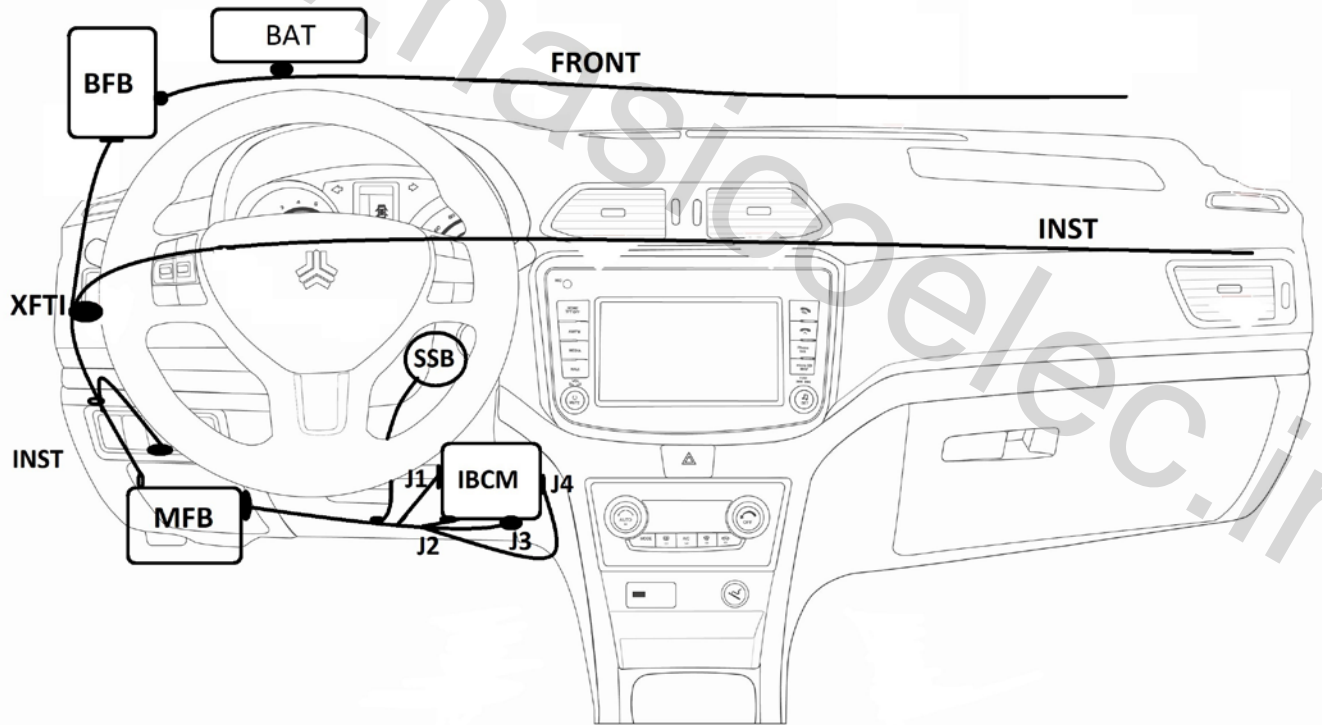
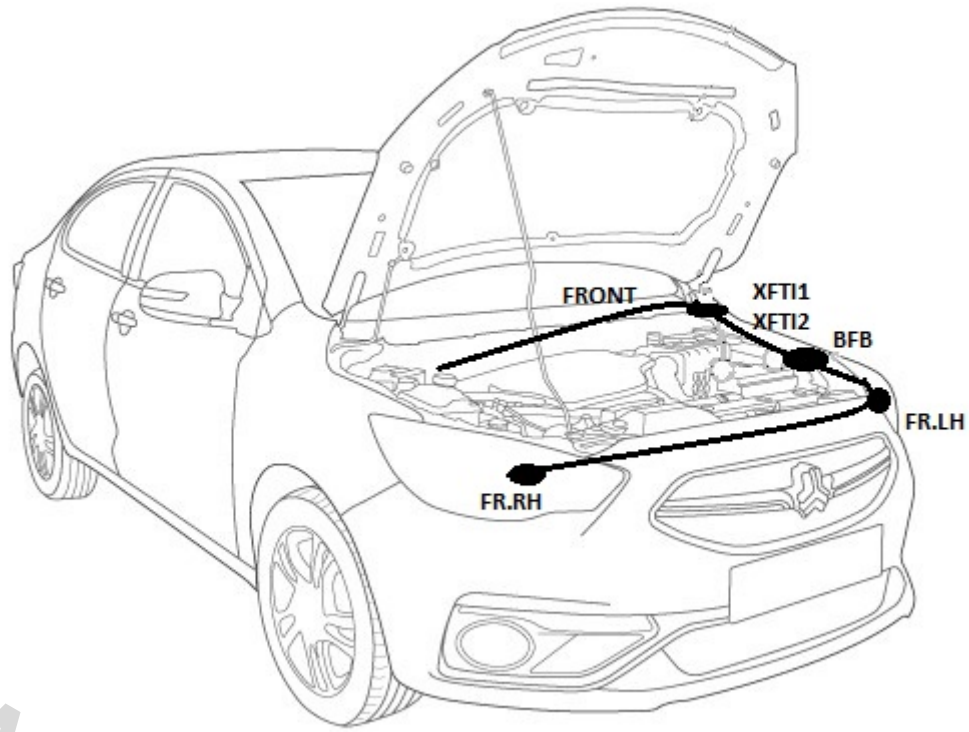

S2 HAZARD

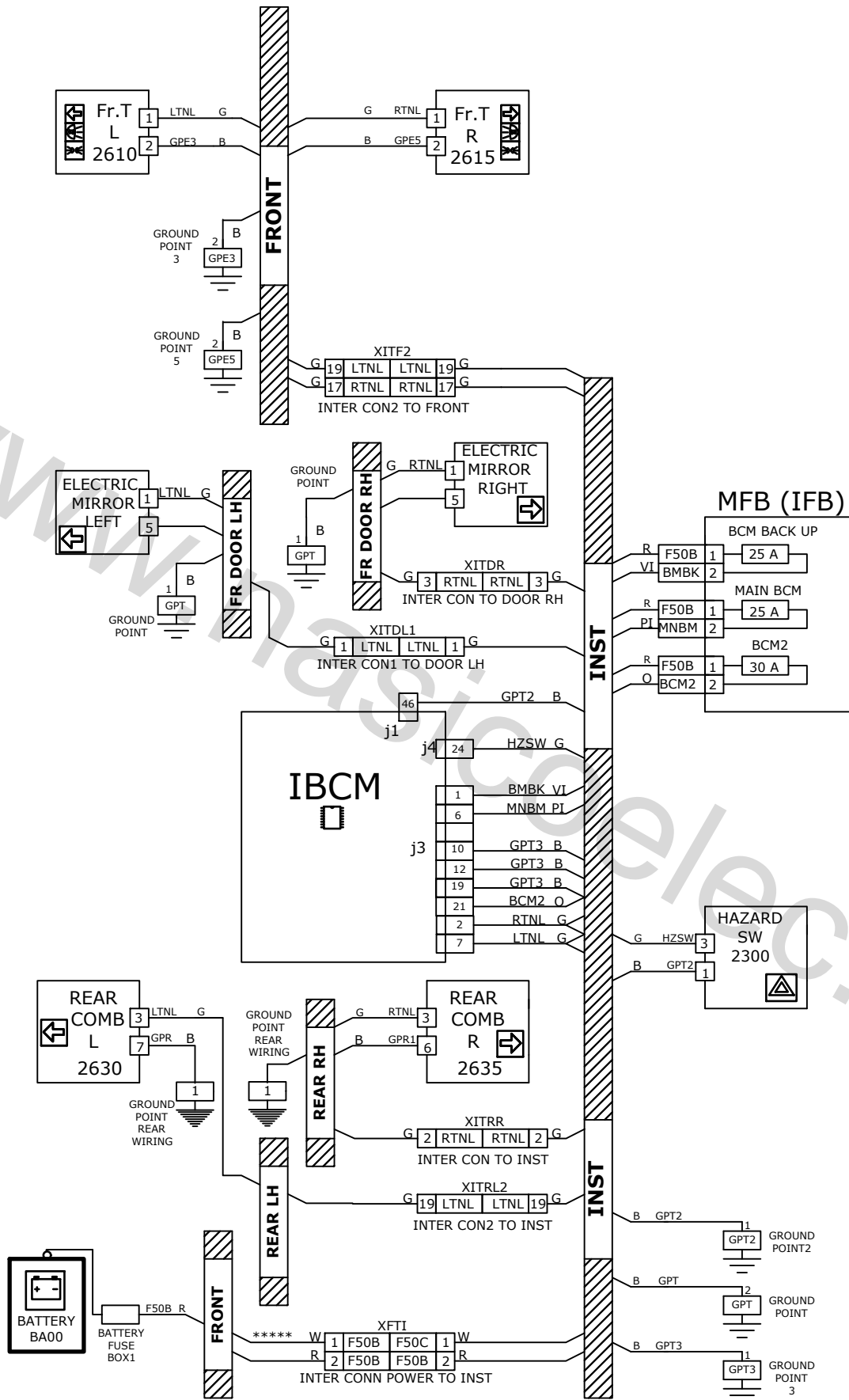

S2 HAZARD

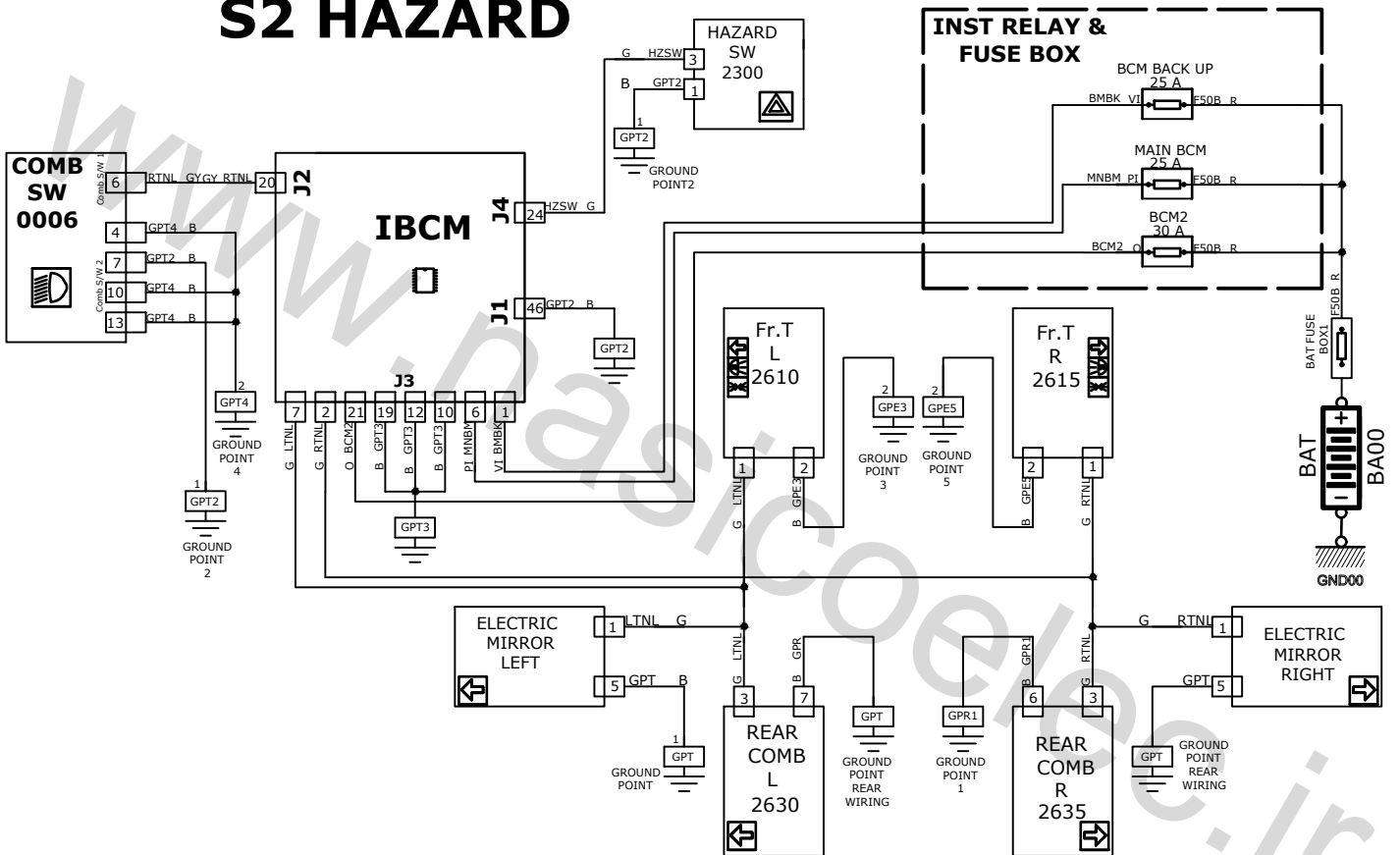

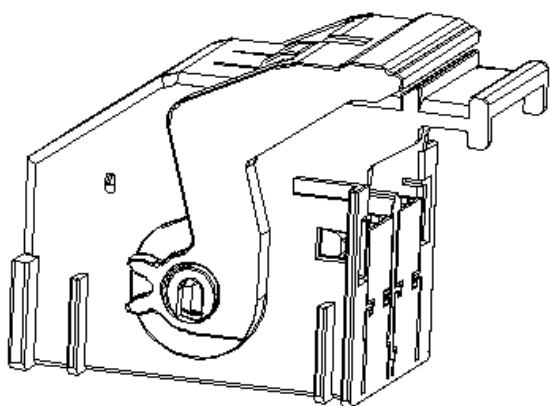

کانکتور بی سی ام
J1

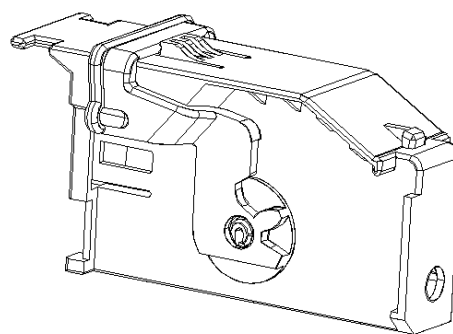

کانکتور بی سی ام

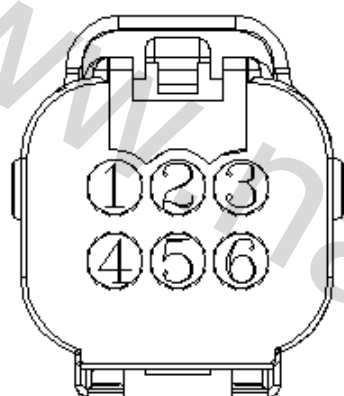

کانکتور مجموعه چراغ عقب

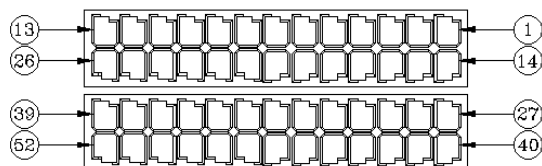

کانکتور بی سی ام
J1

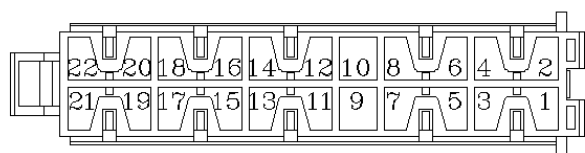

کانکتور بی سی ام
J3

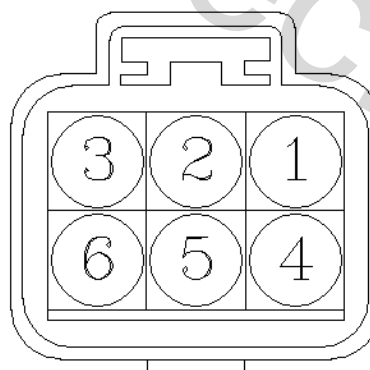

کانکتور چراغ جلو

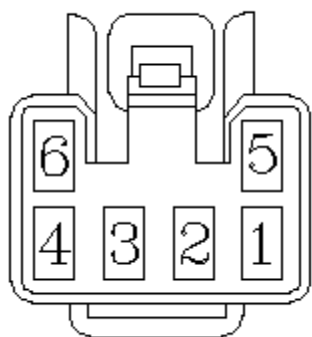

کانکتور کلید فلاشر

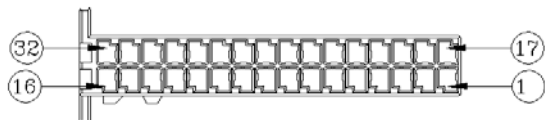

کانکتور بی سی ام
J4

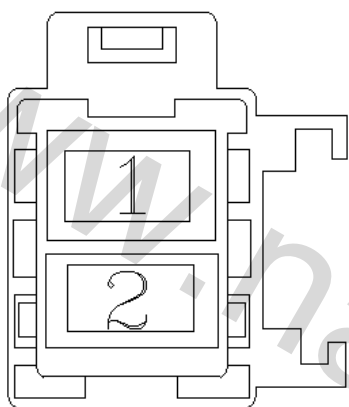

کانکتور برق اصلی به دسته سیم داشبورد

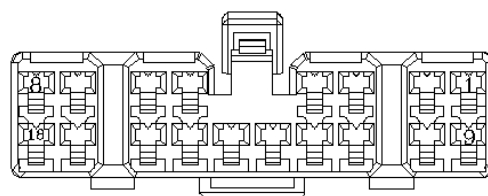

کانکتور دسته سیم داشبورد به دسته سیم درب
سرنشین
XITDR

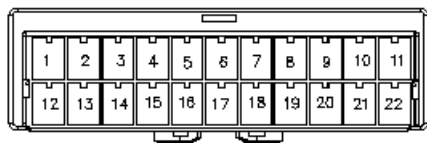

کانکتور دسته سیم اصلی به دسته سیم داشبورد 1
XFTI1

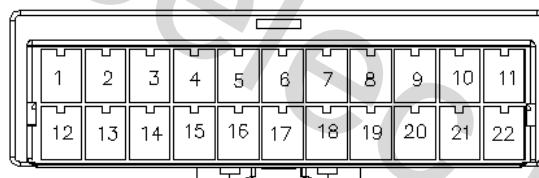

کانکتور دسته سیم اصلی به دسته سیم داشبورد 2
XFTI2

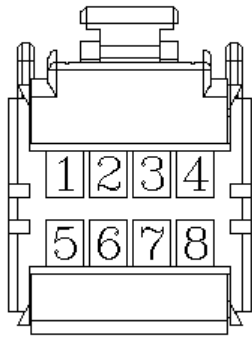

کانکتور آینه برقی

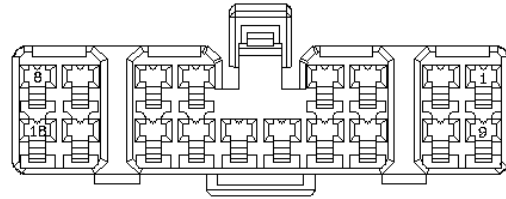

کانکتور دسته سیم داشبورد به دسته سیم درب راننده
XITDL2

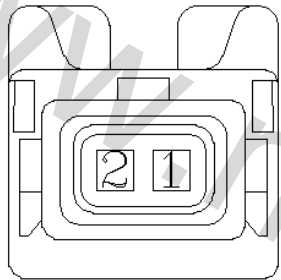

کانکتور راهنما

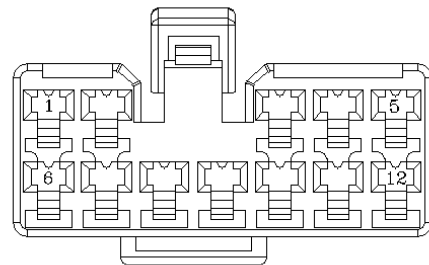

کانکتور دسته سیم داشبورد به دسته سیم درب راننده
XITDL1

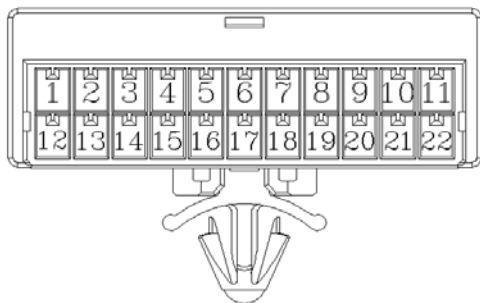

کانکتور دسته سیم داشبورد به دسته سیم چپ عقب 2
XITRL2

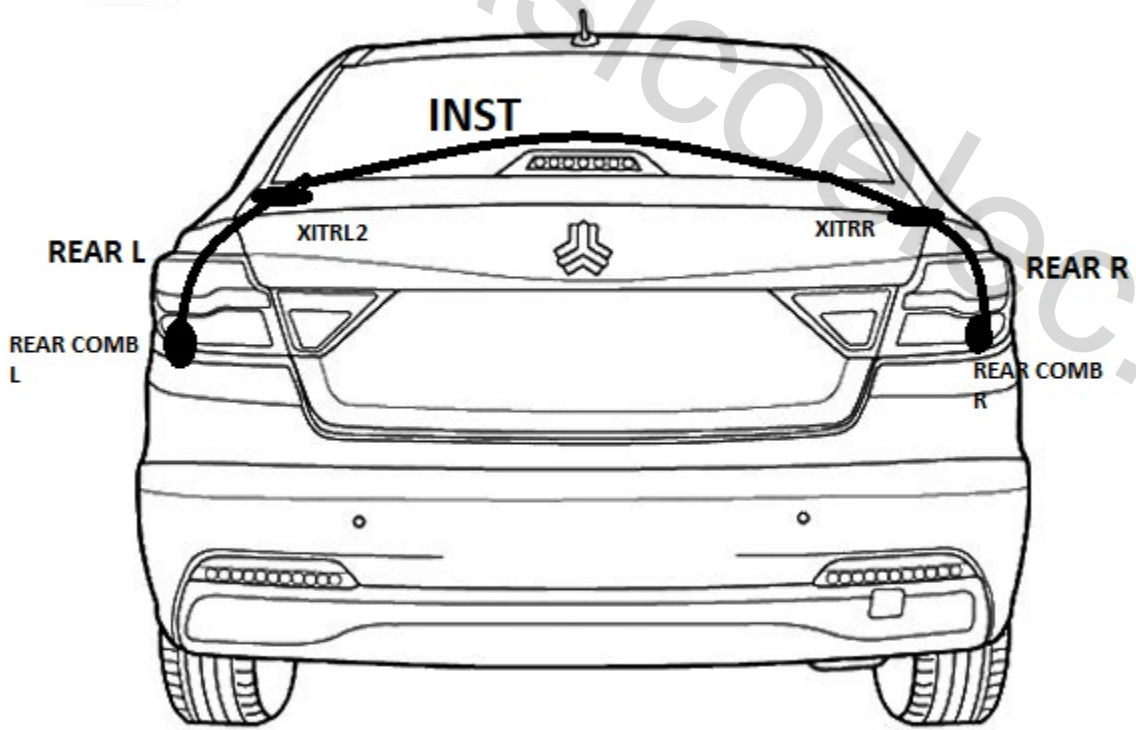
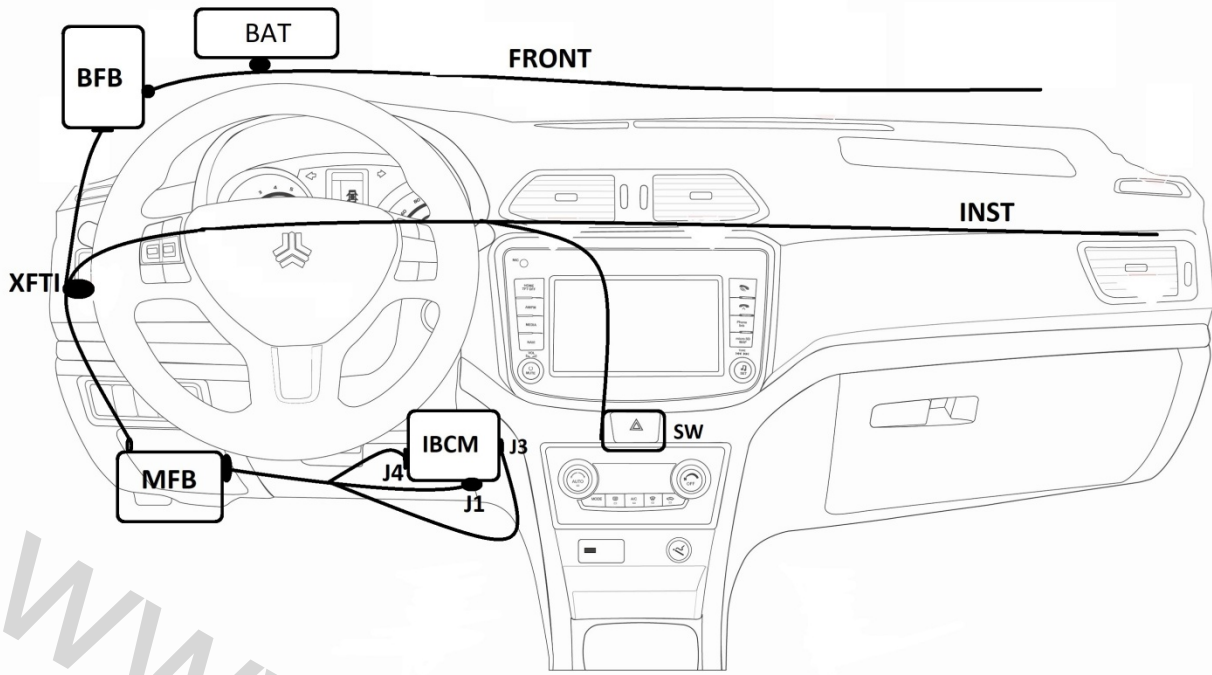

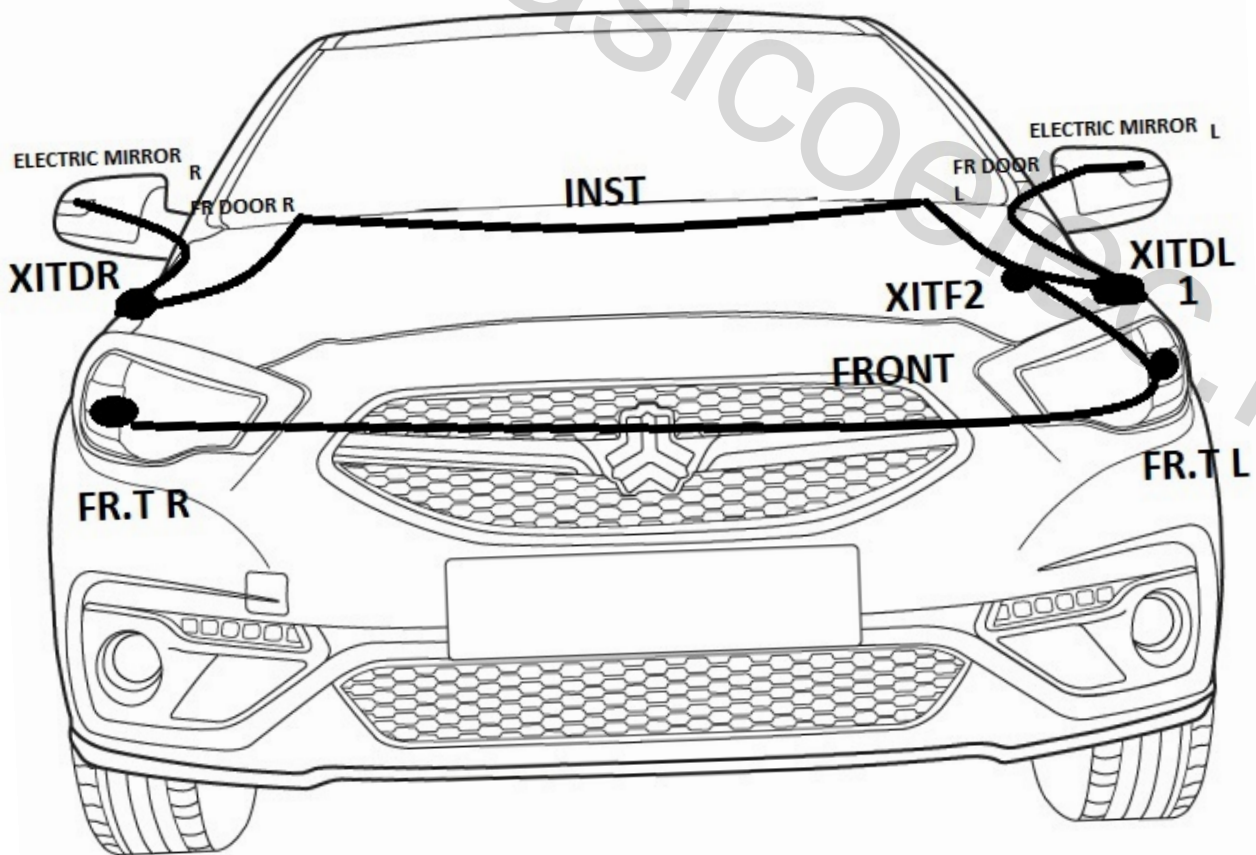
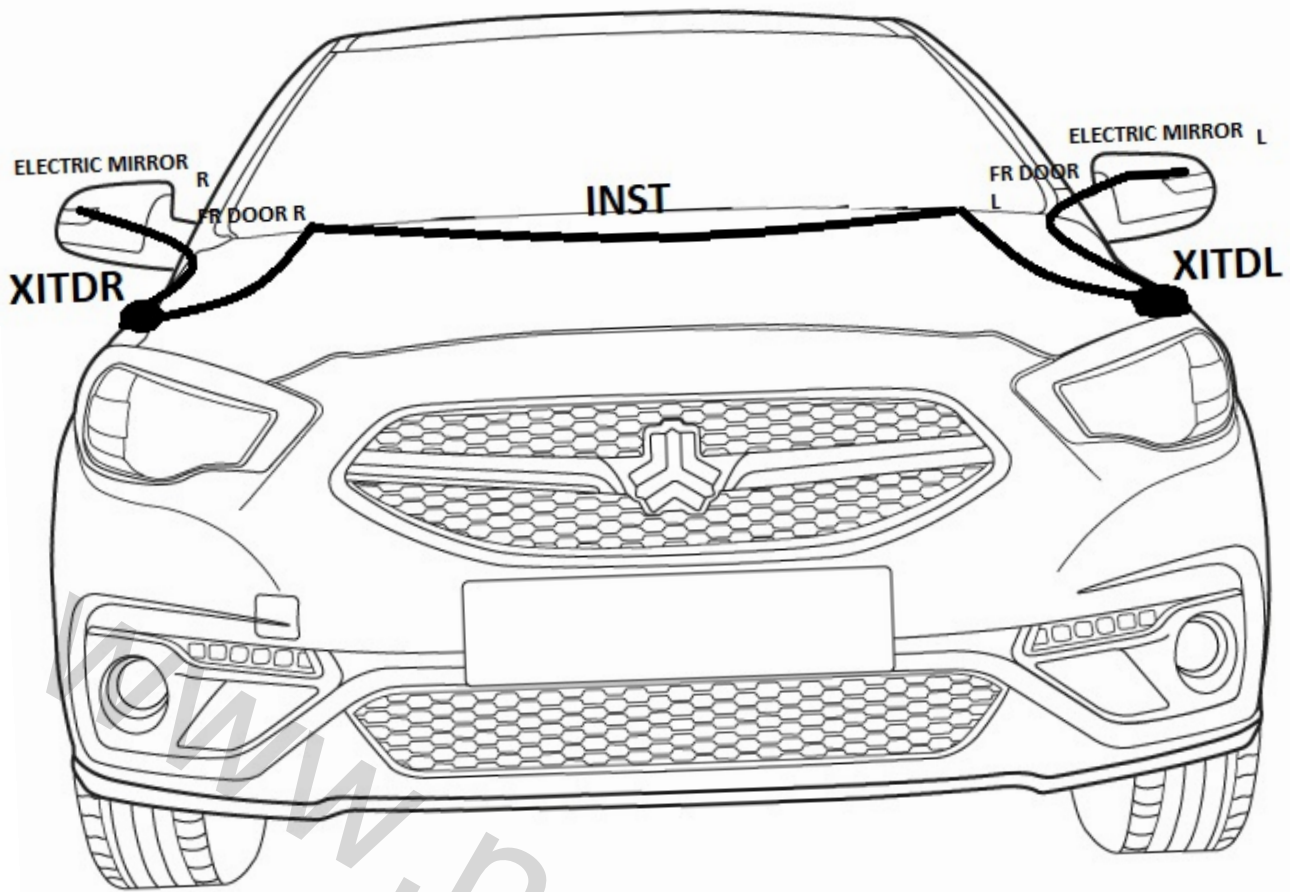

S2 HEAD LIGHT HIGH

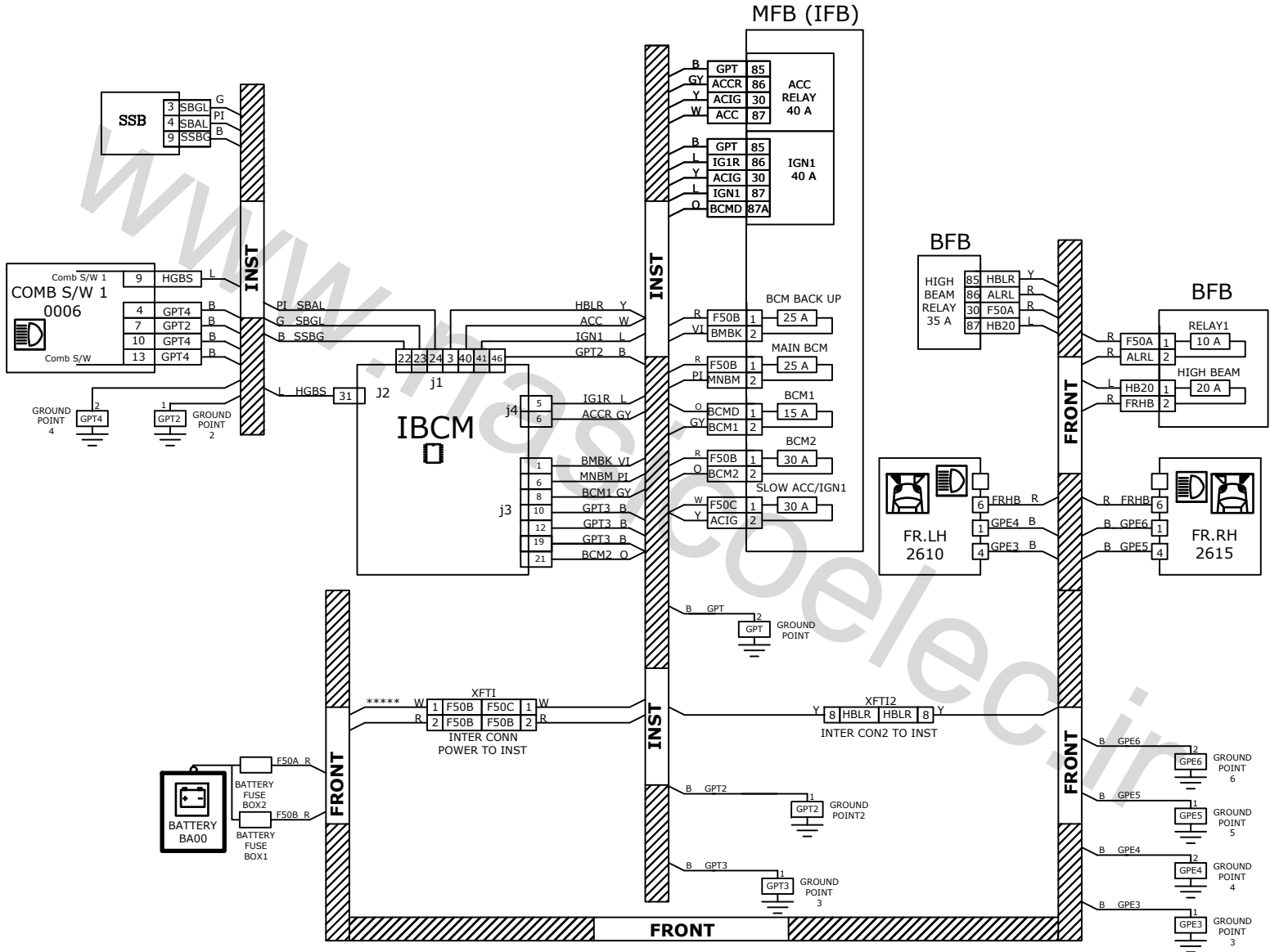

S2 HEAD LIGHT HIGH

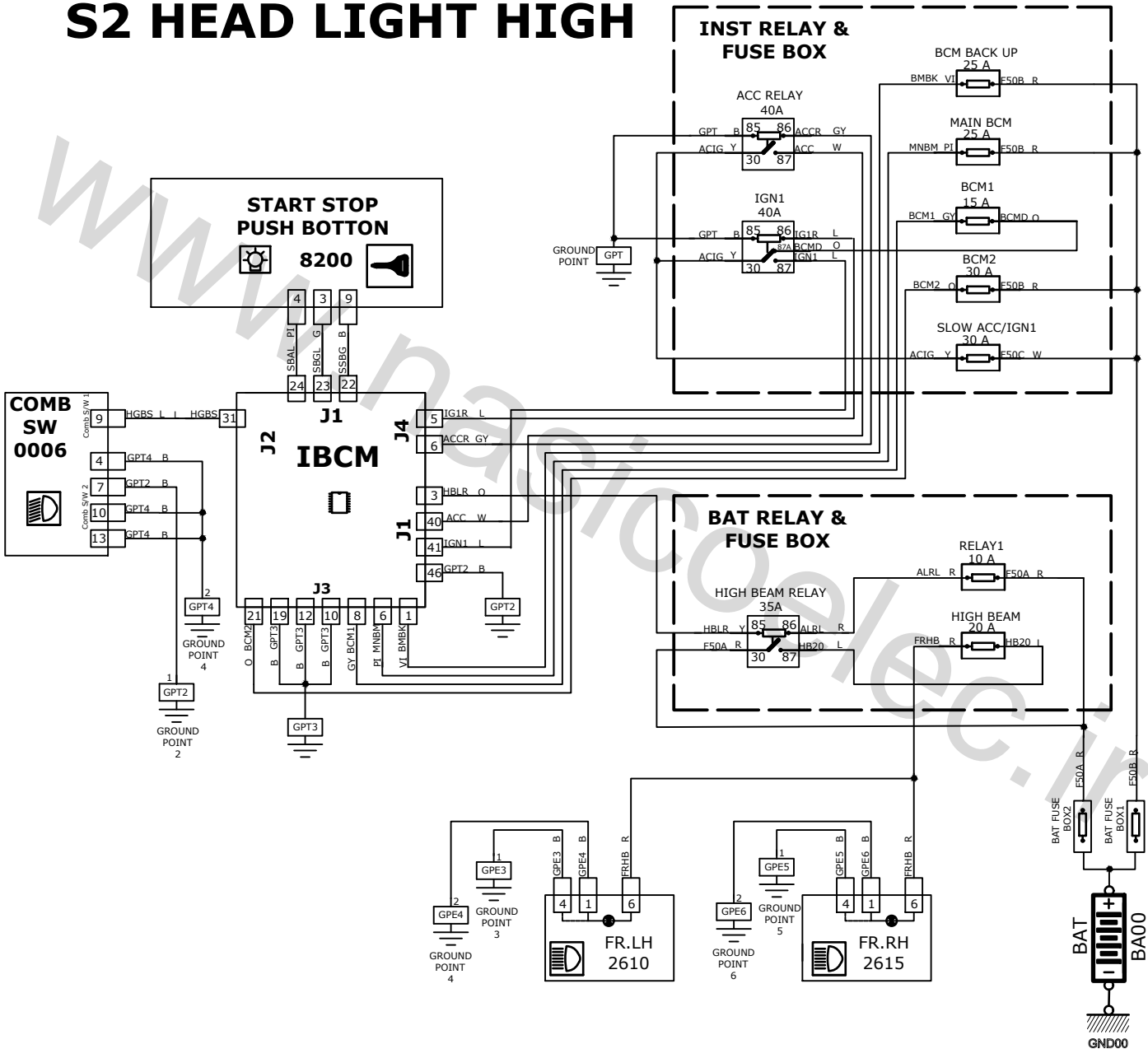

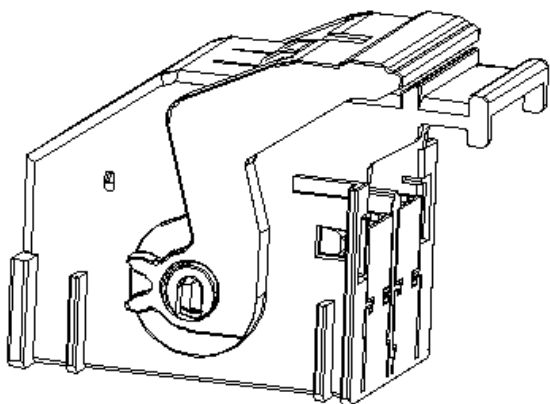

کانکتور بی سی ام
J1

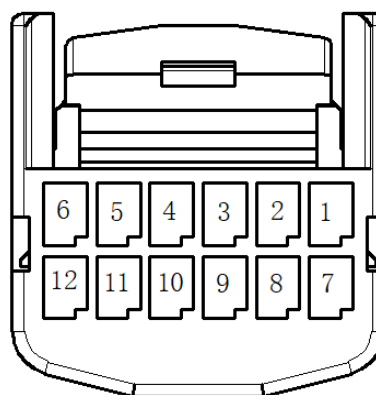

کانکتور کلید استارت استپ

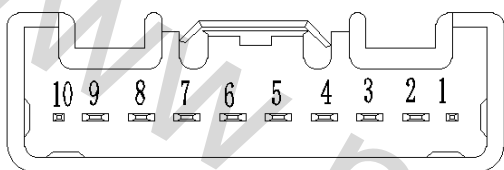

کانکتور مجموعه دسته راهنما 2

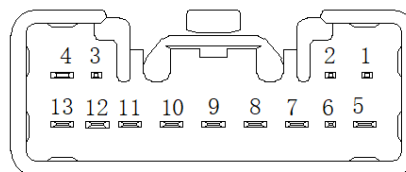

کانکتور مجموعه دسته راهنما 1

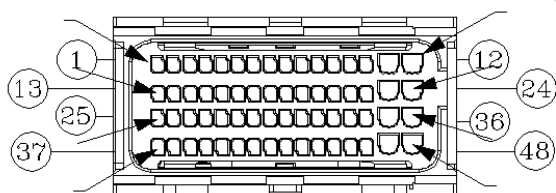

کانکتور بی سی ام
J2

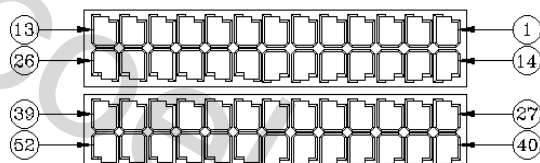

کانکتور بی سی ام
J1

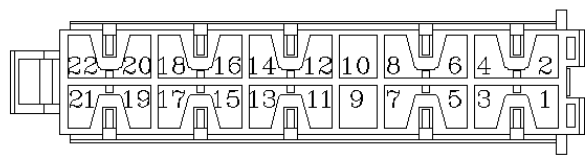

کانکتور بی سی ام
J3

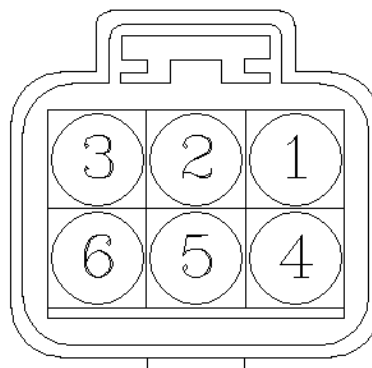

کانکتور چراغ جلو

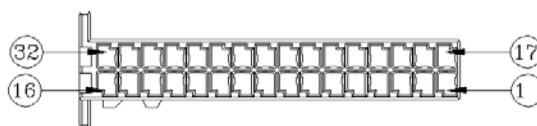

کانکتور بی سی ام
J4

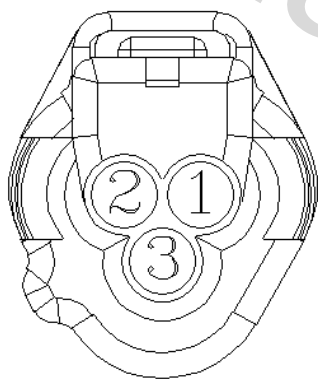

کانکتور لولینگ تنظیم چراغ جلو

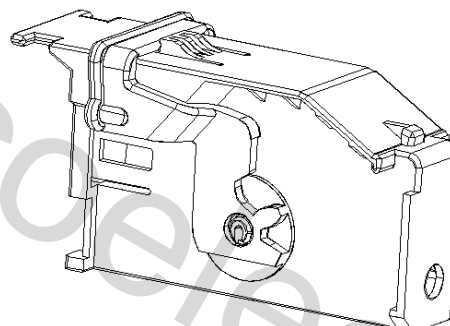

کانکتور بی سی ام
J4

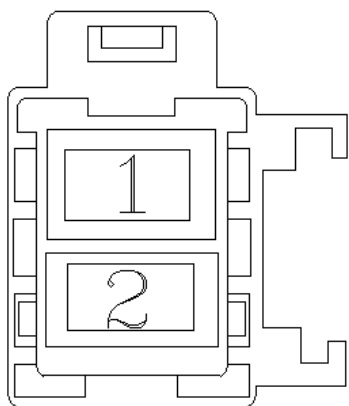

کانکتور برق اصلی به دسته سیم داشبورد

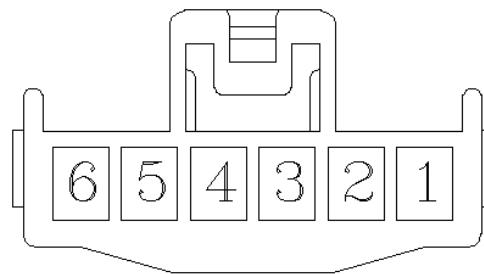

کانکتور کلید لولینگ تنظیم چراغ جلو



کانکتور دسته سیم اصلی به دسته سیم داشبورد 1
XFTI1

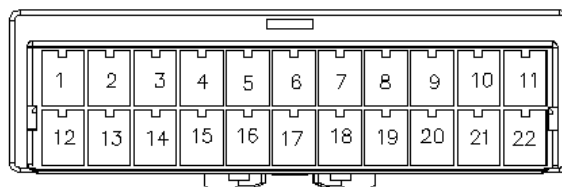

کانکتور دسته سیم اصلی به دسته سیم داشبورد 2
XFTI2

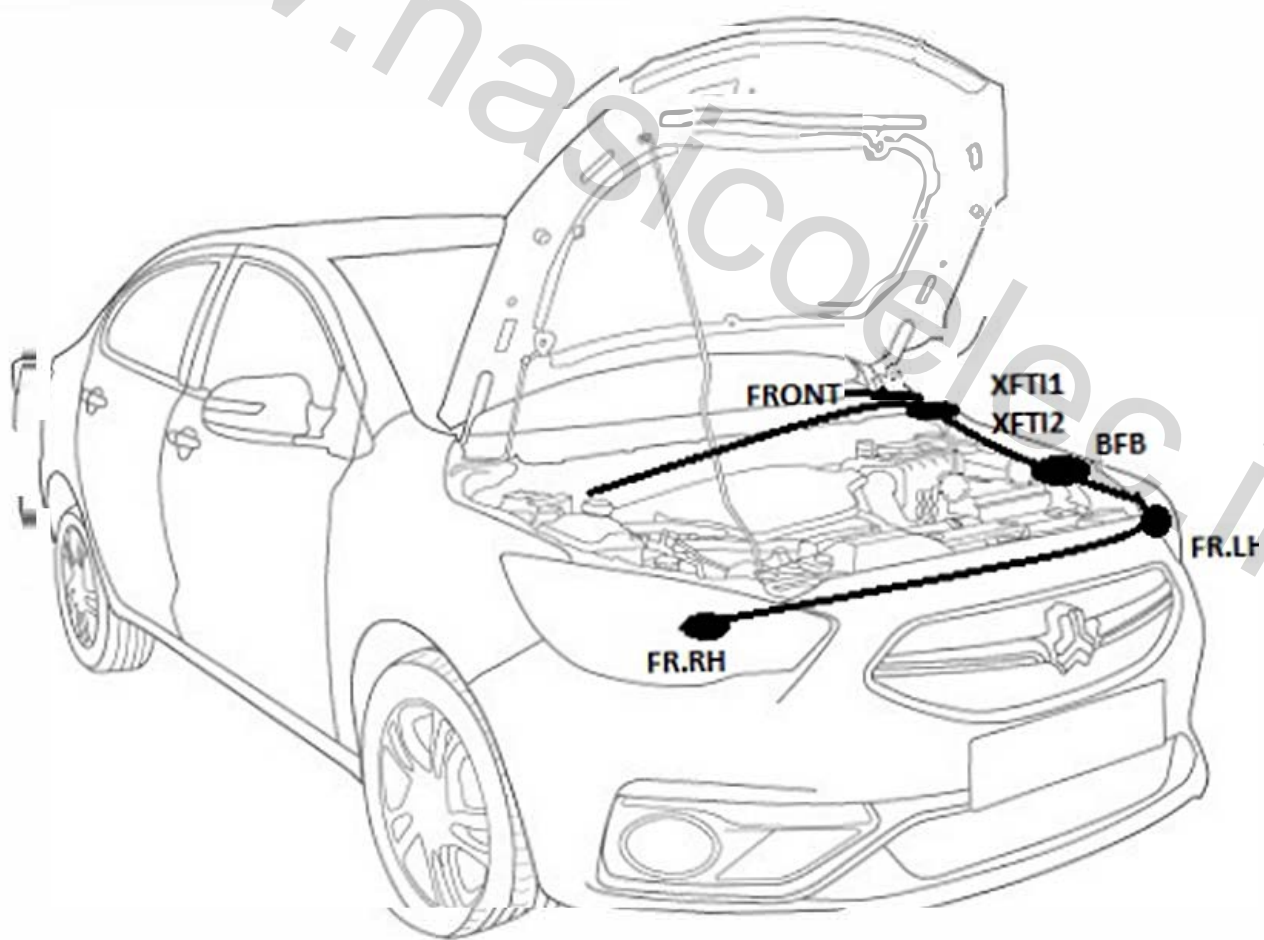
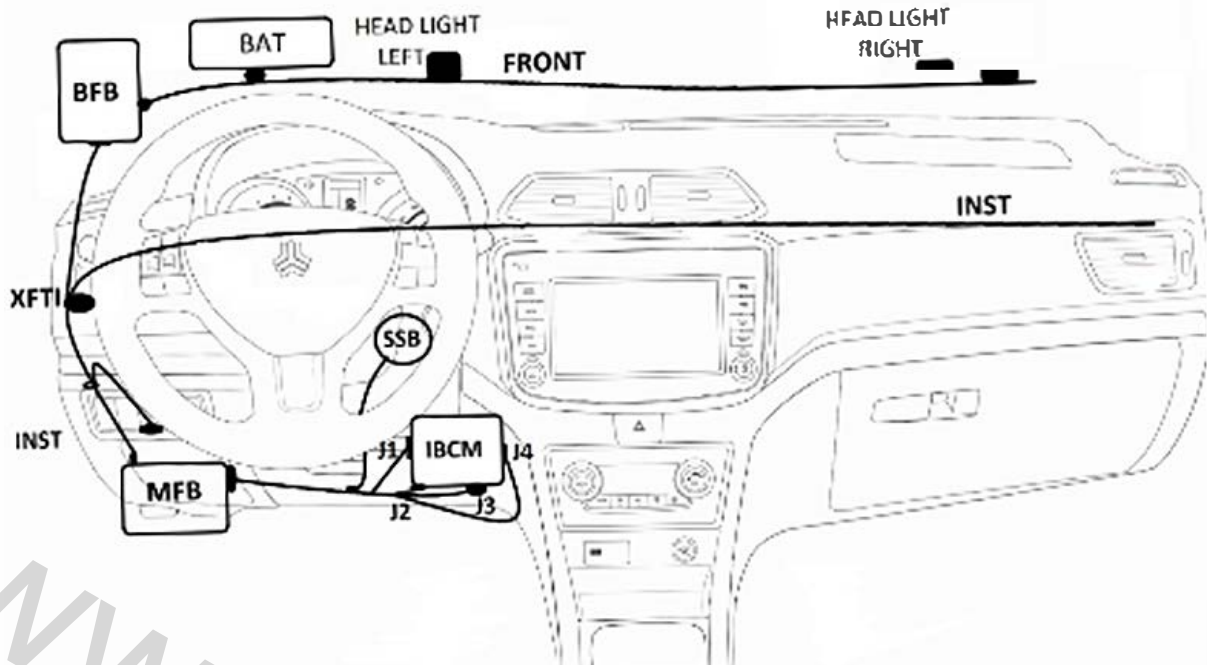

www.nasicoe.com/ir

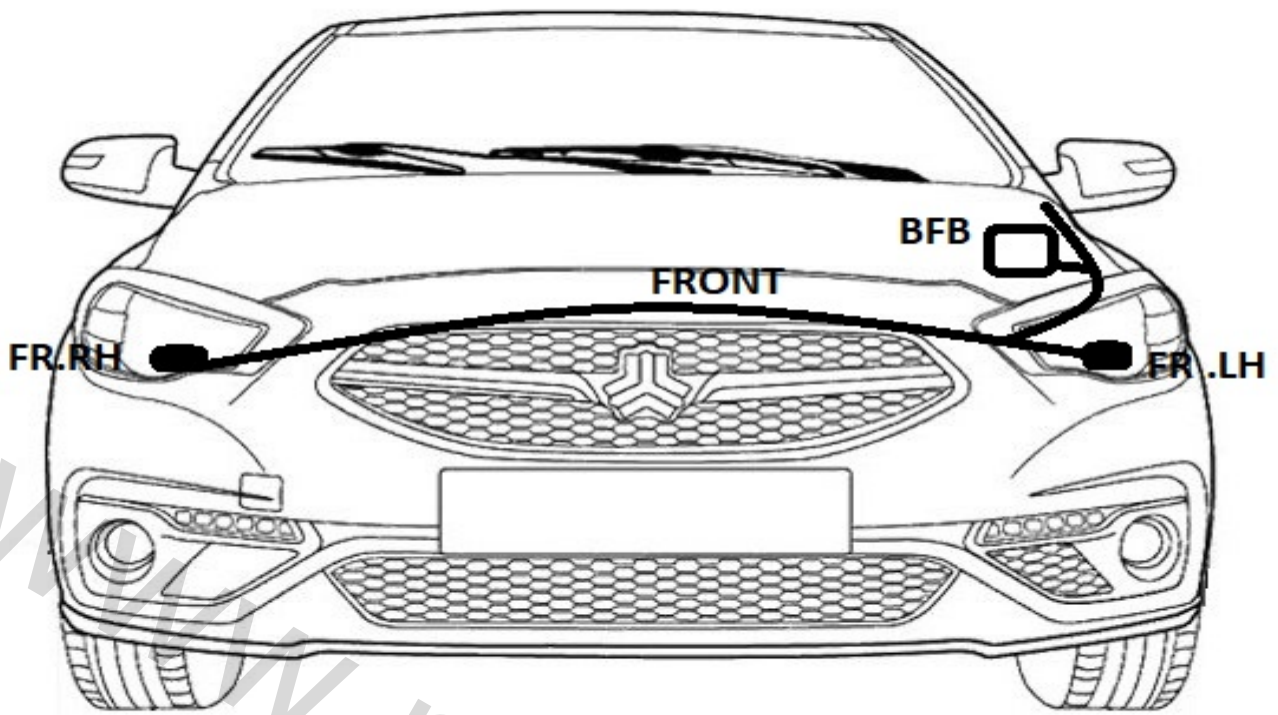

www.nasicoelec.ir

S2 HEAD LIGHT LOW

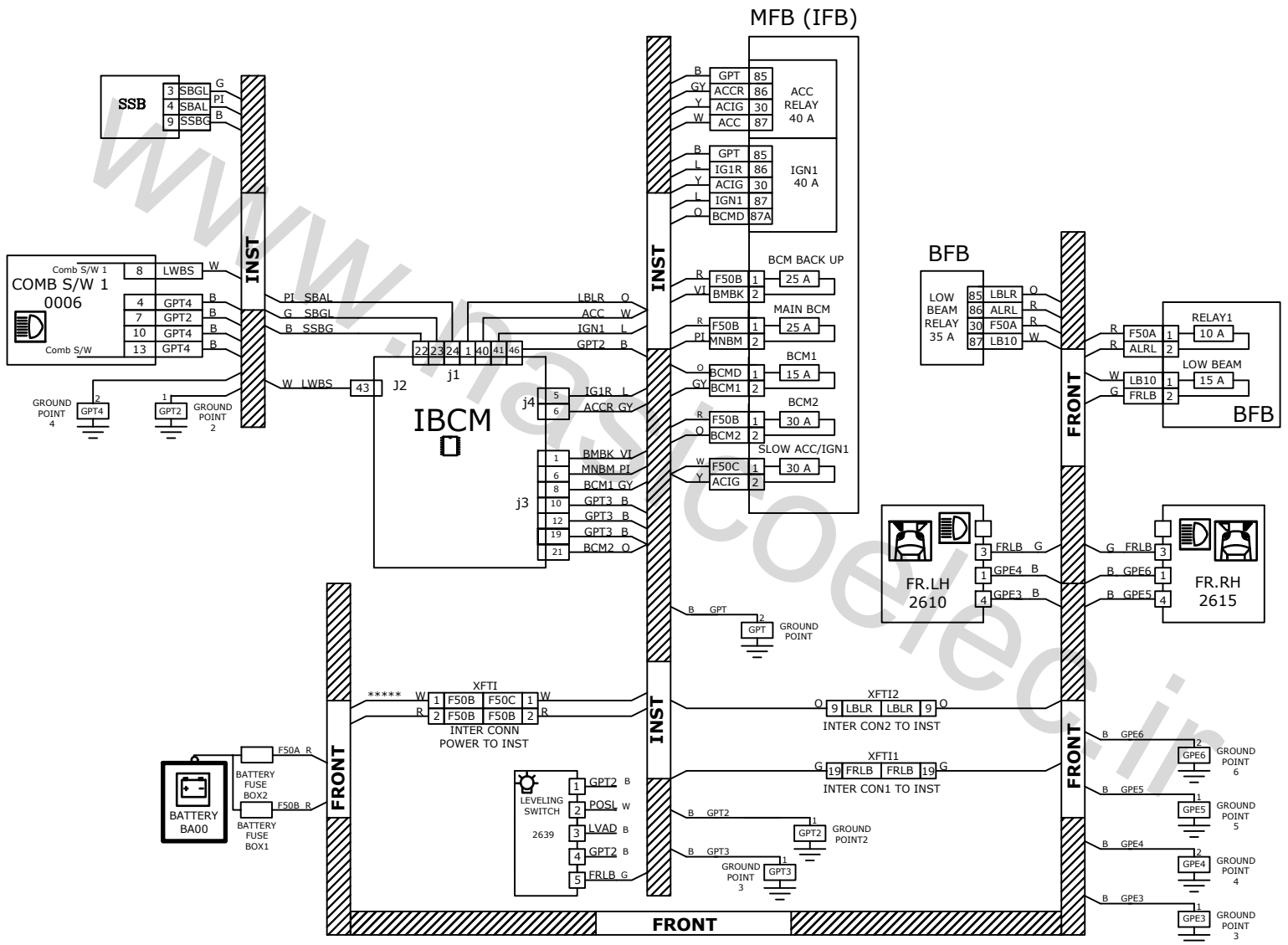

S2 HEAD LIGHT LOW

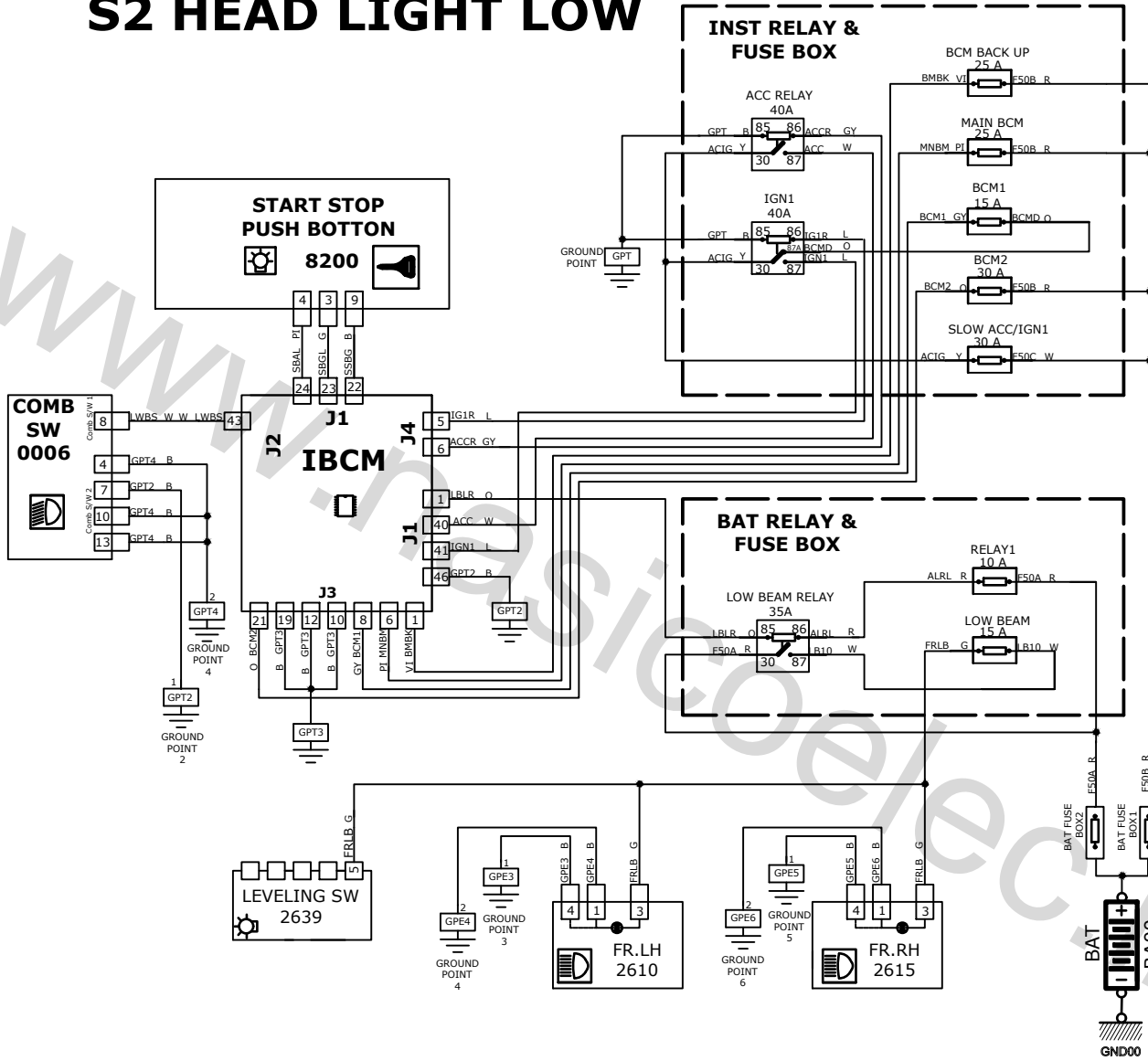

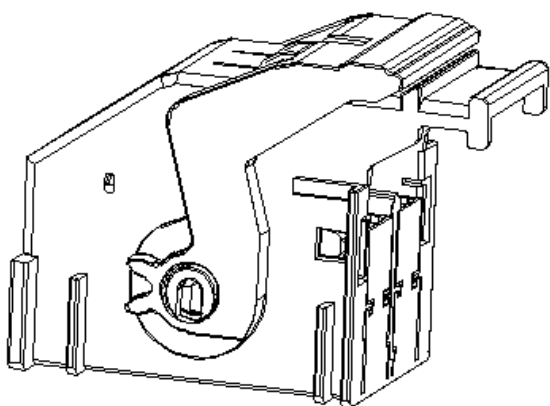

کانکتور بی سی ام
J1

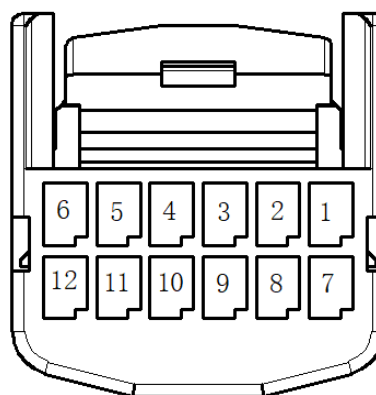

کانکتور کلید استارت استپ

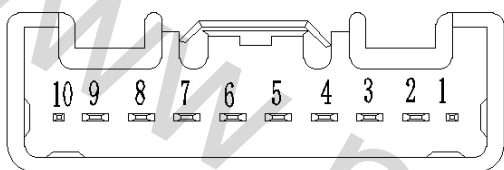

کانکتور مجموعه دسته راهنما 2

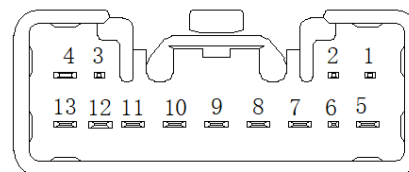

کانکتور مجموعه دسته راهنما 1

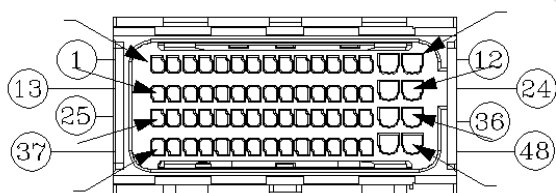

کانکتور بی سی ام
J2

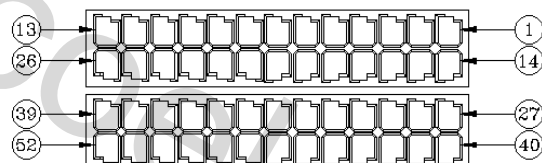

کانکتور بی سی ام
J1

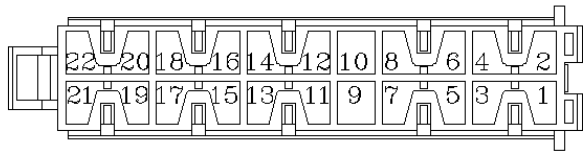

کانکتور بی سی ام
J3

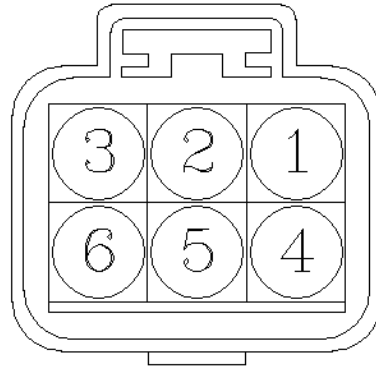

کانکتور چراغ جلو

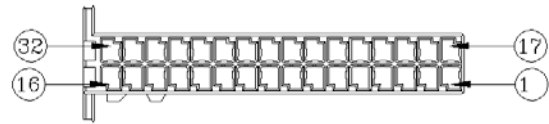

کانکتور بی سی ام
J4

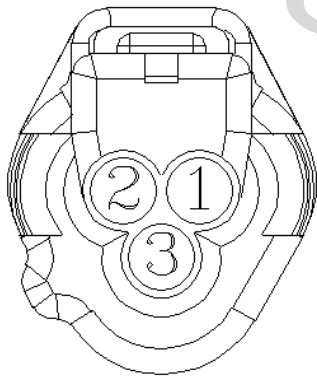

کانکتور لولینگ تنظیم چراغ جلو

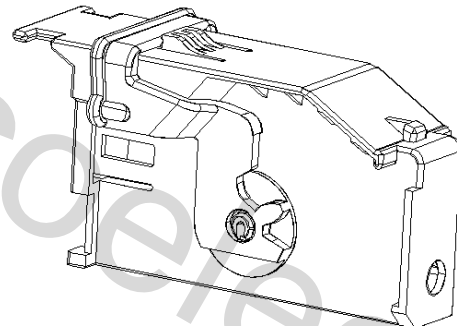

کانکتور بی سی ام
J4

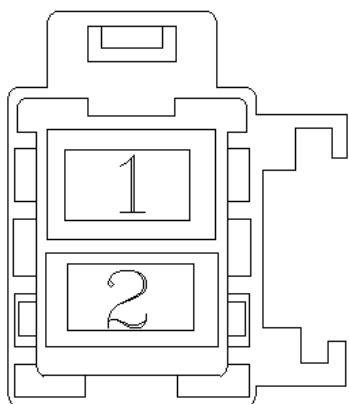

کانکتور برق اصلی به دسته سیم داشبورد

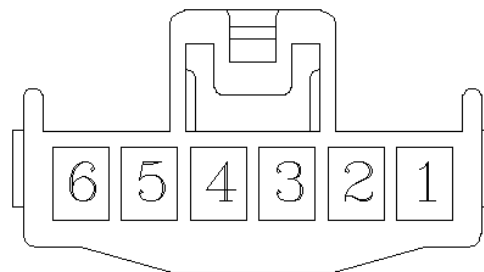

کانکتور کلید لولینگ تنظیم چراغ جلو



کانکتور دسته سیم اصلی به دسته سیم داشبورد 1
XFTI1

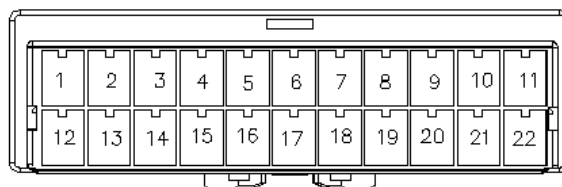

کانکتور دسته سیم اصلی به دسته سیم داشبورد 2
XFTI2

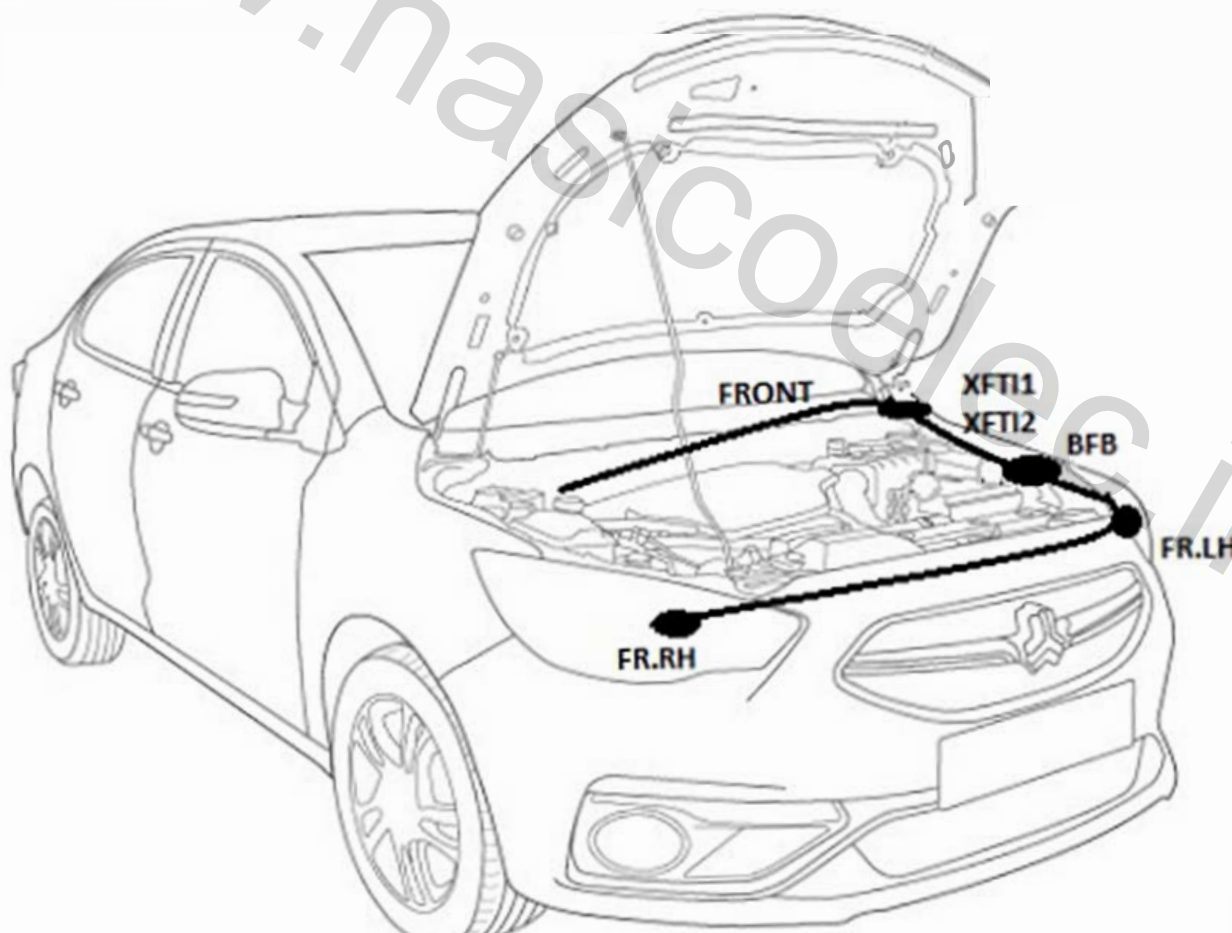
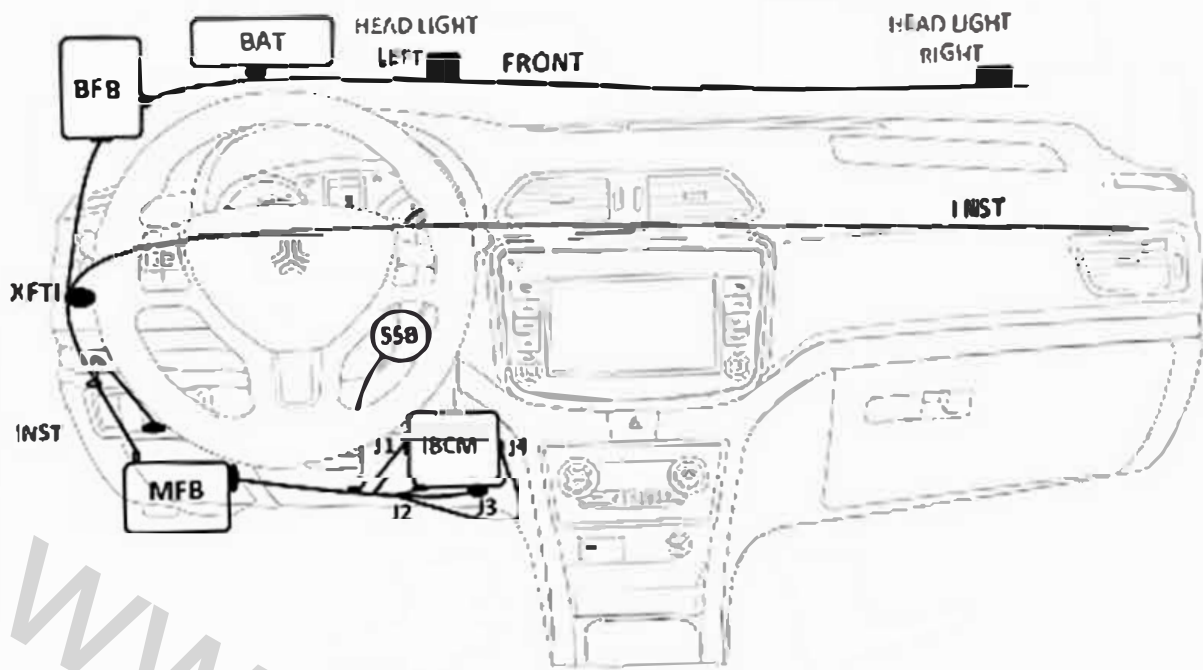

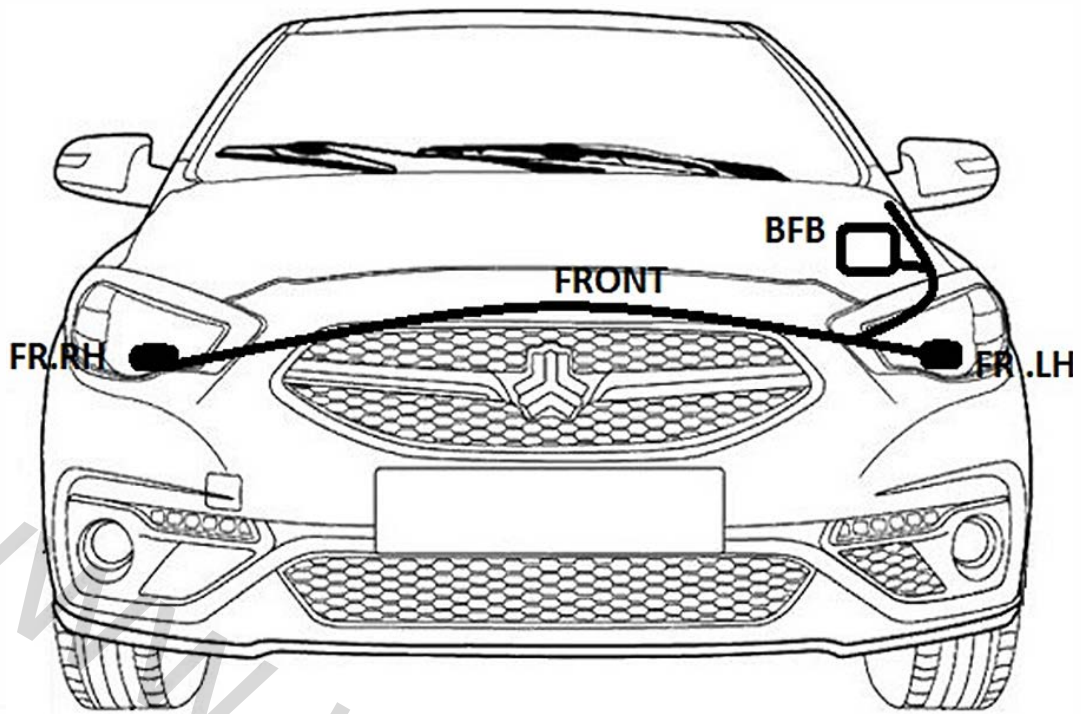

www.nasicoelec.ir

S2 HORN

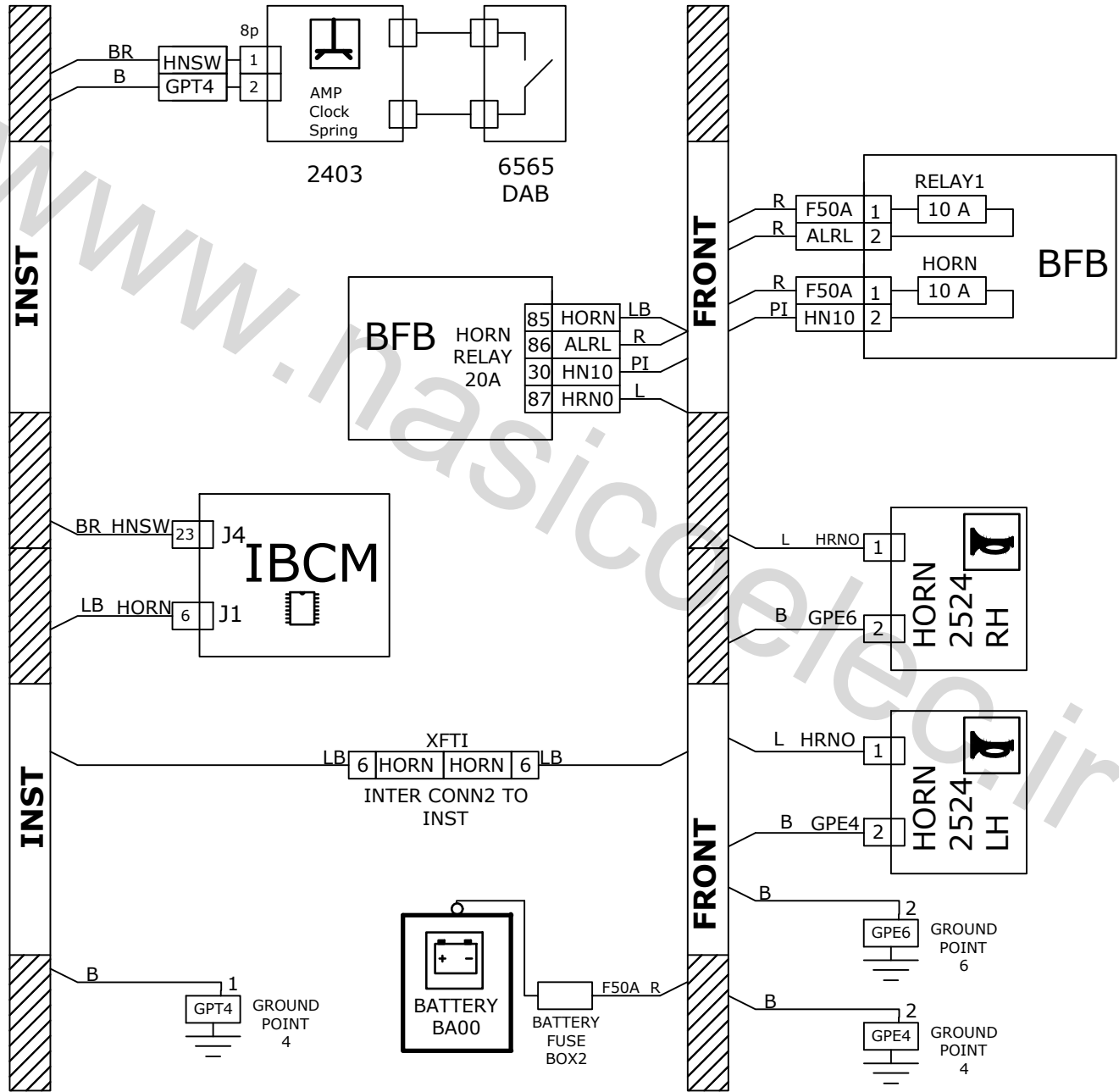

S2 HORN

