

SHAHIN

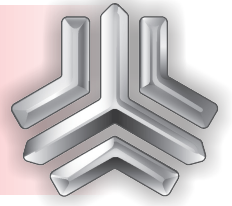

www.nasicoelec.ir

شاهین

• راهنمای مدارهای الکتریکی

SP100WD1H/2/4

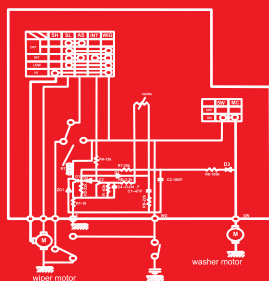

بسمه تعالی

راهنمای تعمیرات و سرویس

مدارهای الکتریکی شاهین

www.nasicoelec.ir

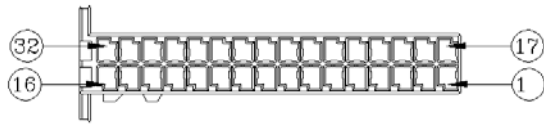

کانکتور بی سی ام
J4

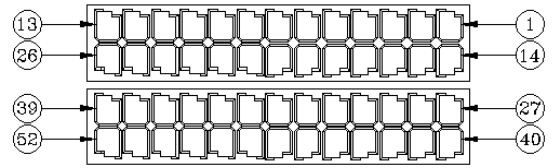

کانکتور بی سی ام
J1

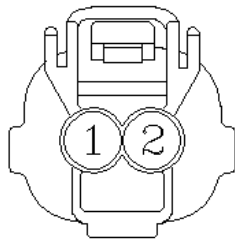

کانکتور بوق

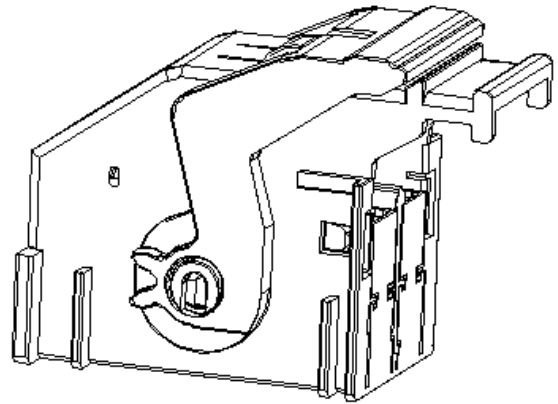

کانکتور بی سی ام
J1

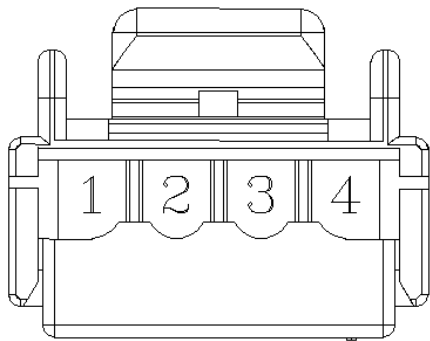

کانکتور فنر ساعتی 3

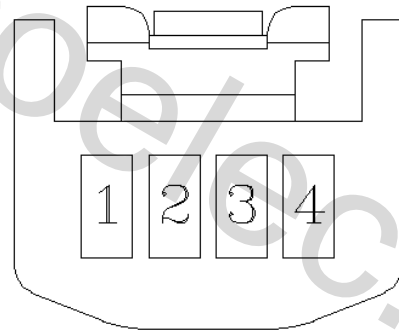

کانکتور فنر ساعتی 2

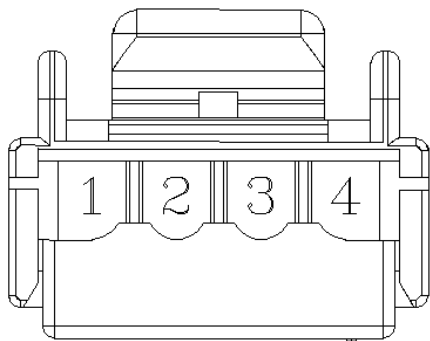

کانکتور فتر ساعتی 3

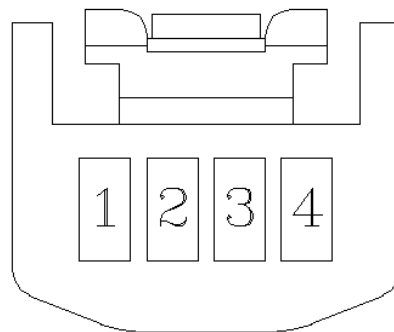

کانکتور فتر ساعتی 2

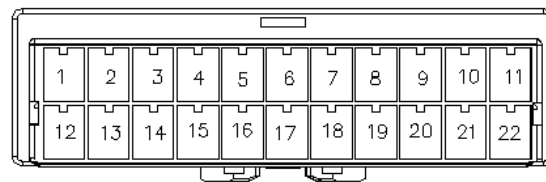

کانکتور دسته سیم اصلی به دسته سیم داشبورد 2
XFT12

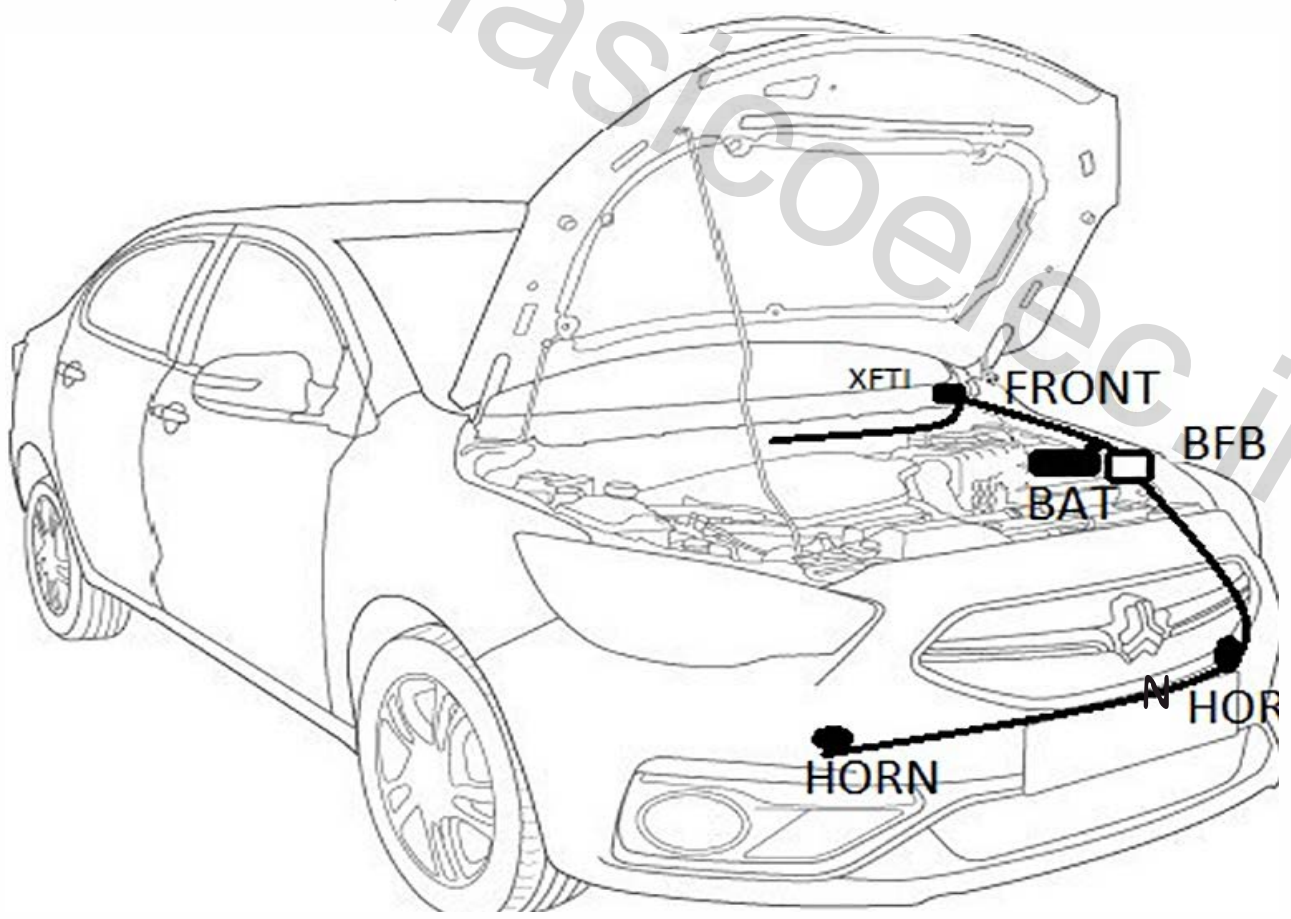
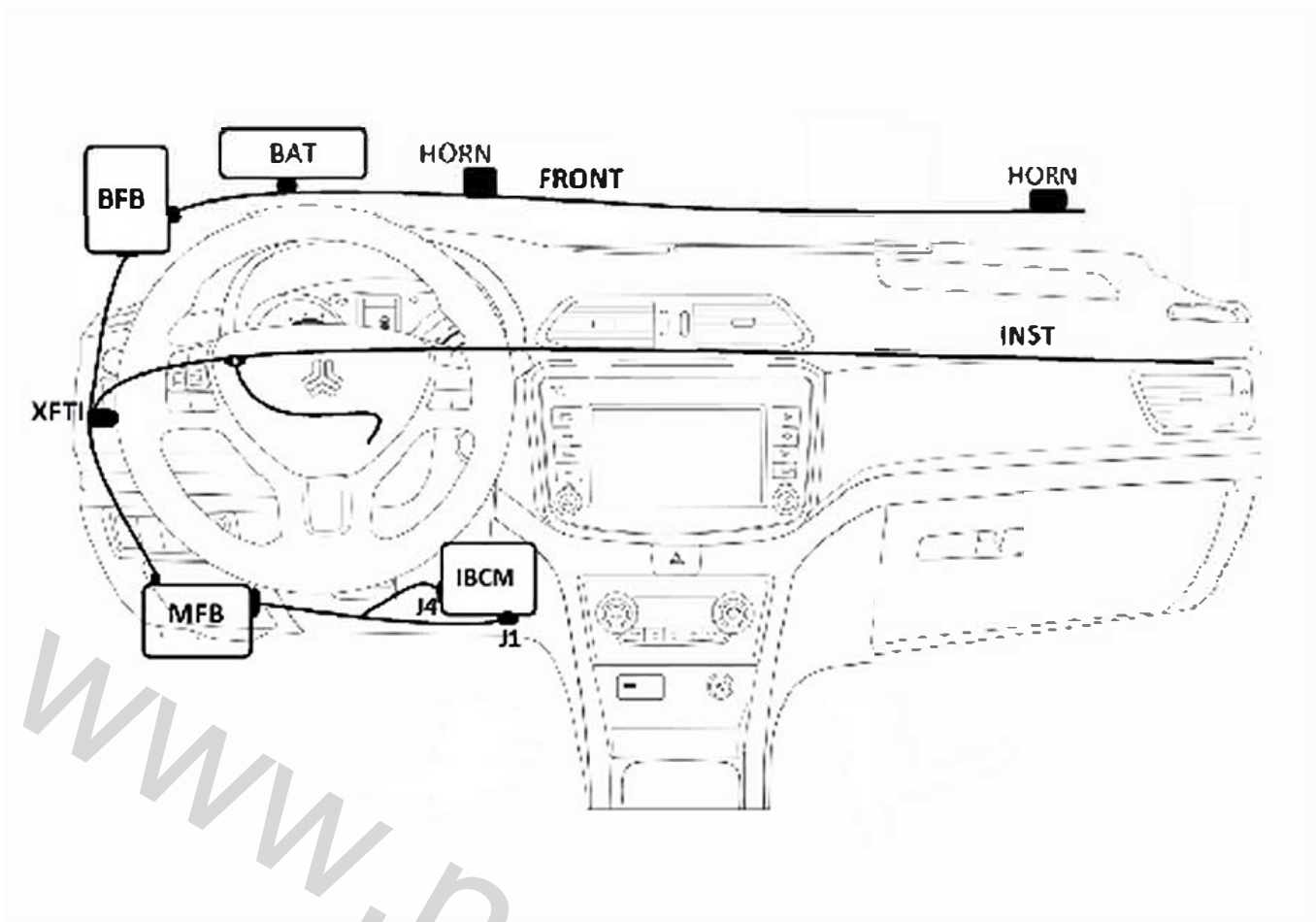

S2 INTER COOLER & TURBO

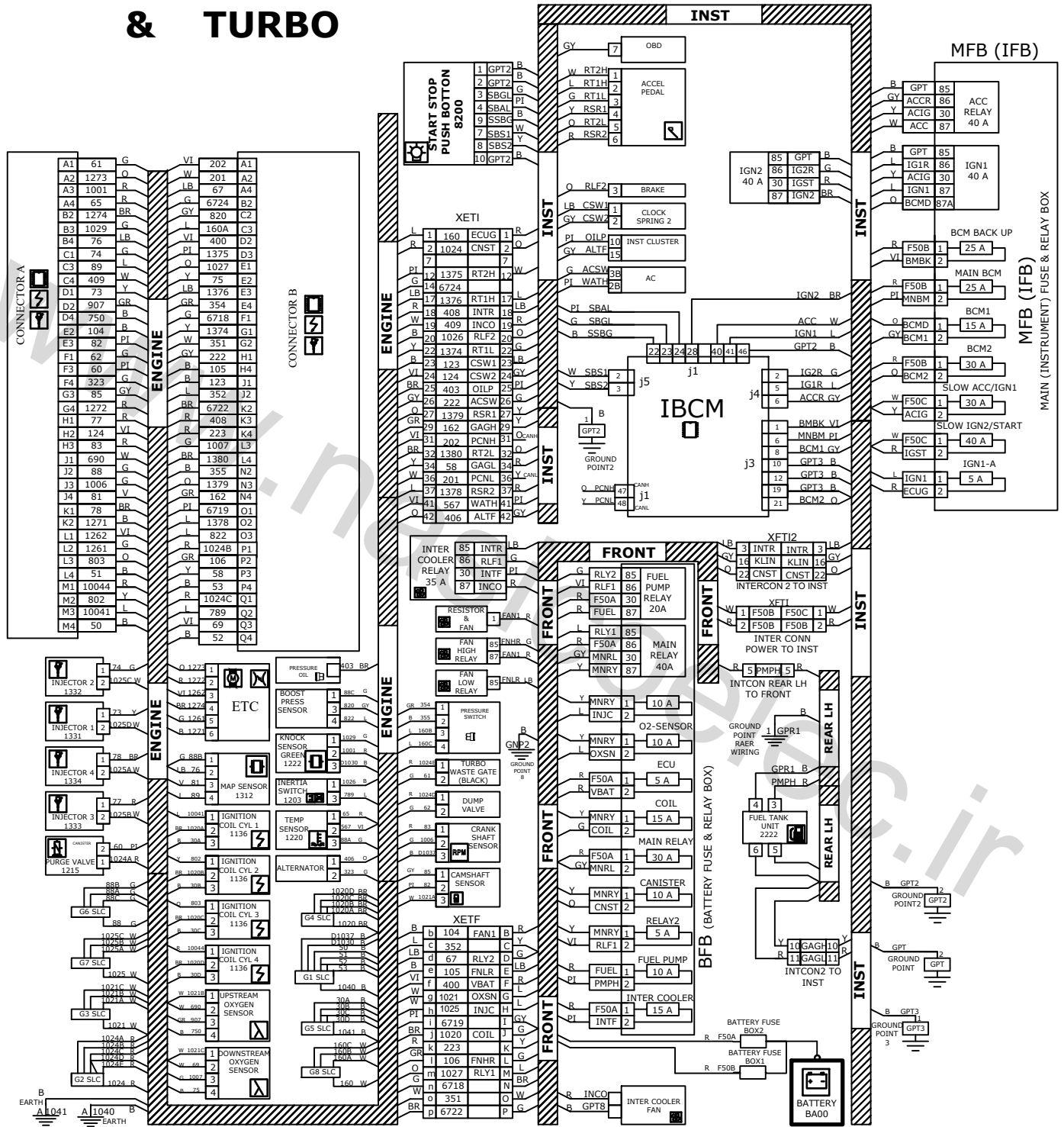

S2 INTER COOLER & TURBO

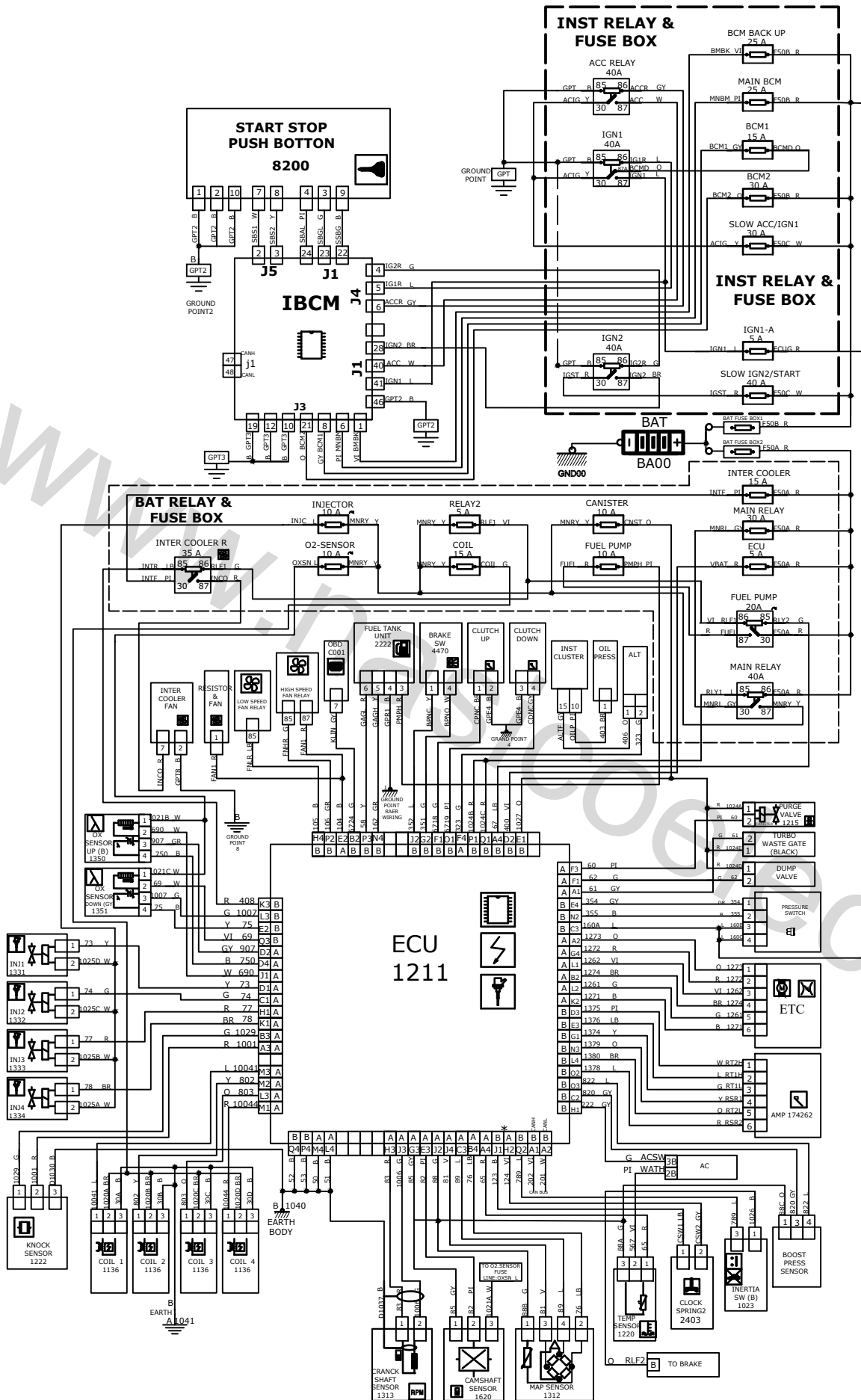

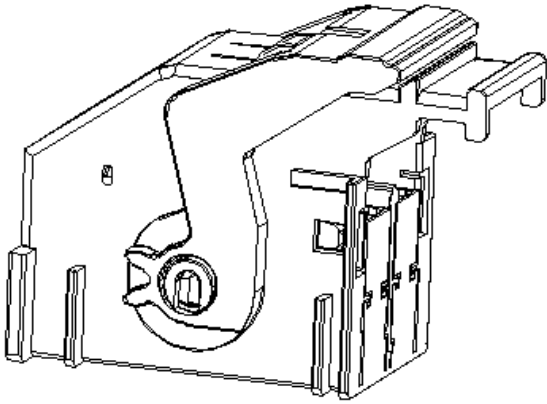

کانکتور بی سی ام
J1

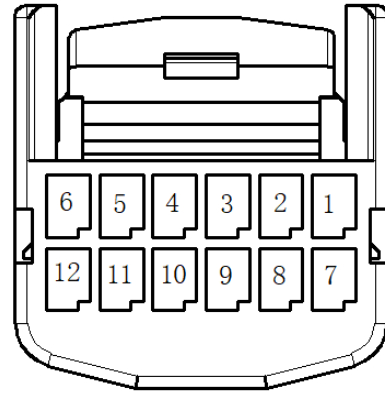

کانکتور کلید استارت استپ

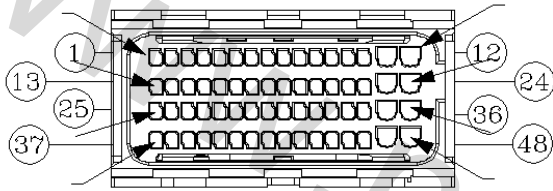

کانکتور بی سی ام
J2

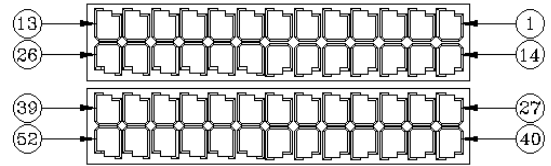

کانکتور بی سی ام
J1

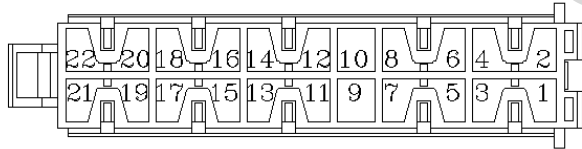

کانکتور بی سی ام
J3

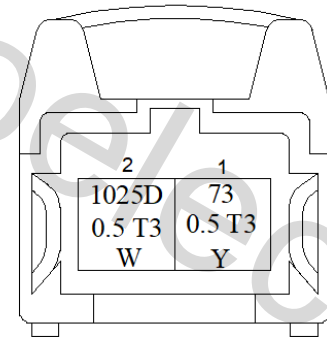

کانکتور انژکتور

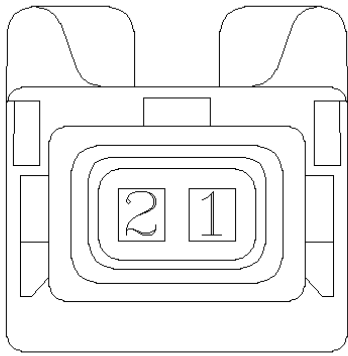

کانکتور کمپرسور کولر

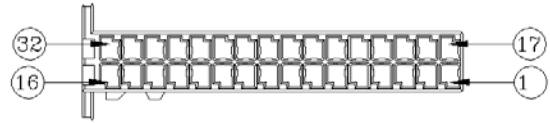

کانکتور بی سی ام
J4

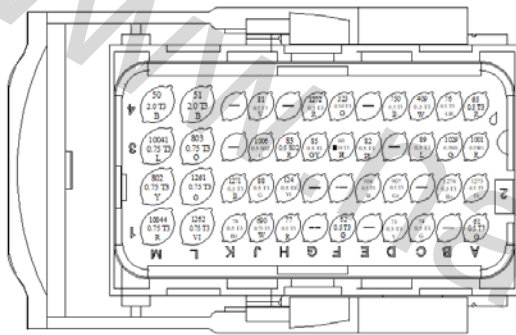

A کانکتور کامپیوتر

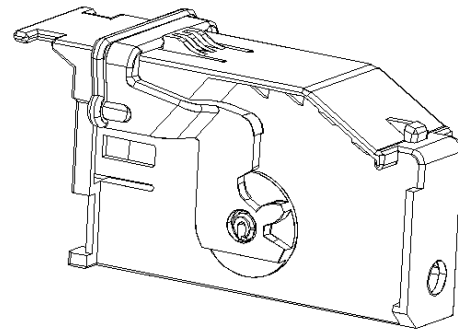

کانکتور بی سی ام
J4

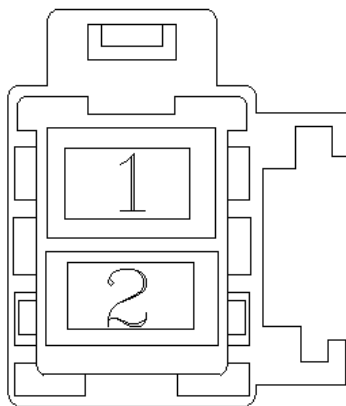

کانکتور برق اصلی به دسته سیم داشبورد

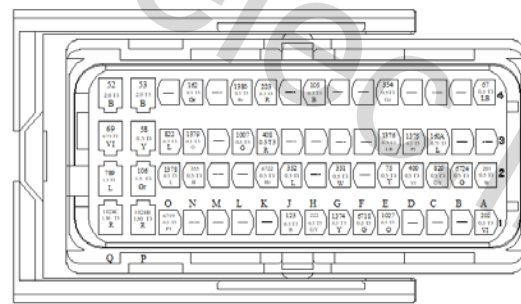

B کانکتور کامپیوتر

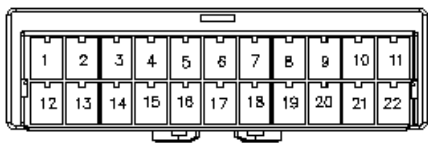

کانکتور دسته سیم اصلی به دسته سیم داشبورد 1
XFTI1

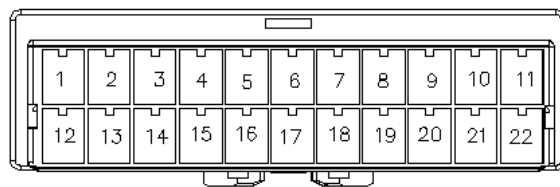

کانکتور دسته سیم اصلی به دسته سیم داشبورد 2
XFTI2

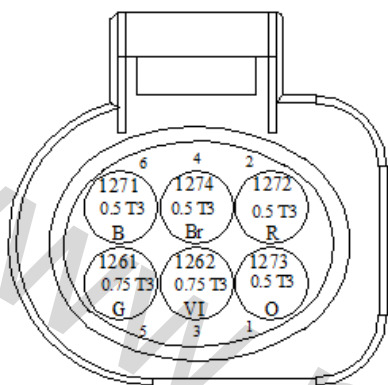

کانکتور ای تی سی

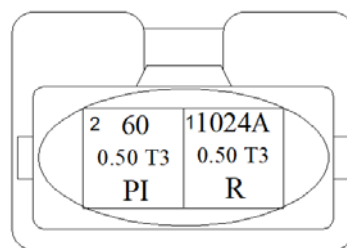

کانکتور کنیستر

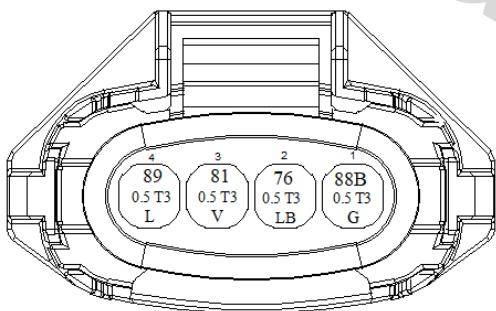

کانکتور مپ سنسور

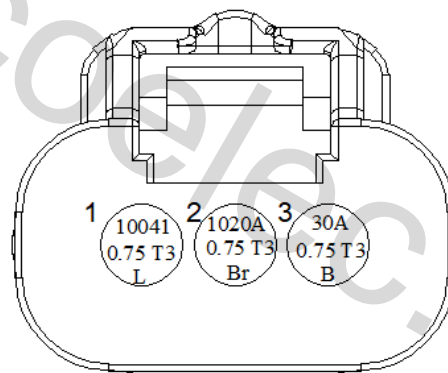

کانکتور برق کوئل

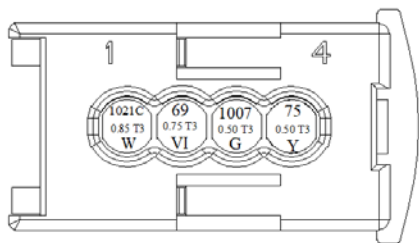

کانکتور سنسور اکسیژن پایین

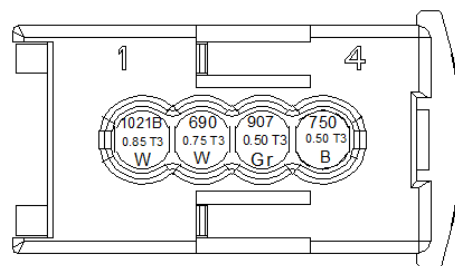

کانکتور سنسور اکسیژن بالا

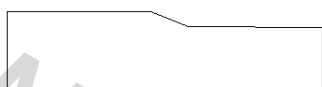

کانکتور اتومات استارت

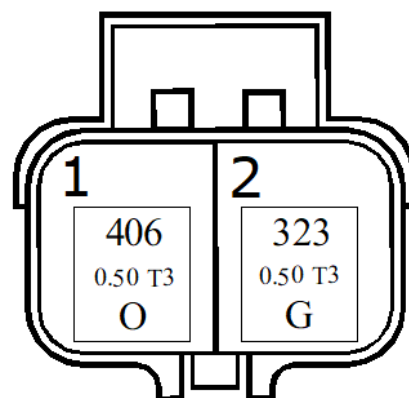

کانکتور دینام

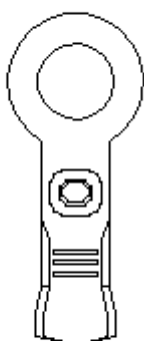

کانکتور فیوز باکس 2

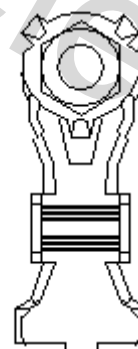

کانکتور فیوز باکس 1

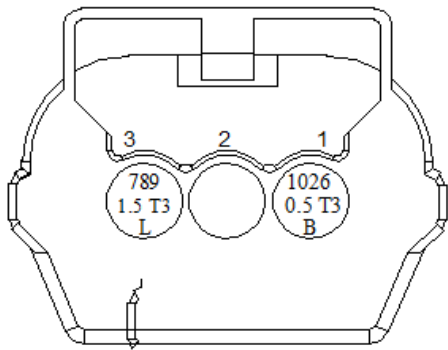

کانکتور سویچ اینرسی

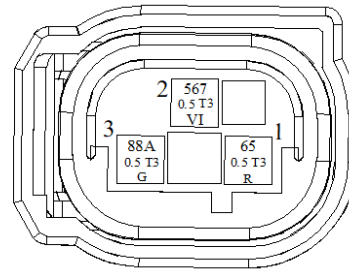

کانکتور سنسور دما

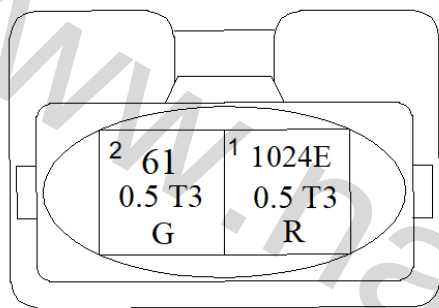

کانکتور توربو

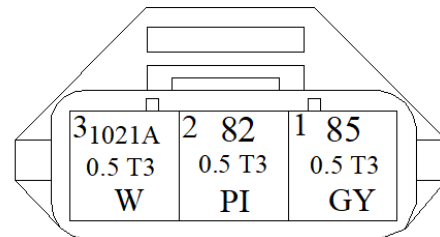

کانکتور سنسور موقعیت میل سوپاپ

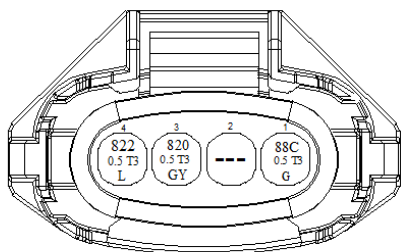

کانکتور سنسور بوست

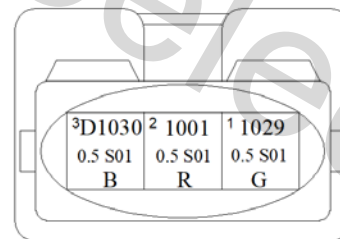

سنسور ناک

کانکتور

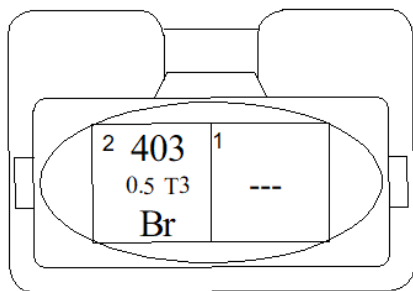

کانکتور سنسور فشار روغن

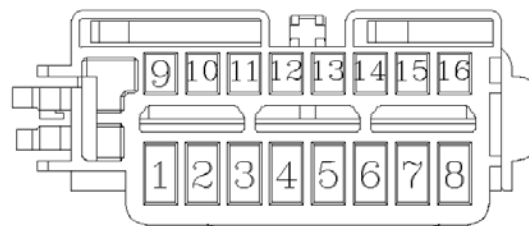

کانکتور سوکت دیاگ

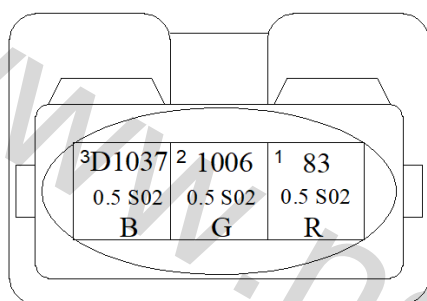

کانکتور سنسور موقعیت میل لنگ

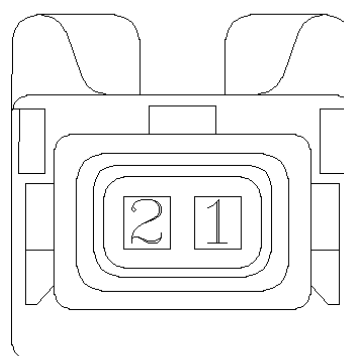

کانکتور کمپرسور کولر

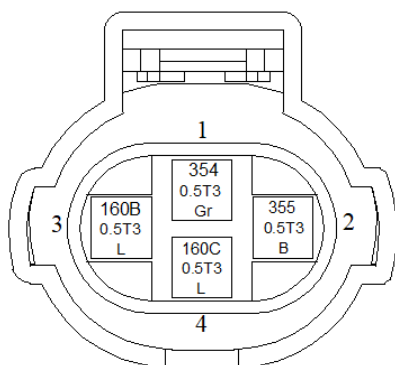

کانکتور سنسور فشار

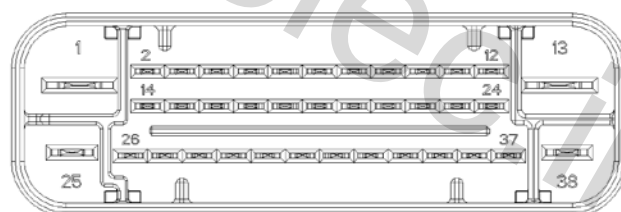

کانکتور یونیت ای بی اس

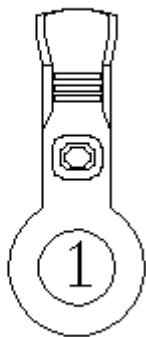

کانکتور بدنه فن

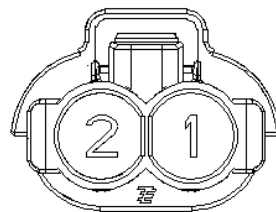

کانکتور مقاومت فن رادیاتور

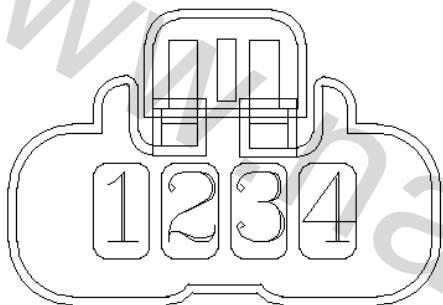

کانکتور حسگر پدال ترمز

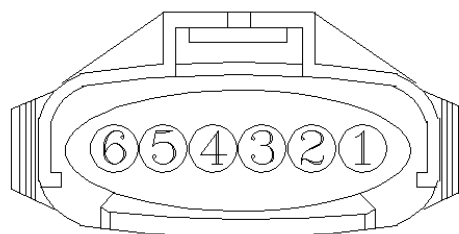

کانکتور پدال گاز برقی

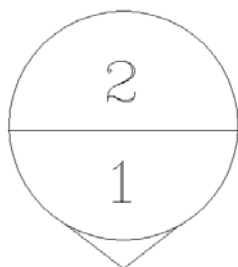

کانکتور فن اینترکوار

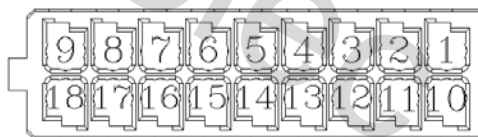

کانکتور صفحه کیلومتر پشت آمپر

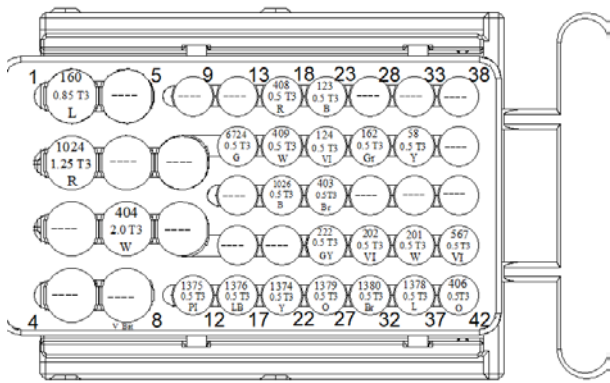

کانکتور دسته سیم موتور به دسته سیم داشبورد
XETI

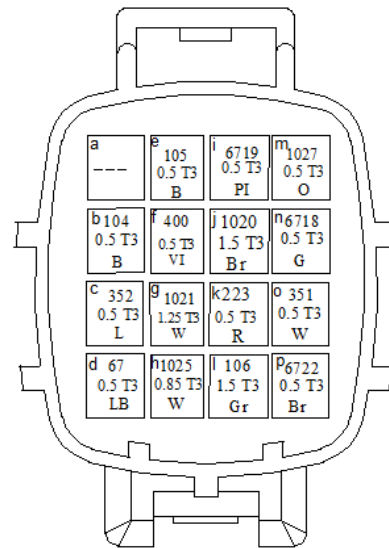

کانکتور دسته سیم موتور به دسته سیم اصلی
XETF

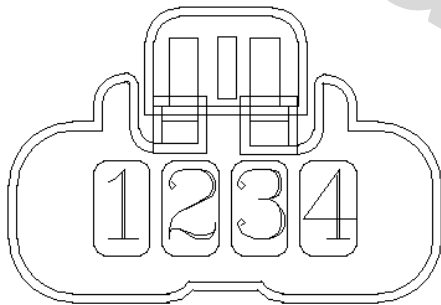

کانکتور حسگر پدال ترمز

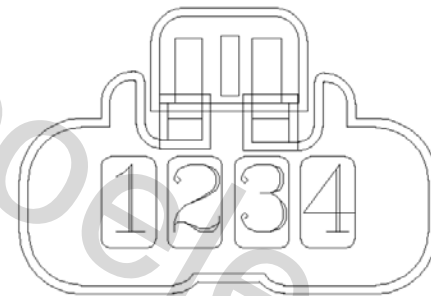

کانکتور حد پدال کلاچ پایین و بالا

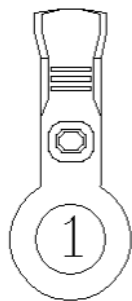

بدنه

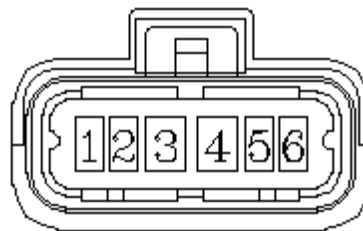

کانکتور پمپ بنزین

www.nasicoelec.ir

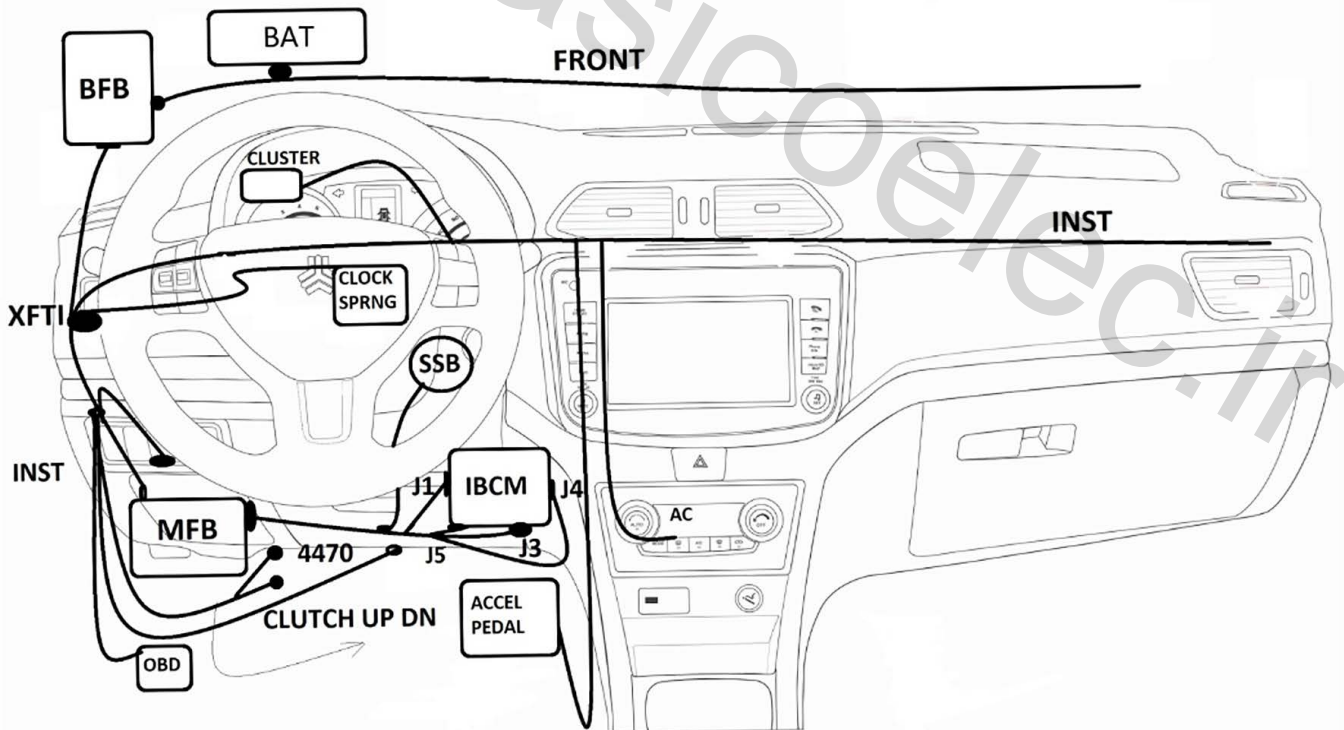
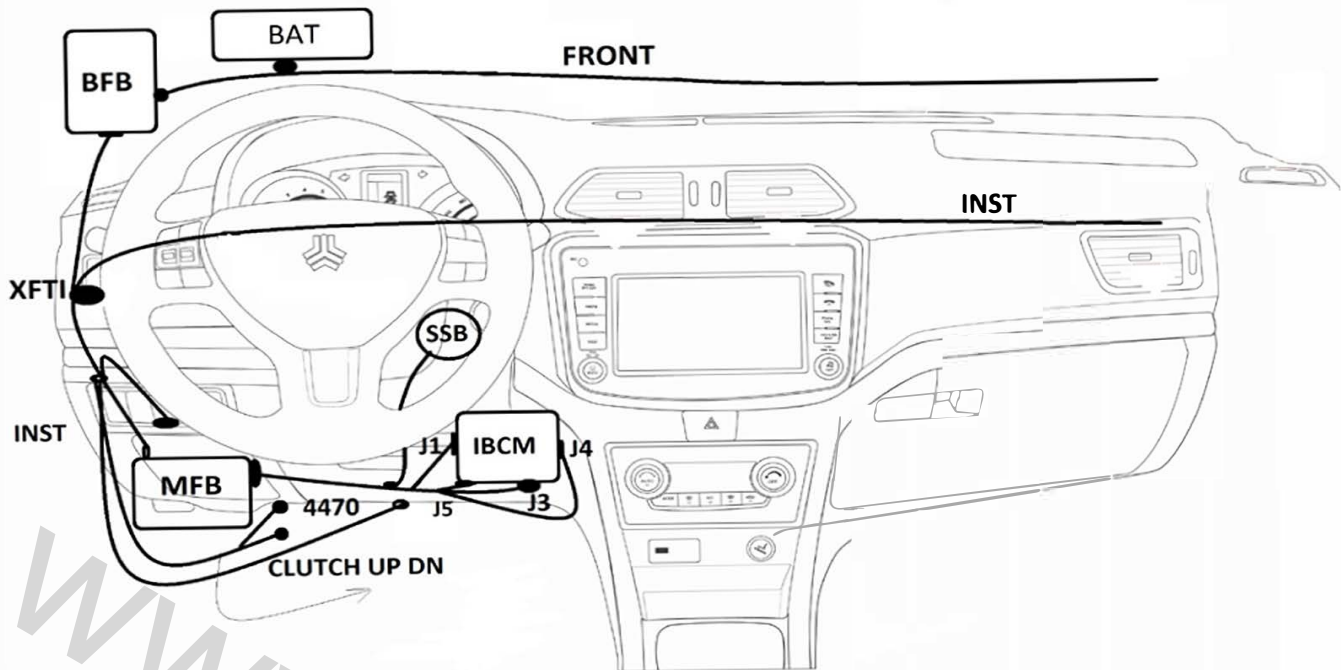

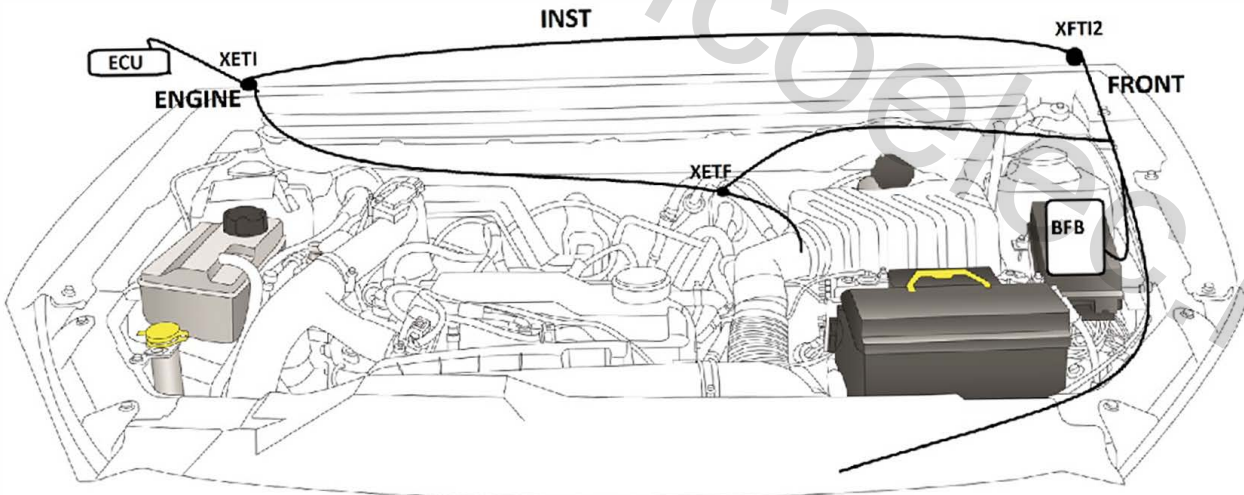
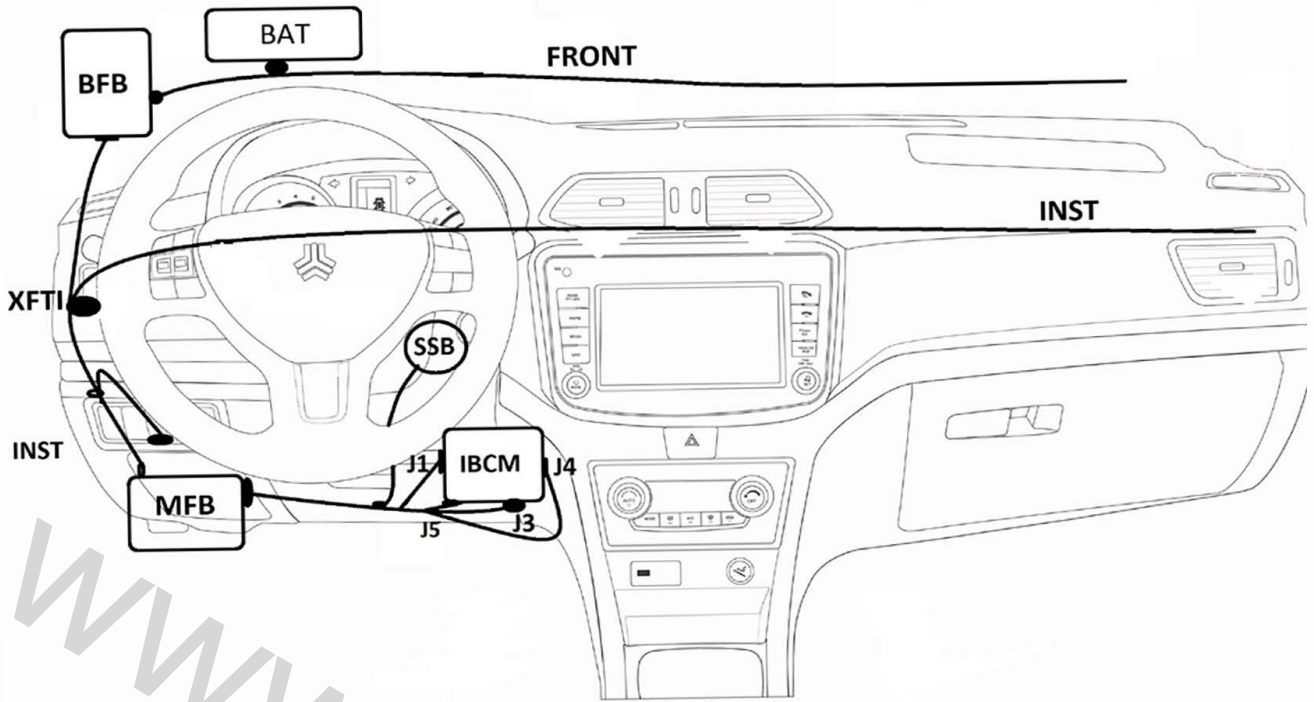

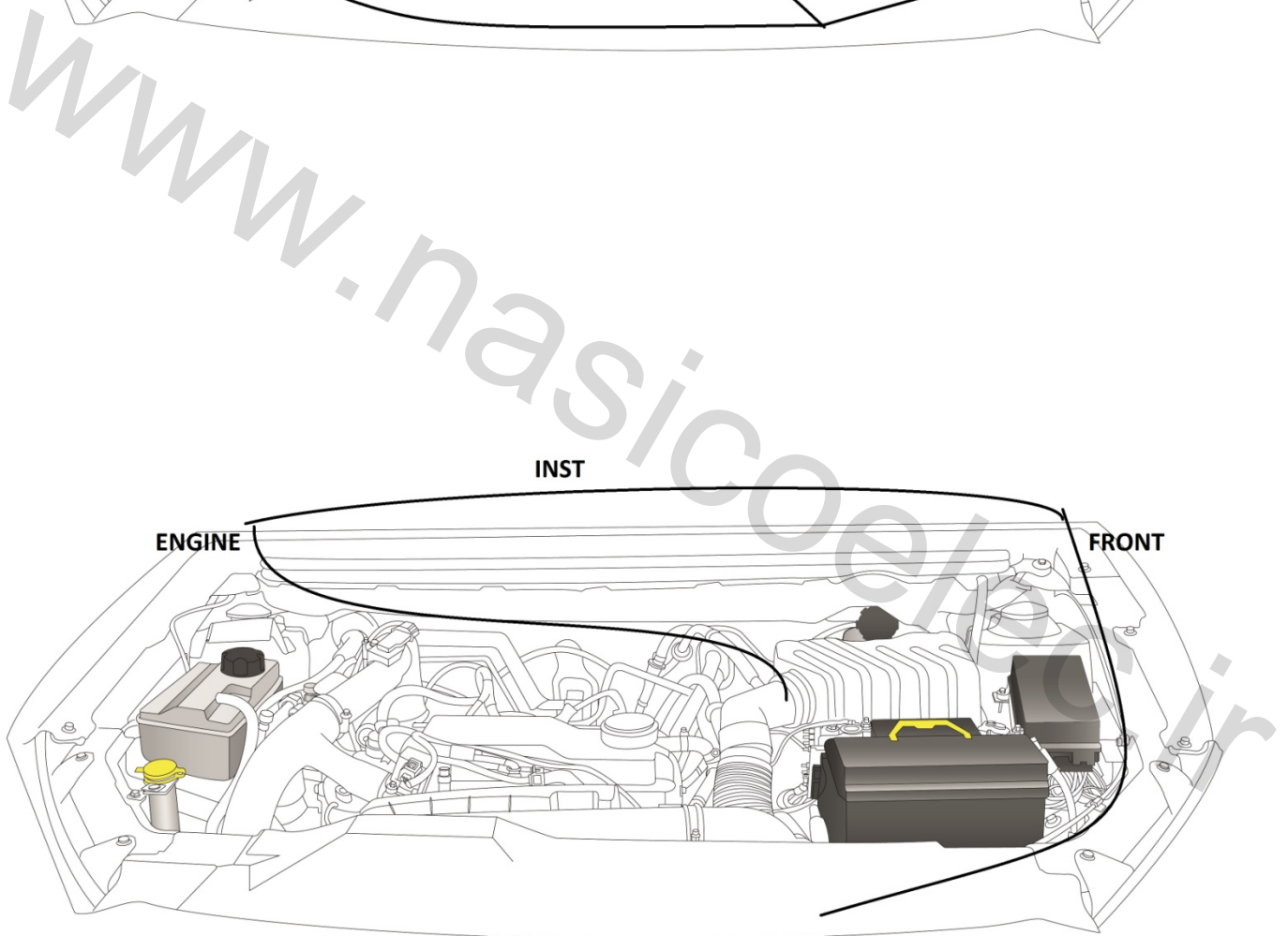
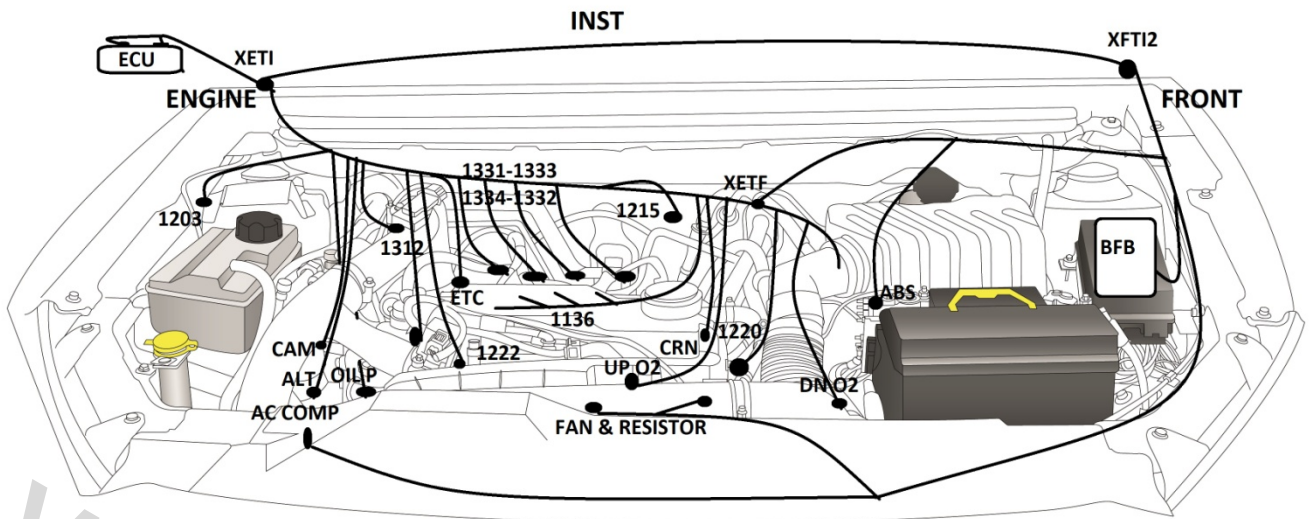

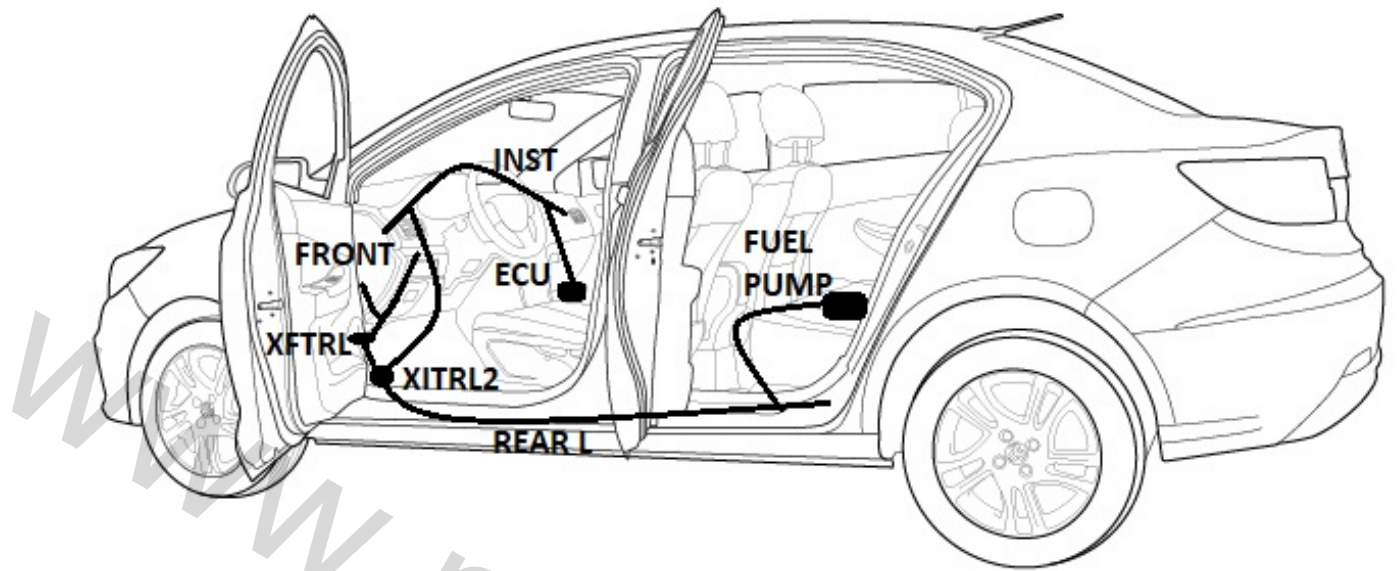

www.nasicoelec.ir

S2 LEFT TURN LIGHT

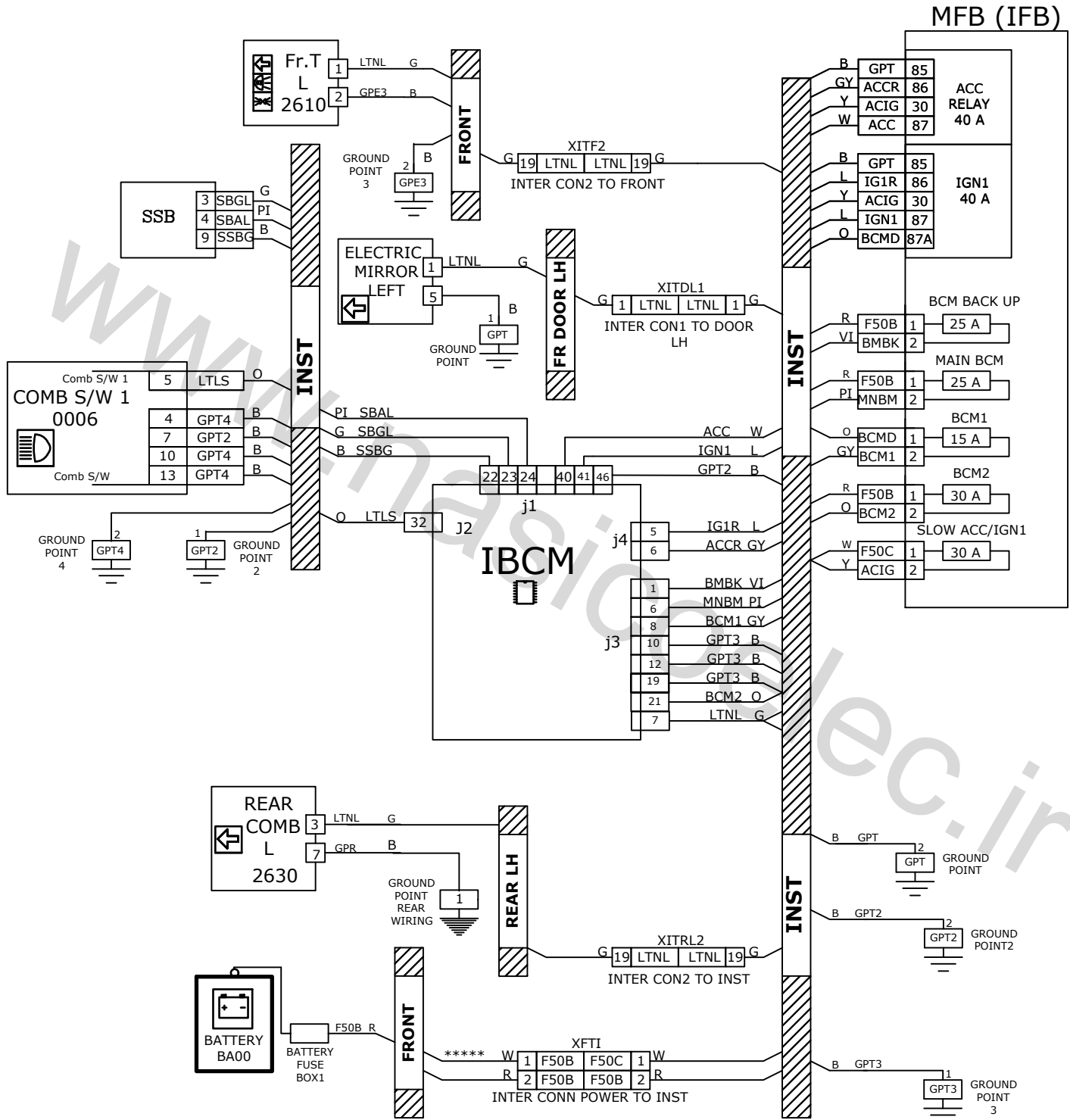

S2 LEFT TURN LIGHT

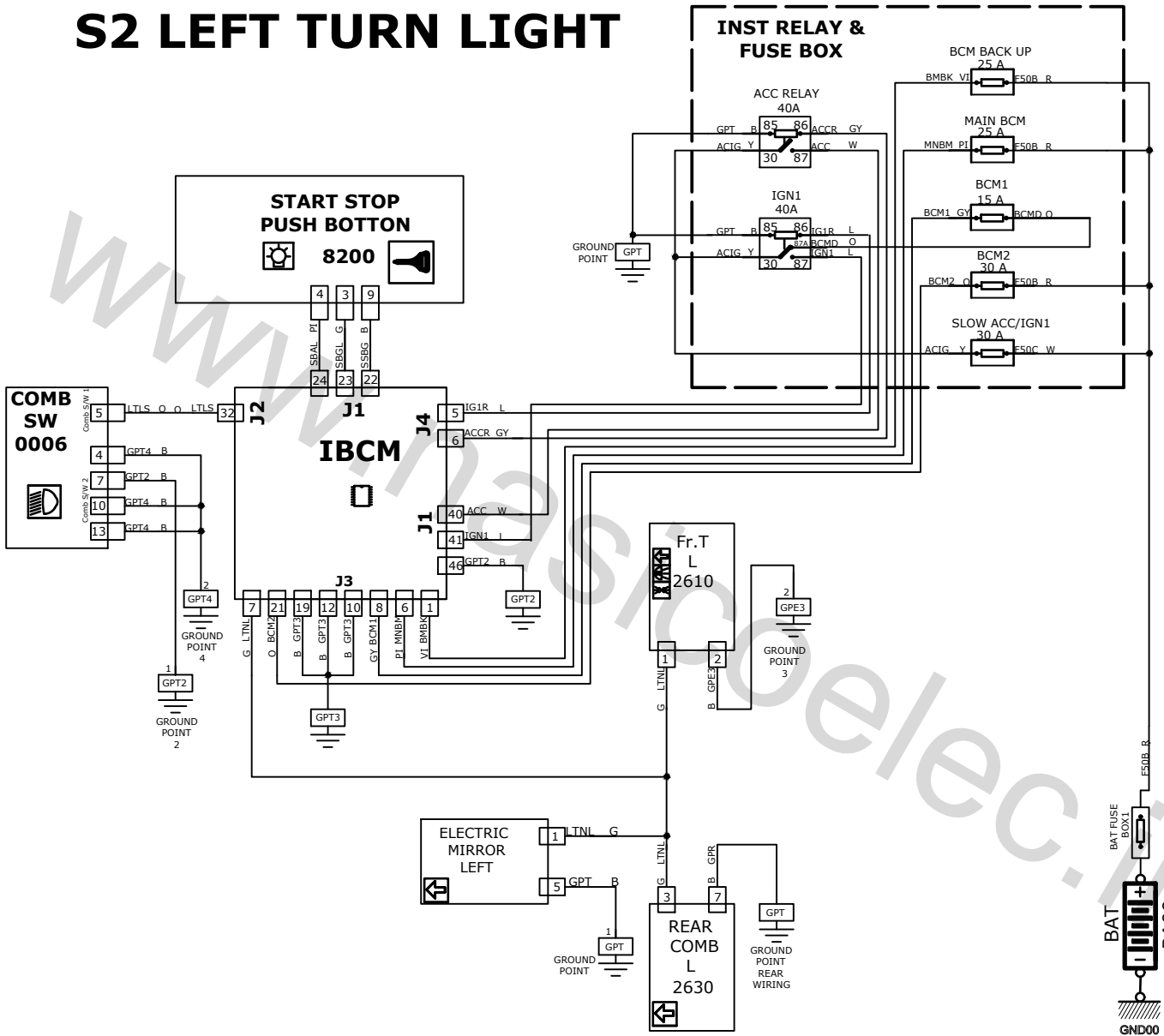

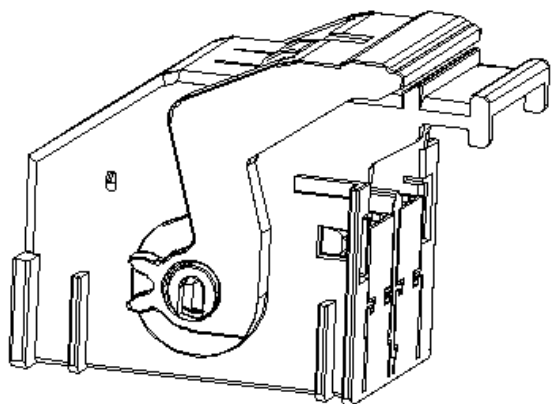

کانکتور بی سی ام
J1

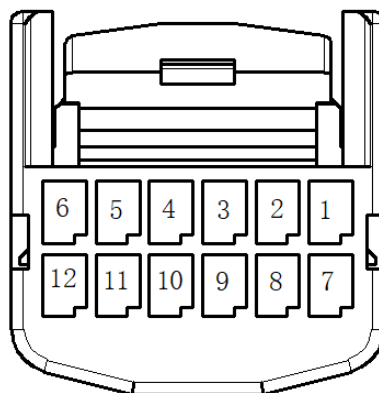

کانکتور کلید استارت استپ

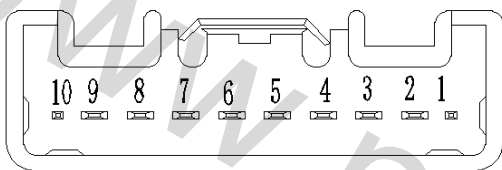

کانکتور مجموعه دسته راهنما 2

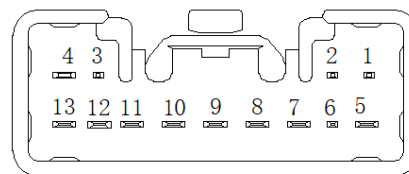

کانکتور مجموعه دسته راهنما 1

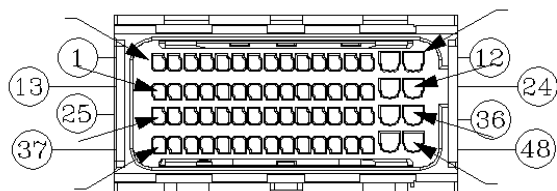

کانکتور بی سی ام
J2

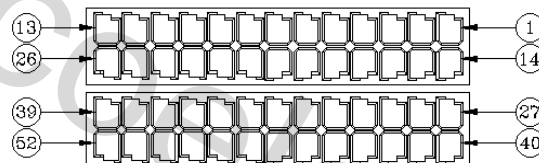

کانکتور بی سی ام
J1

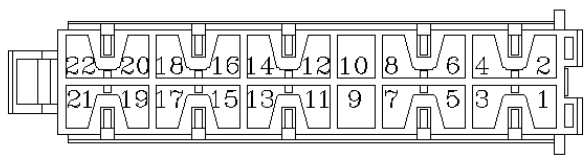

کانکتور بی سی ام
J3

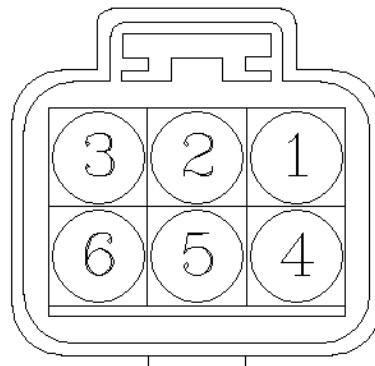

کانکتور چراغ جلو

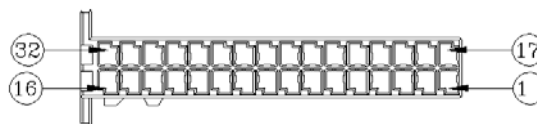

کانکتور بی سی ام
J4

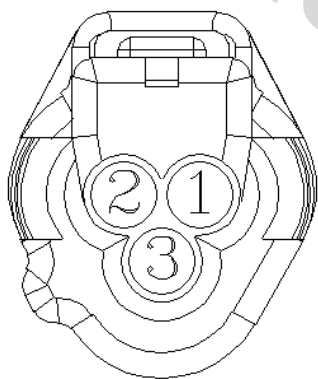

کانکتور لولینگ تنظیم چراغ جلو

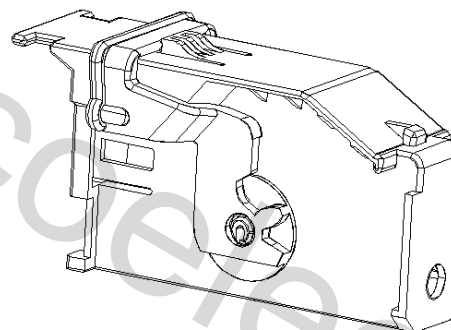

کانکتور بی سی ام
J4

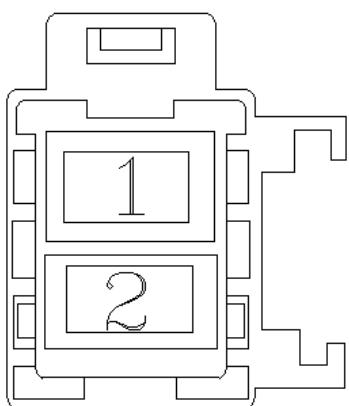

کانکتور برق اصلی به دسته سیم داشبورد

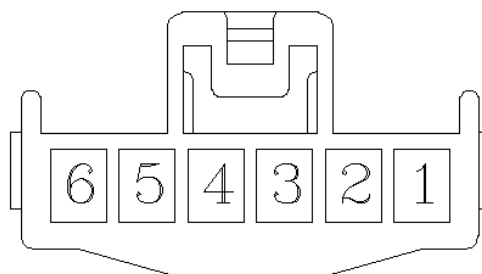

کانکتور کلید لولینگ تنظیم چراغ جلو



کانکتور دسته سیم اصلی به دسته سیم داشبورد 1
XFTI1

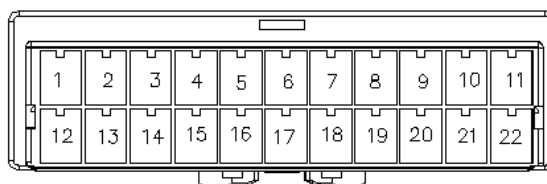

کانکتور دسته سیم اصلی به دسته سیم داشبورد 2
XFTI2

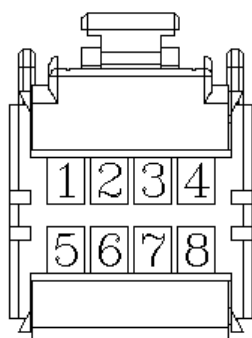

کانکتور آینه برقی

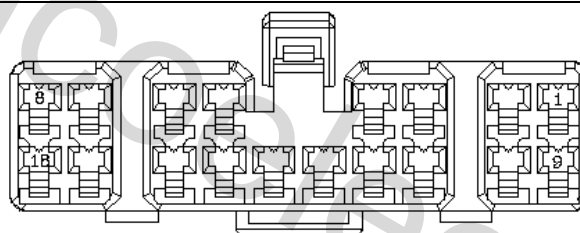

کانکتور دسته سیم داشبورد به دسته سیم درب راننده
XITDL1

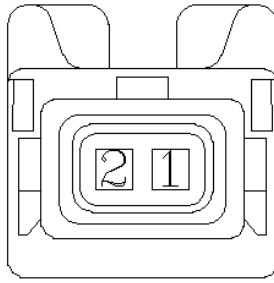

کانکتور راهنما

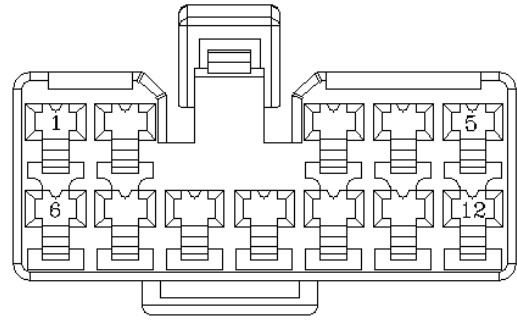

کانکتور دسته سیم داشبورد به دسته سیم درب راننده
XITDL2

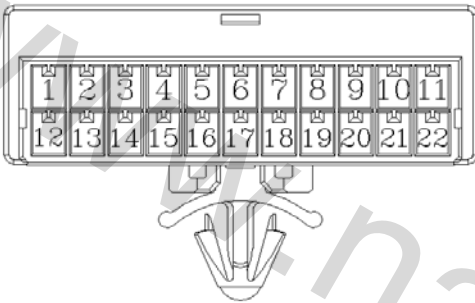

کانکتور دسته سیم داشبورد به دسته سیم چپ عقب
2
XITRL2

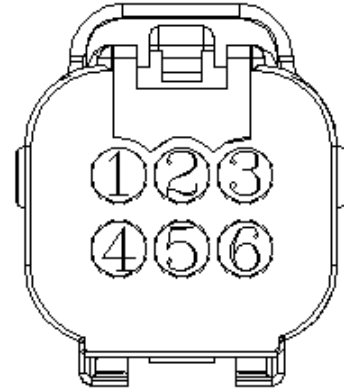

کانکتور مجموعه چراغ عقب

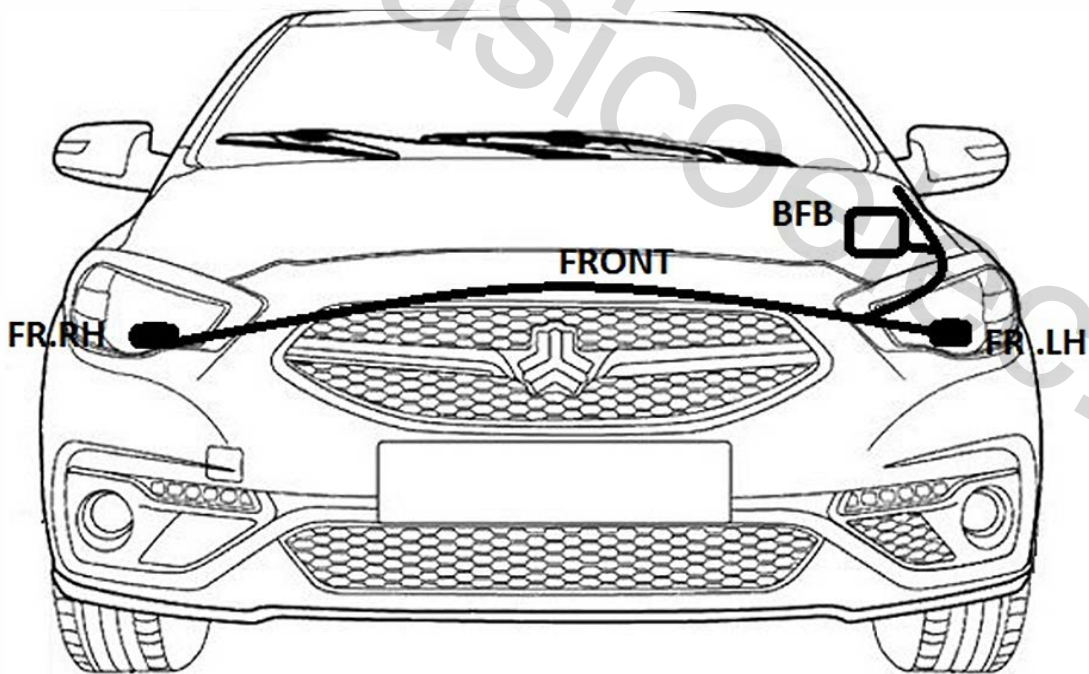
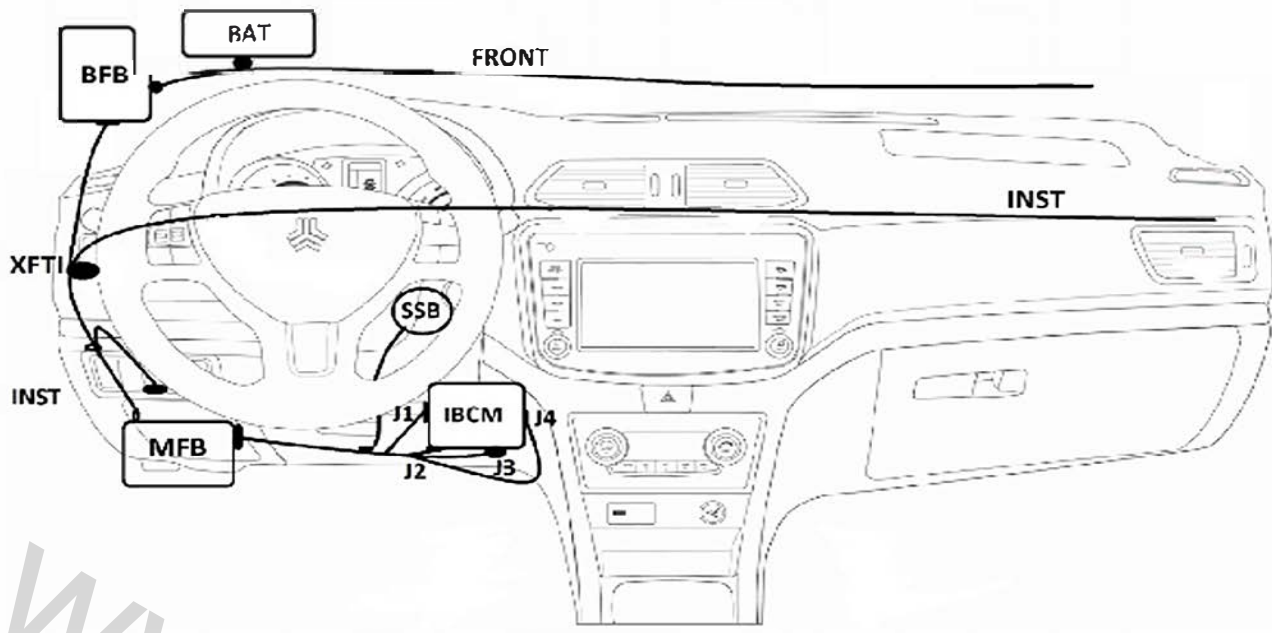

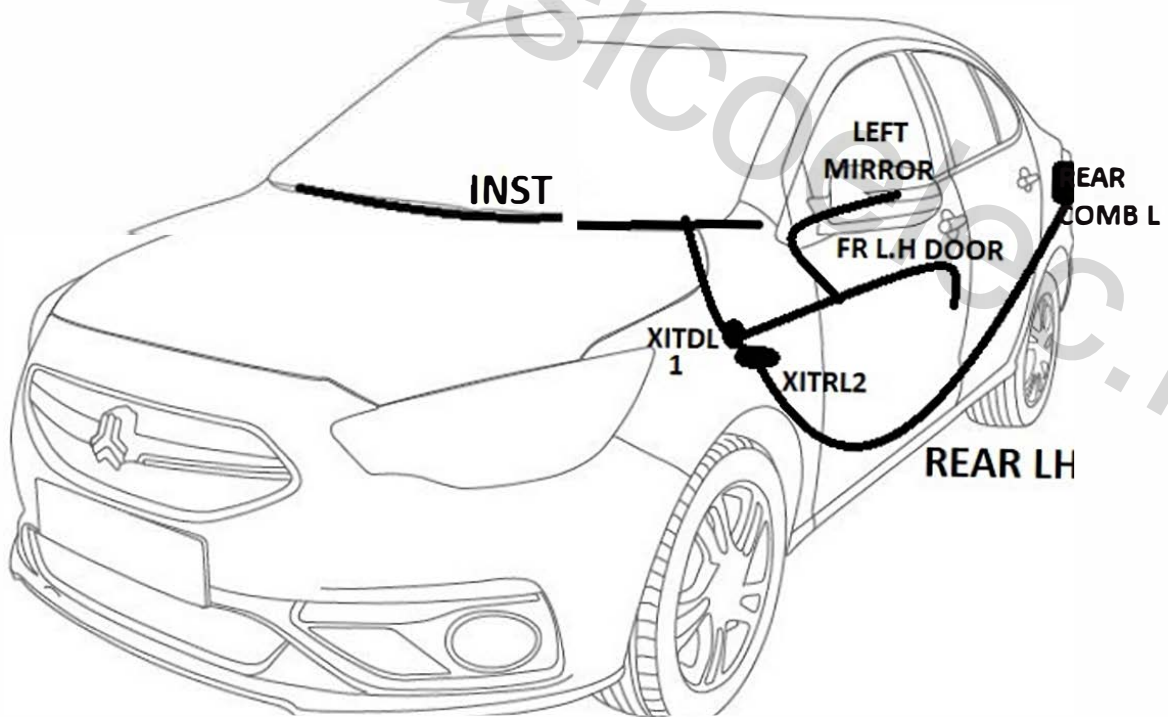
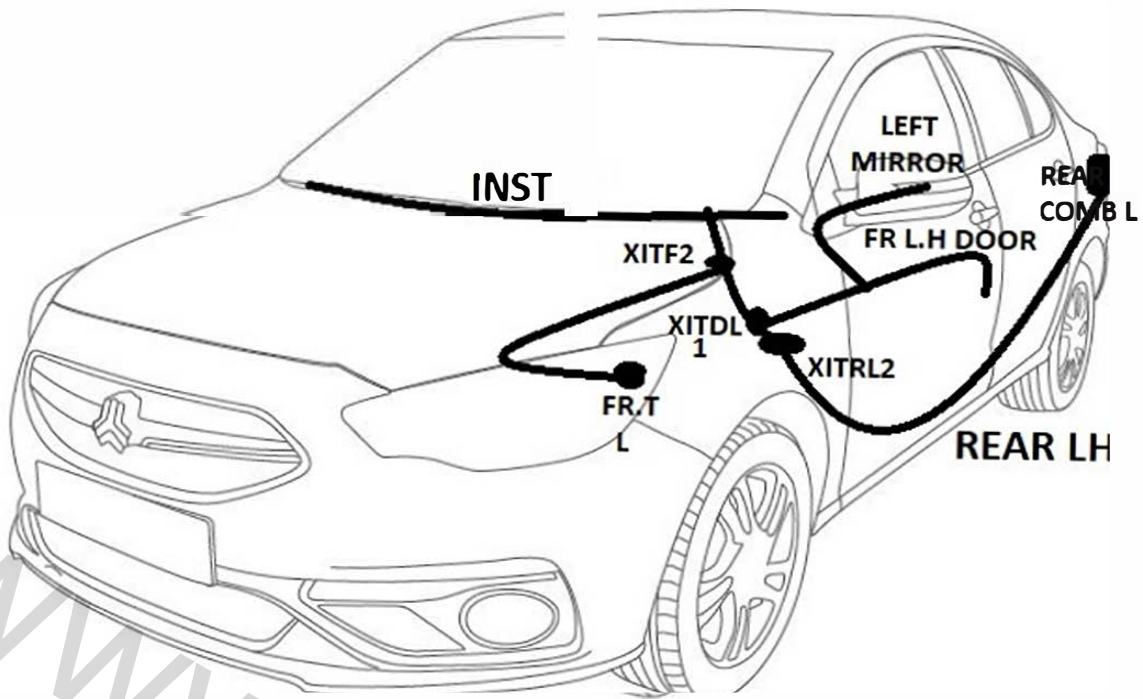

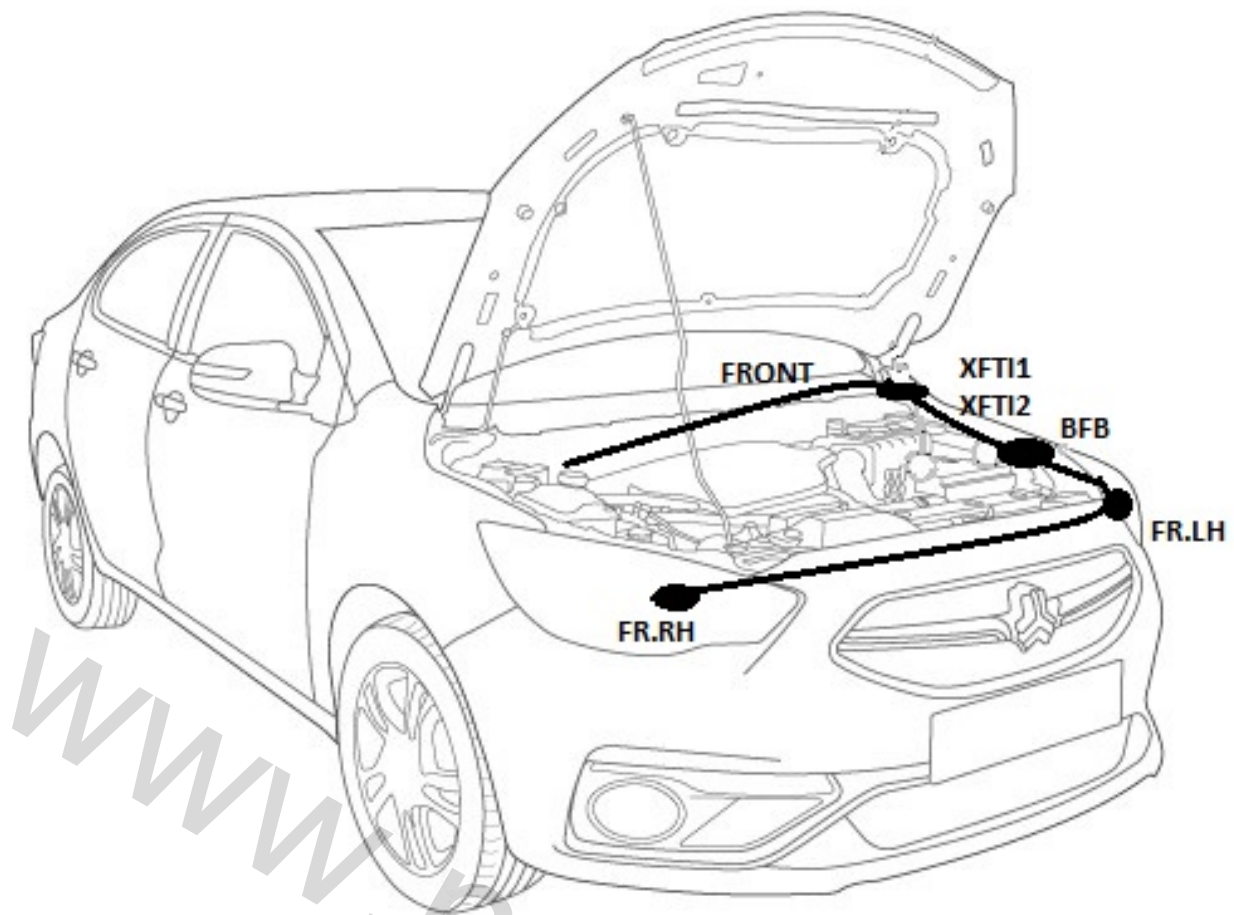

S2 LEVELING

MFB (IFB)

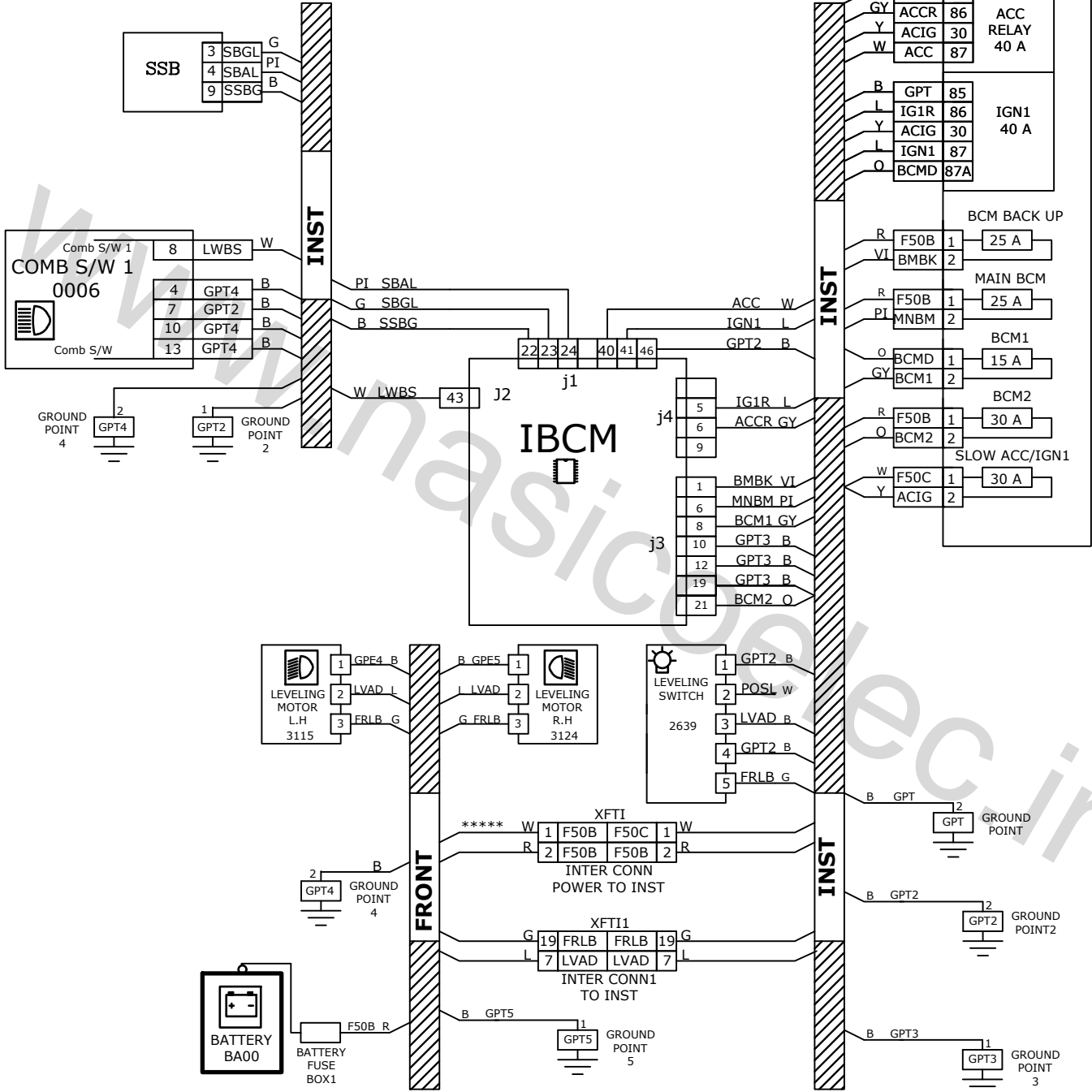

S2 LEVELING

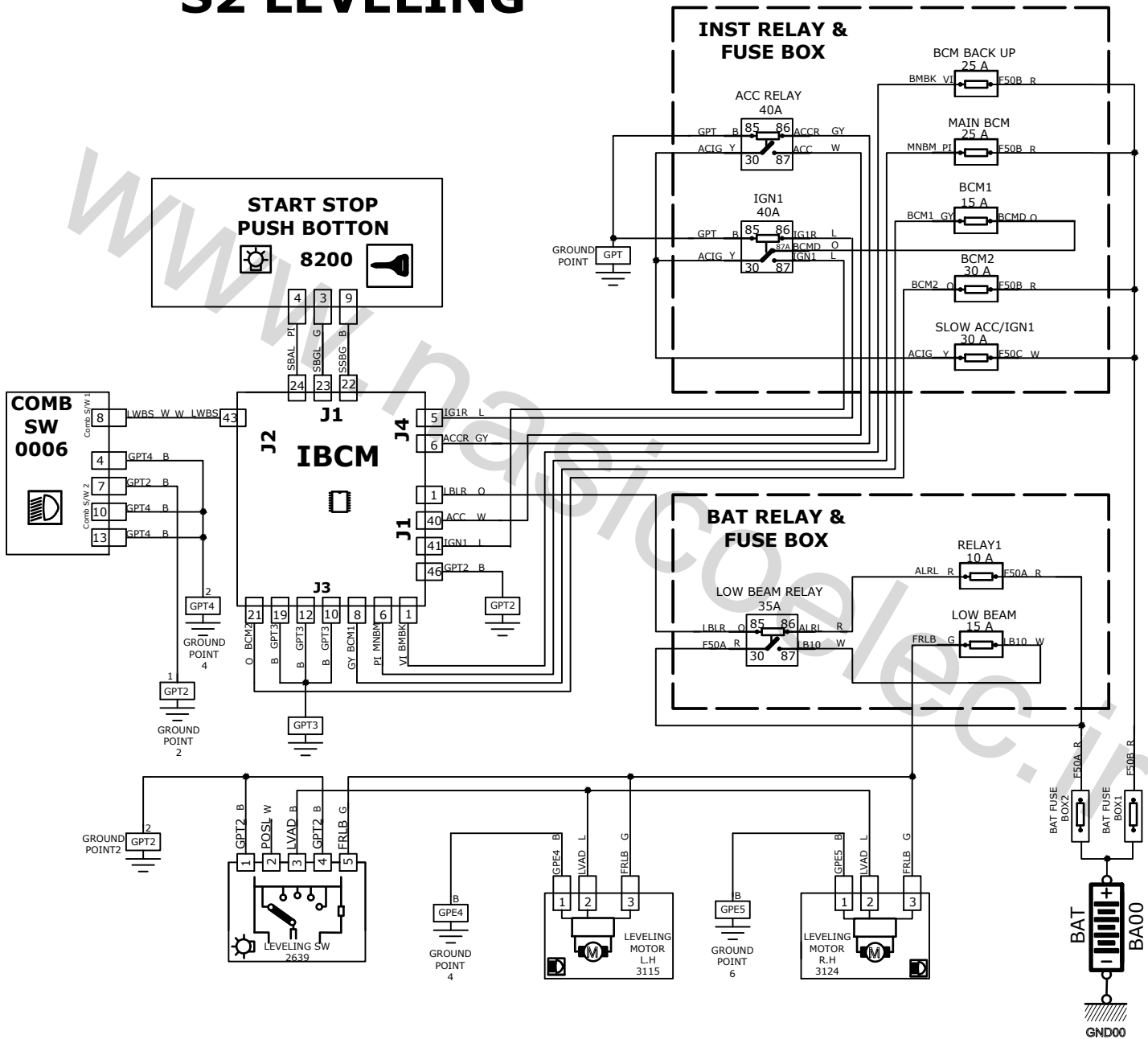

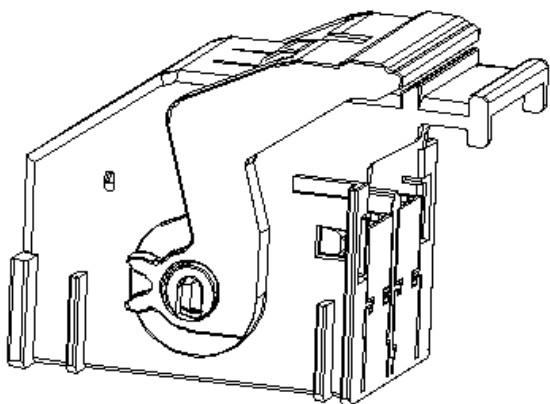

کانکتور بی سی ام
J1

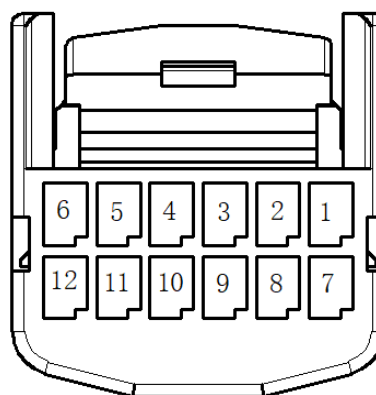

کانکتور کلید استارت استپ

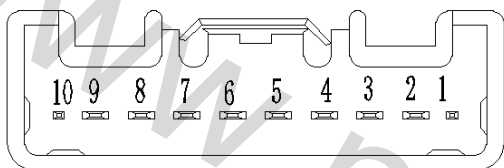

کانکتور مجموعه دسته راهنما 2

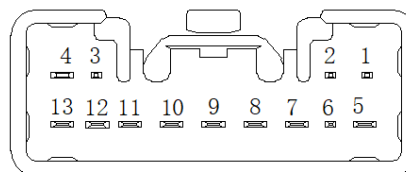

کانکتور مجموعه دسته راهنما 1

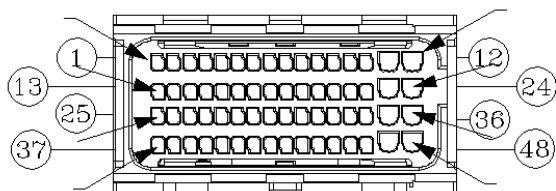

کانکتور بی سی ام
J2

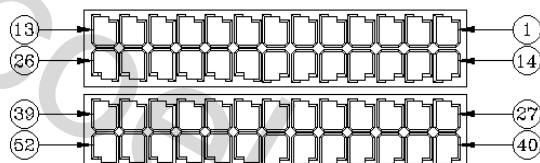

کانکتور بی سی ام
J1

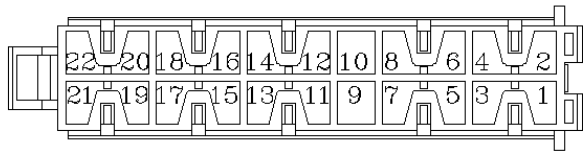

کانکتور بی سی ام
J3

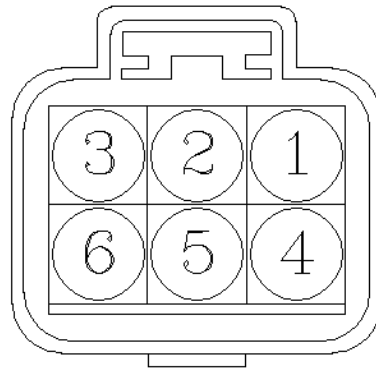

کانکتور چراغ جلو

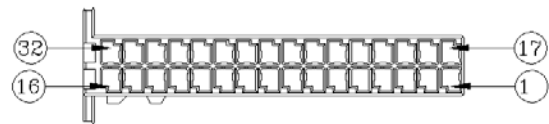

کانکتور بی سی ام
J4

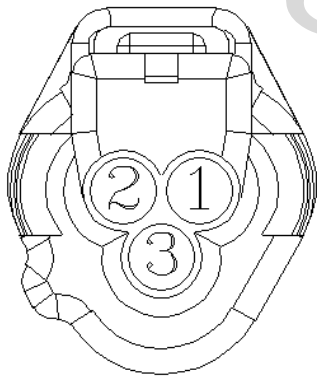

کانکتور لولینگ تنظیم چراغ جلو

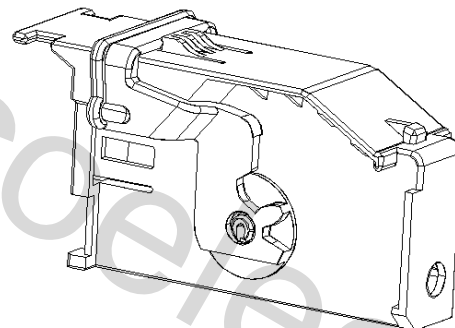

کانکتور بی سی ام
J4

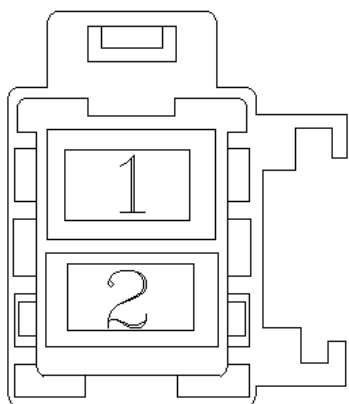

کانکتور برق اصلی به دسته سیم داشبورد

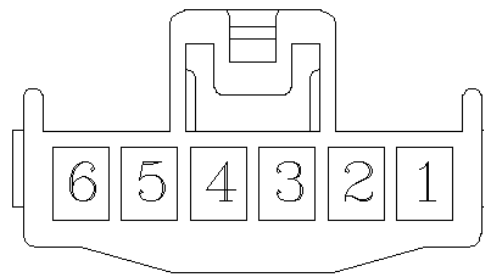

کانکتور کلید لولینگ تنظیم چراغ جلو



کانکتور دسته سیم اصلی به دسته سیم داشبورد 1
XFTI1

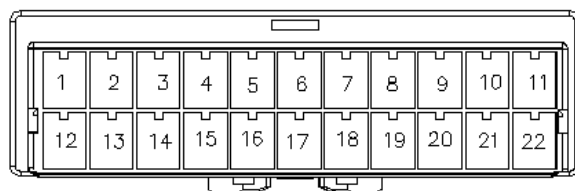

کانکتور دسته سیم اصلی به دسته سیم داشبورد 2
XFTI2

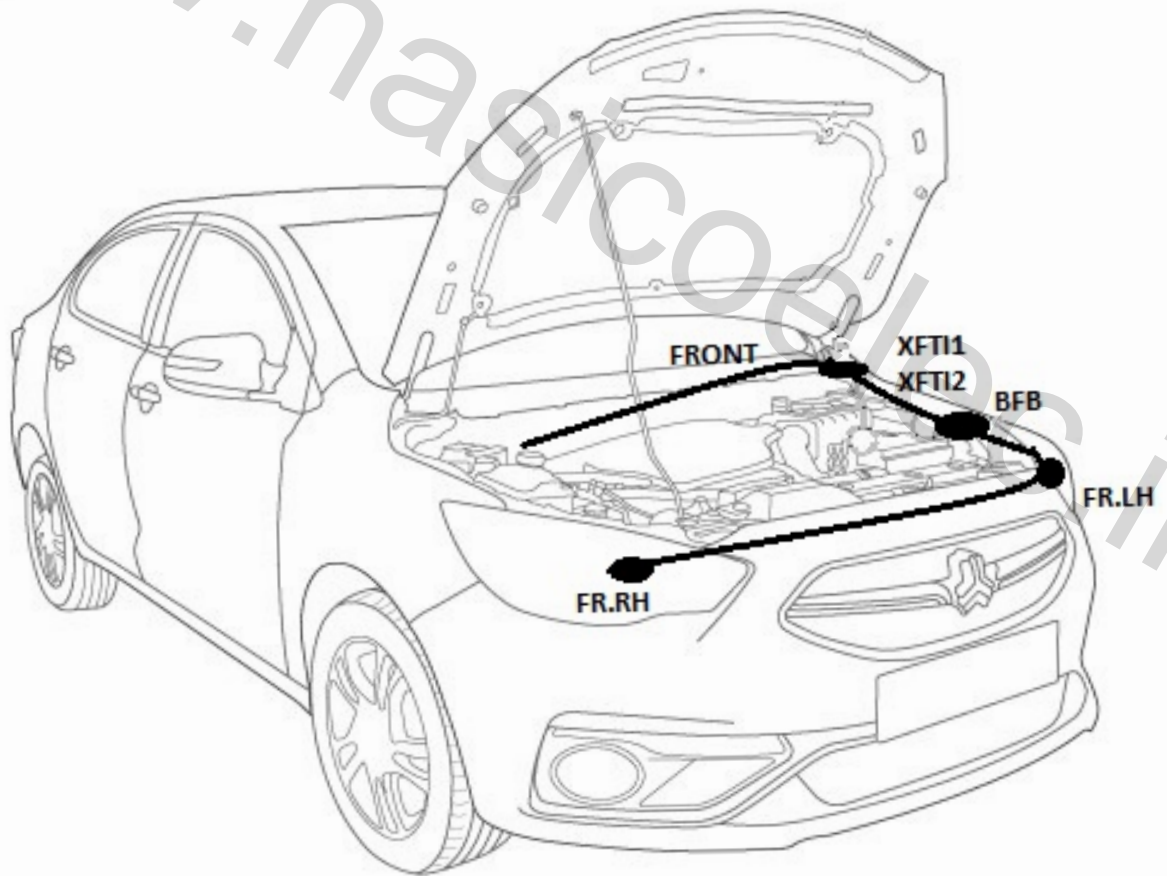
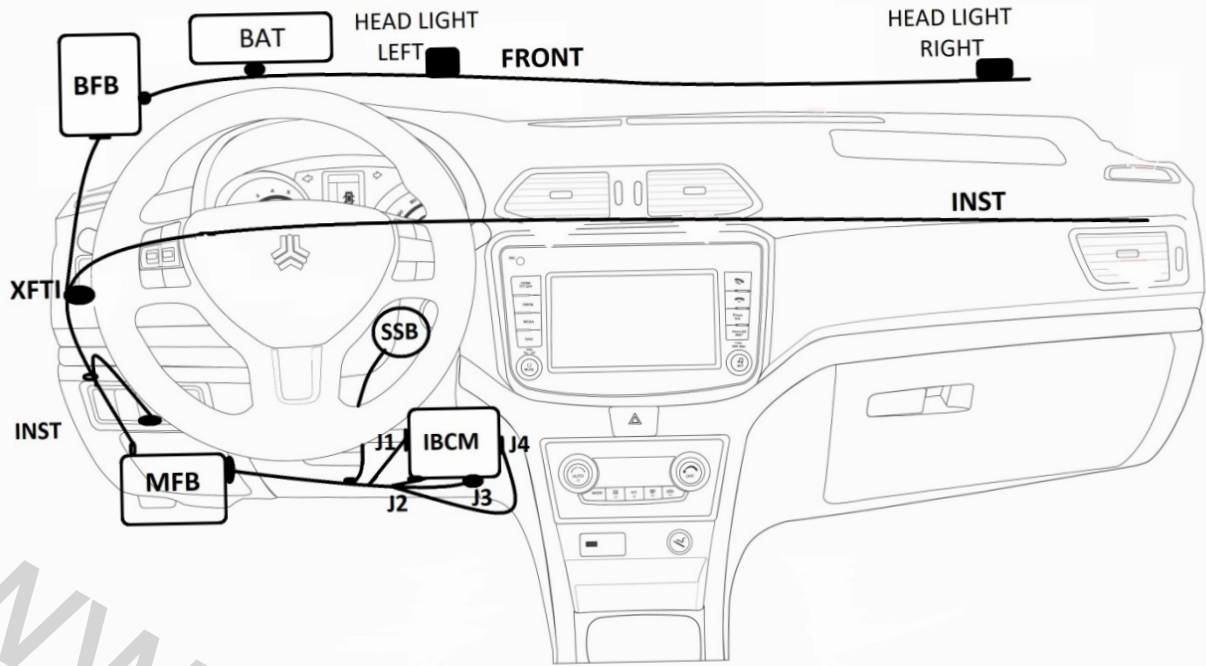

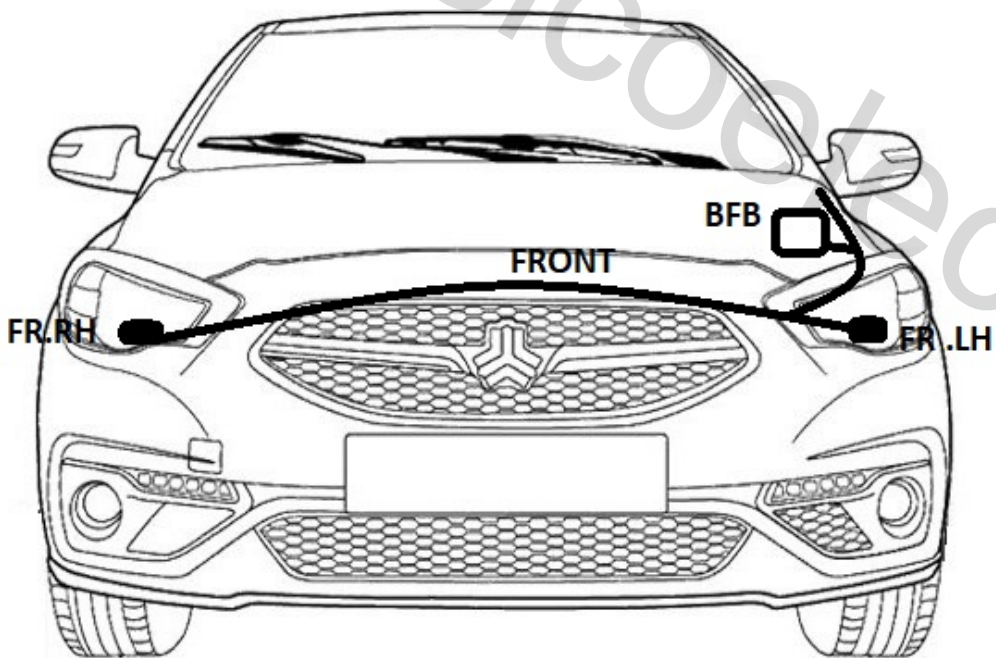
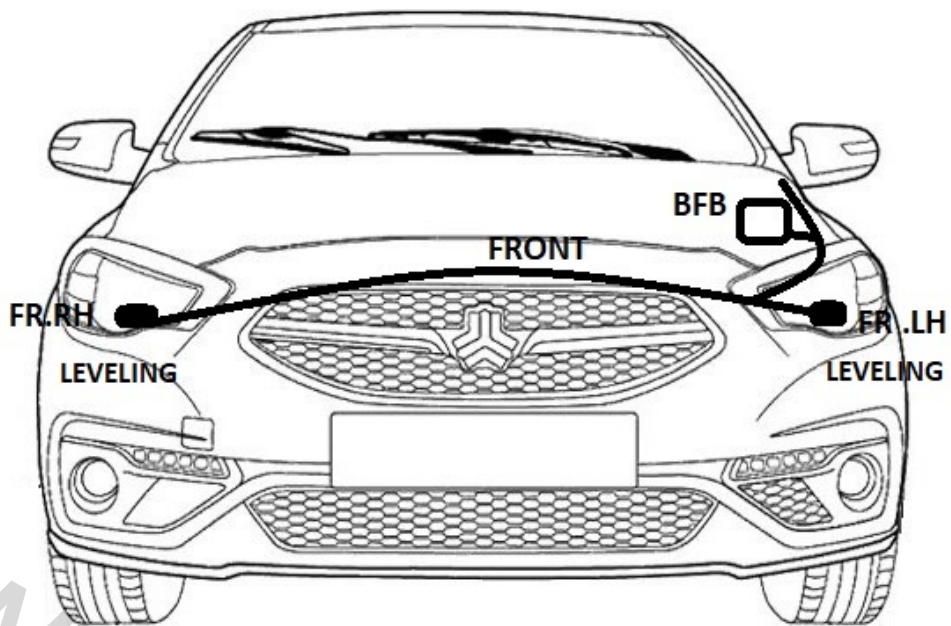

S2 MIRROR WITH FOLD WITHOUT HEATER

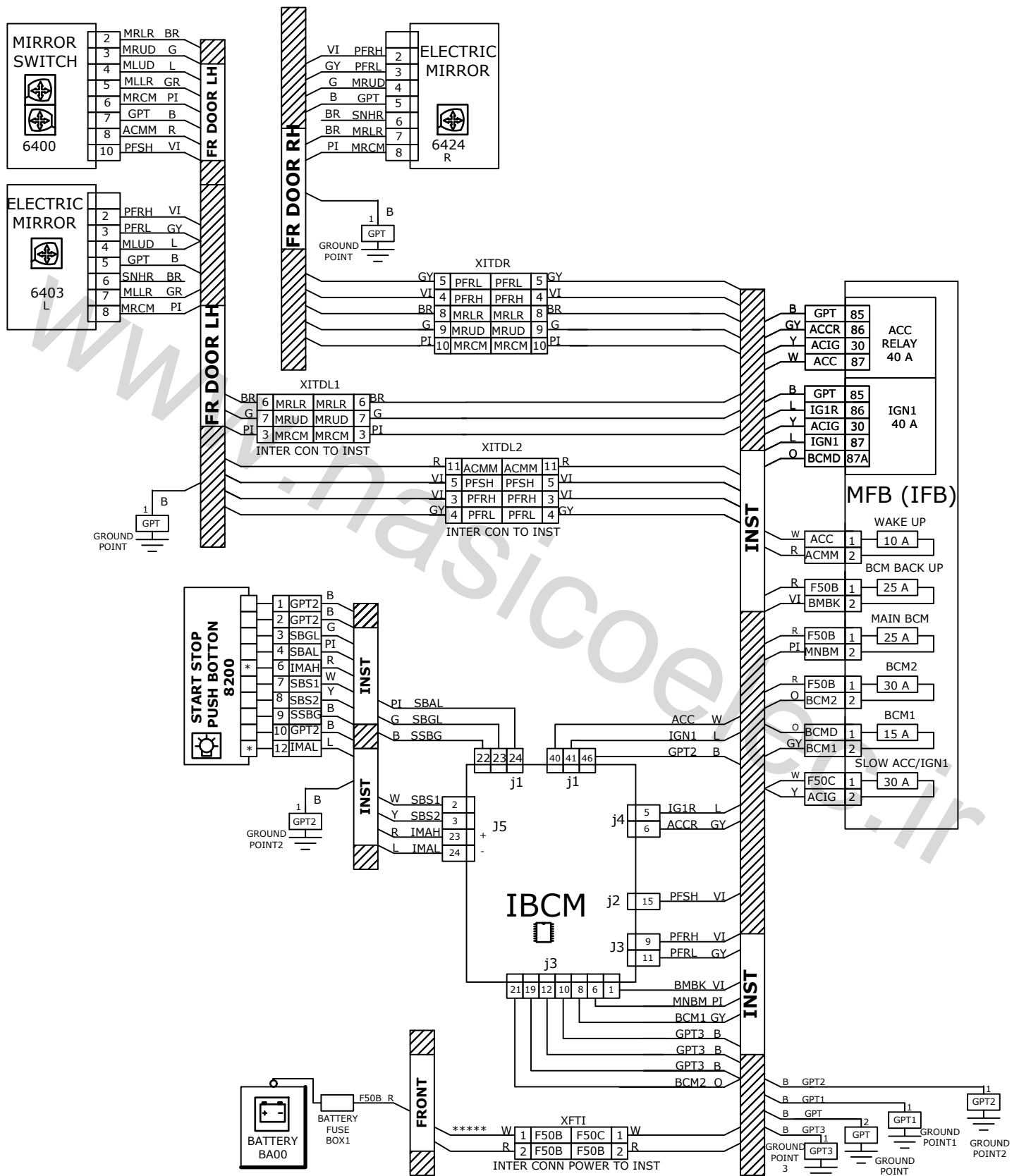

S2 MIRROR WITH FOLD WITHOUT HEATER

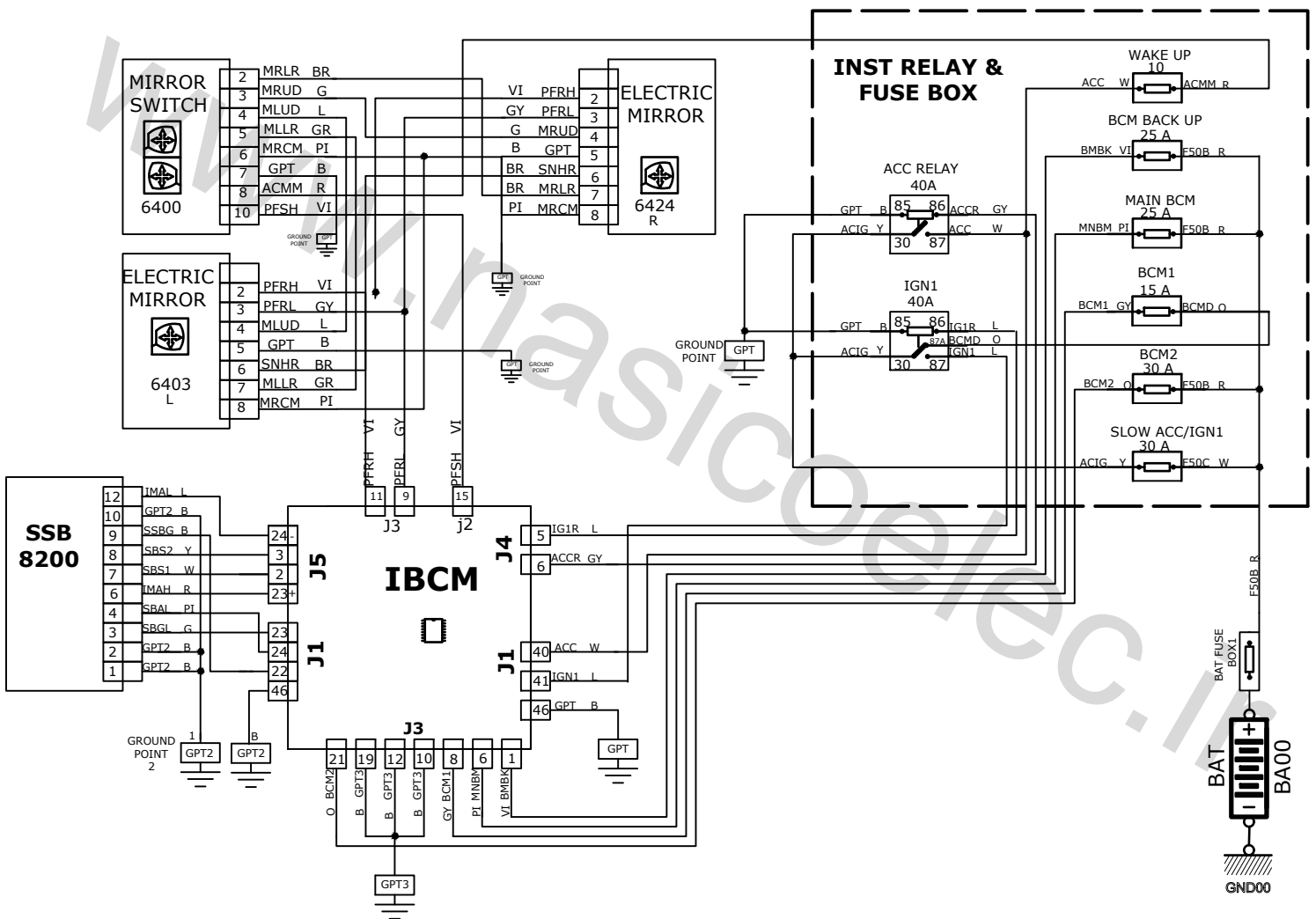

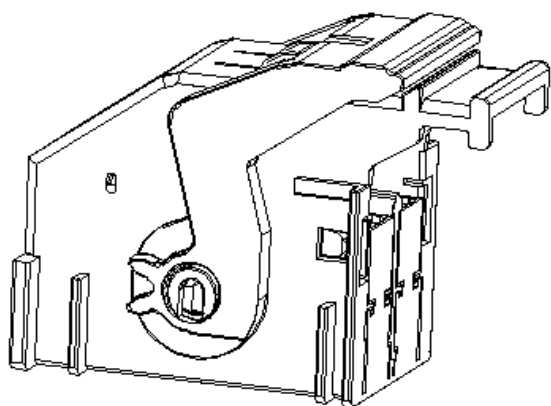

کانکتور بی سی ام
J1

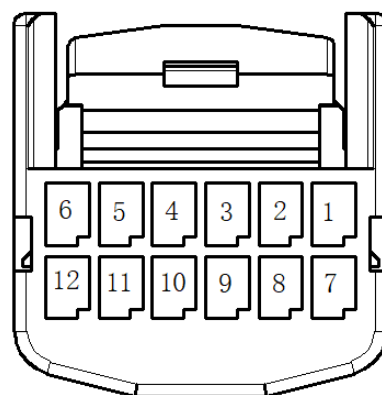

کانکتور کلید استارت استپ

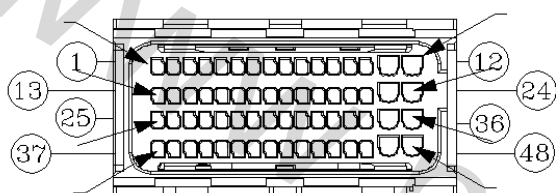

کانکتور بی سی ام
J2

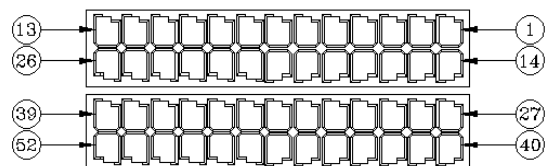

کانکتور بی سی ام
J1

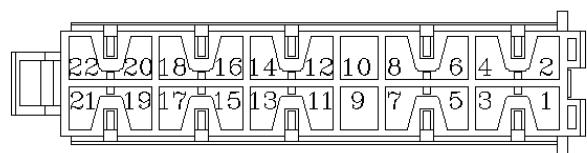

کانکتور بی سی ام
J3

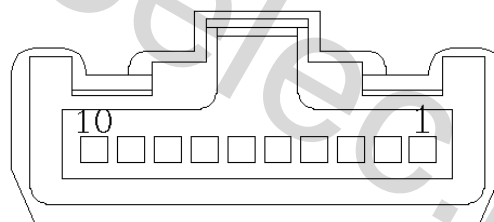

کانکتور کلید آینه برقی

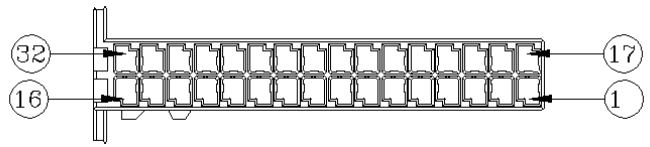

کانکتور بی سی ام
J4

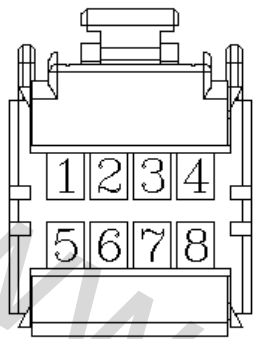

کانکتور آینه برقی

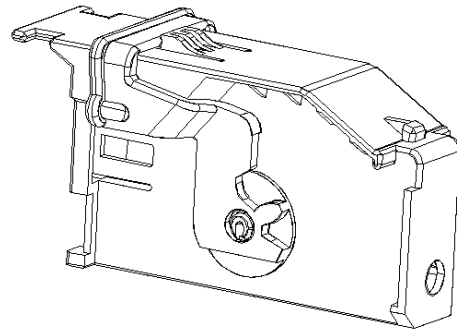

کانکتور بی سی ام
J4

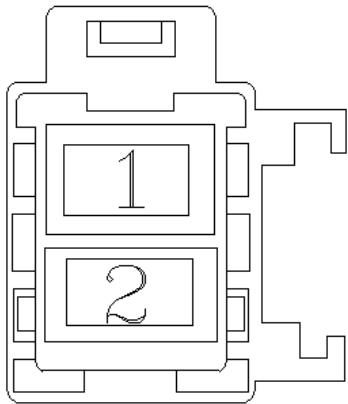

کانکتور برق اصلی به دسته سیم داشبورد

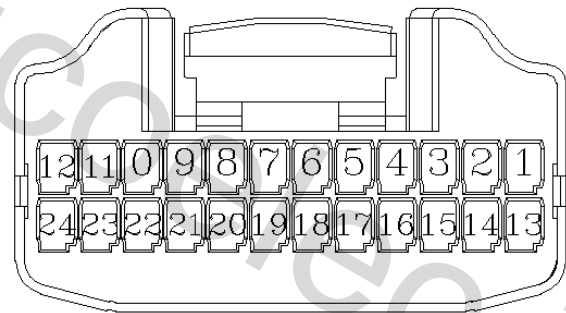

کانکتور بی سی ام
J5

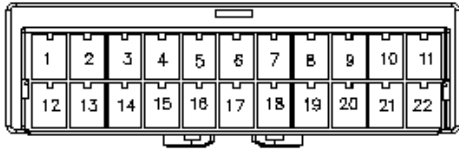

کانکتور دسته سیم اصلی به دسته سیم داشبورد 1
XFTI1

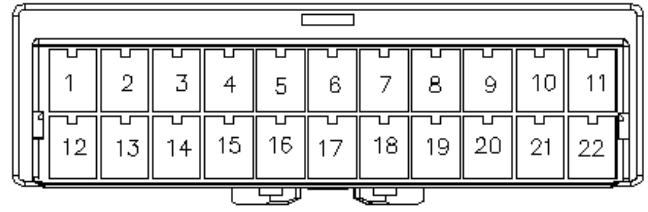

کانکتور دسته سیم اصلی به دسته سیم داشبورد 2
XFTI2

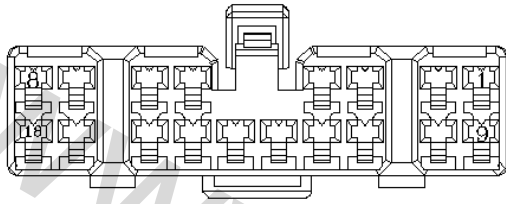

کانکتور دسته سیم داشبورد به دسته سیم درب
سرنشین
XITDR

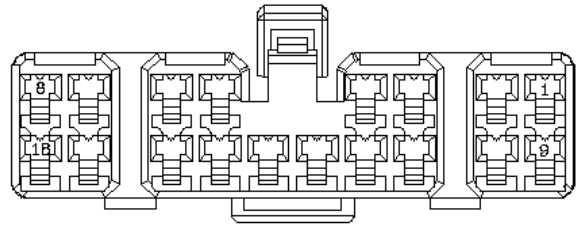

کانکتور دسته سیم داشبورد به دسته سیم درب راننده
XITDL1

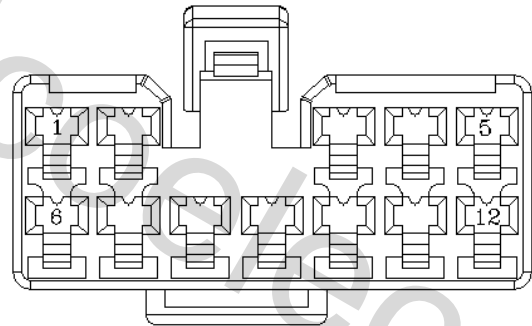

کانکتور دسته سیم داشبورد به دسته سیم درب راننده
XITDL2

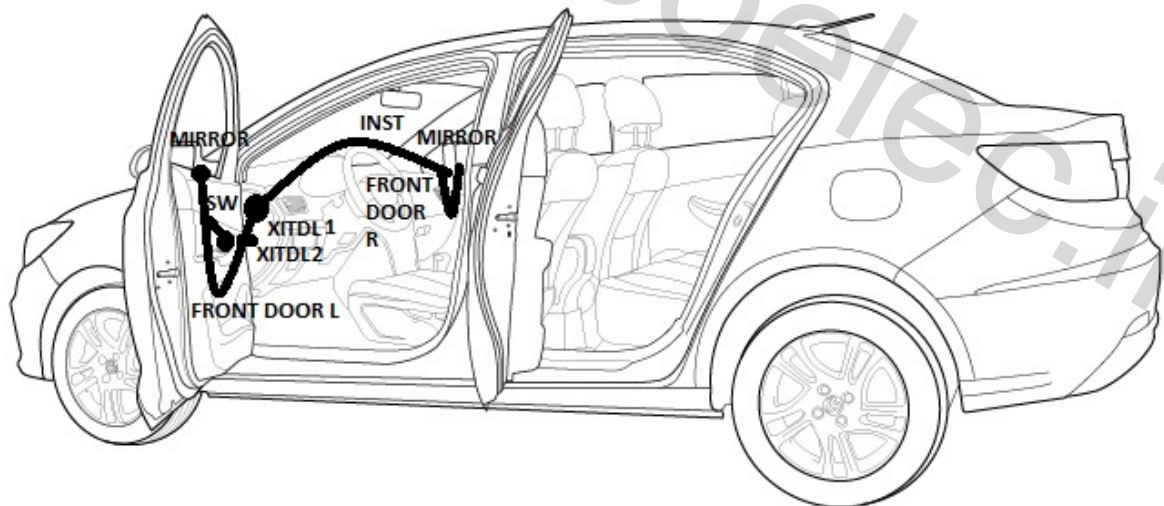
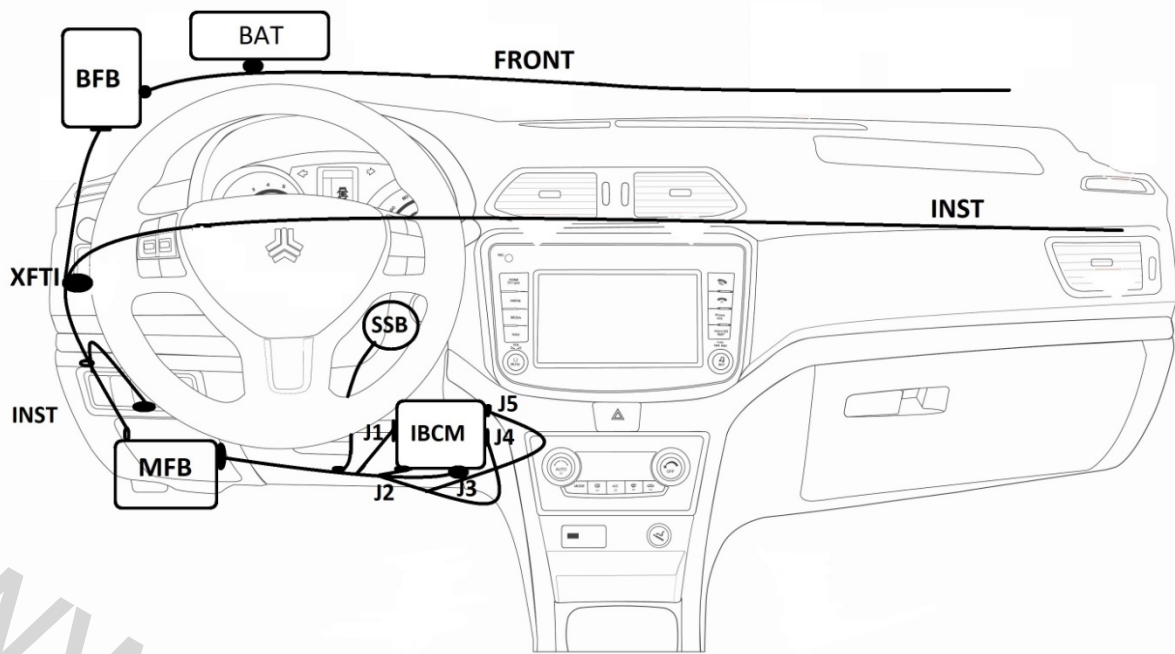

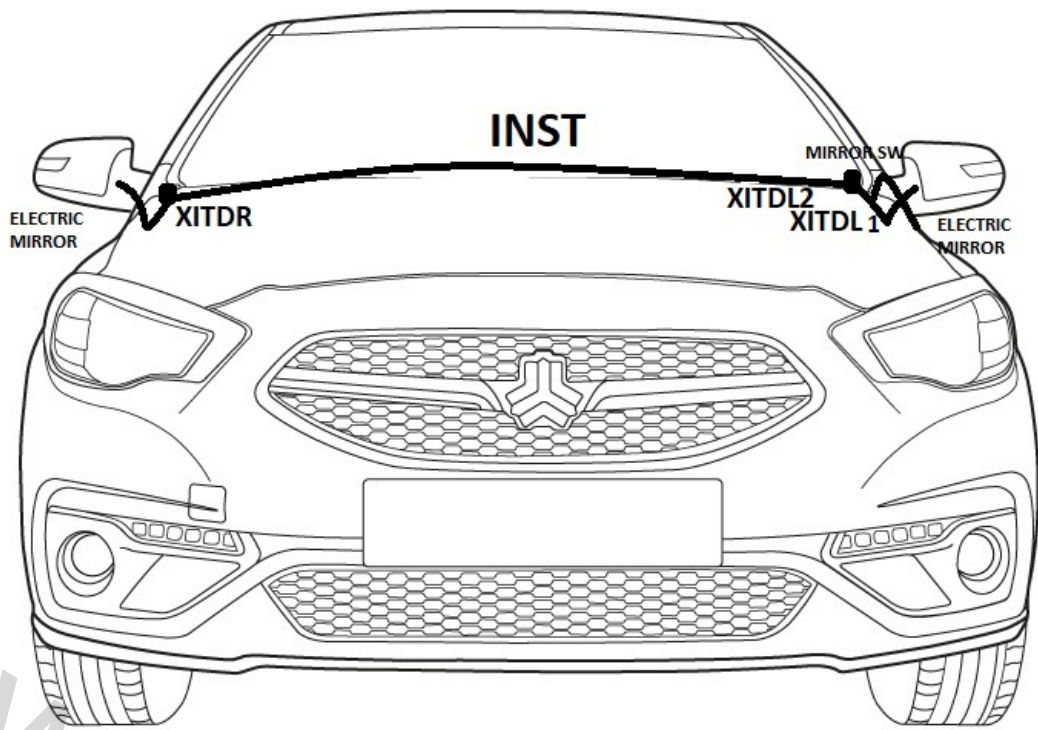

www.nasicoelec.ir

S2 ALL POWER WIN AND KID LOCK

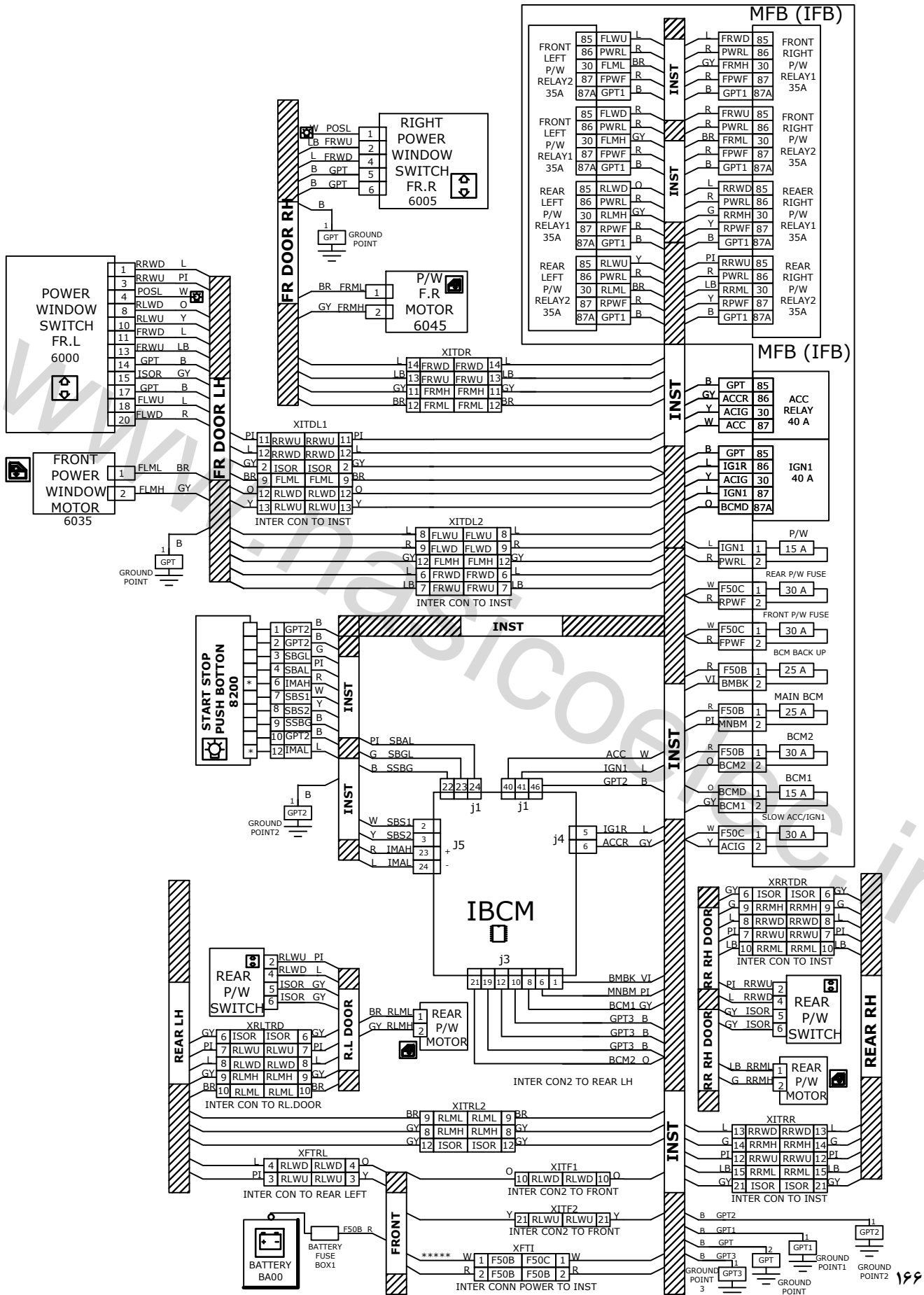

S2 ALL POWER WIN AND KID LOCK

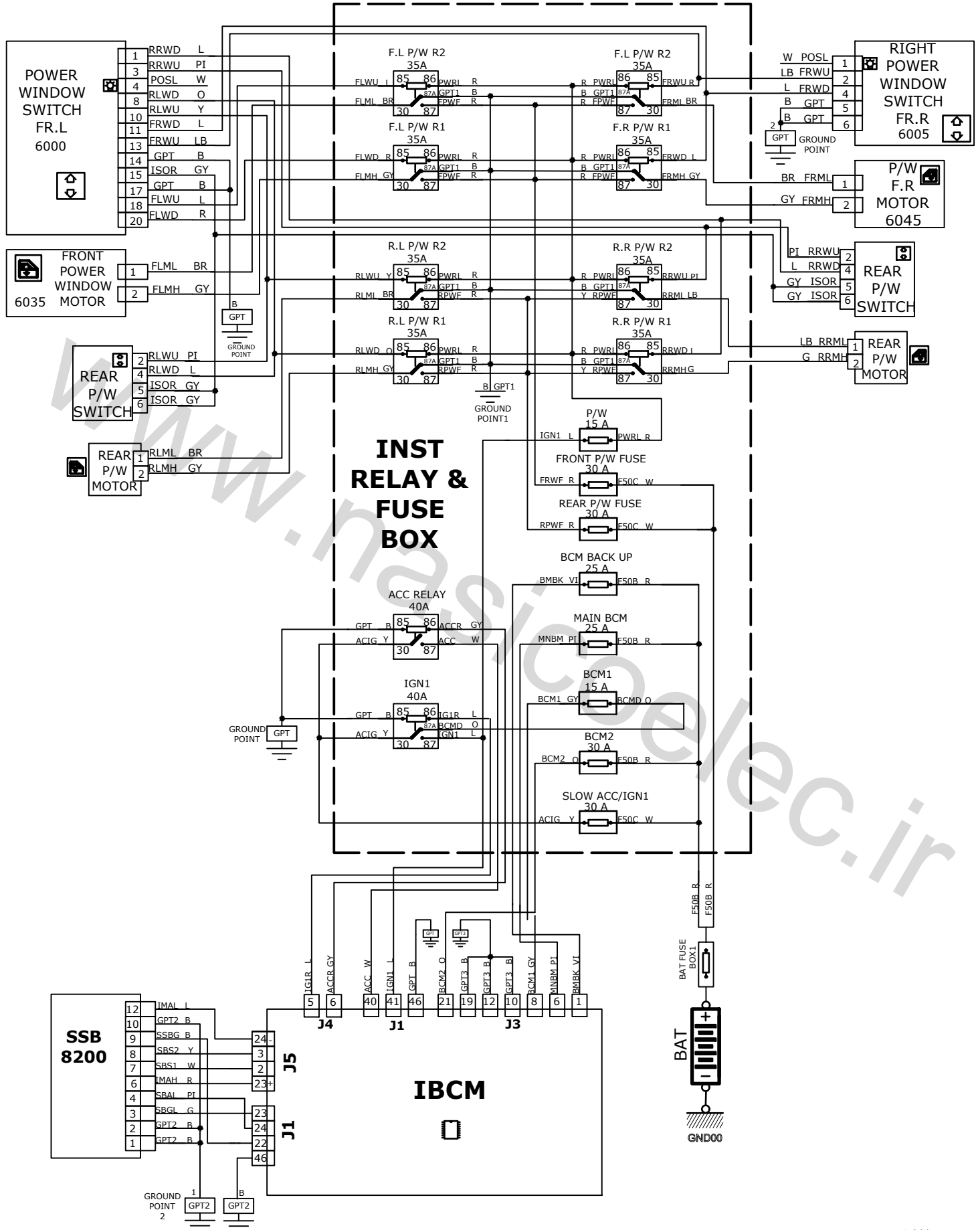

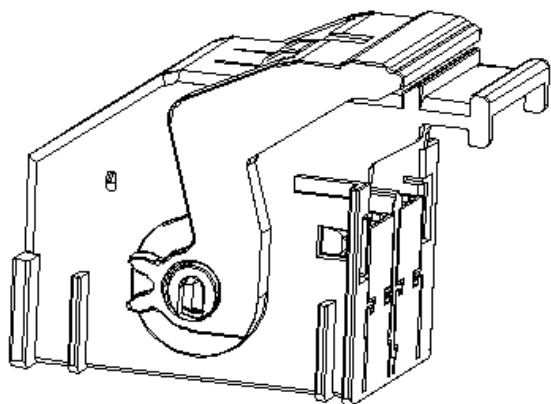

کانکتور بی سی ام
J1

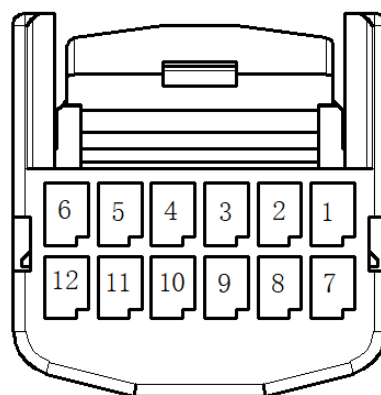

کانکتور کلید استارت استپ

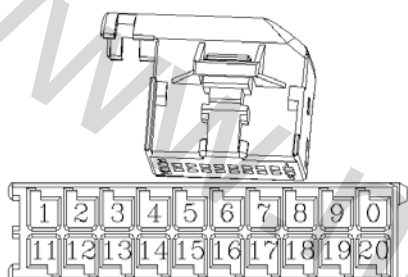

کانکتور کلید شیشه بالابرها

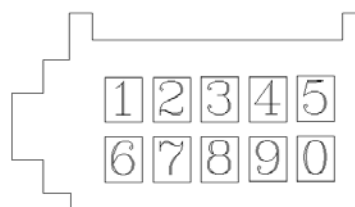

کانکتور کلید شیشه بالابر

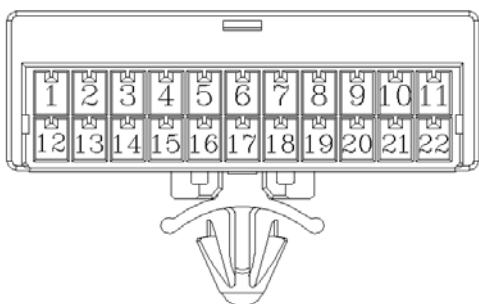

کانکتور دسته سیم داشبورد به دسته سیم چپ عقب 2
XITRL2

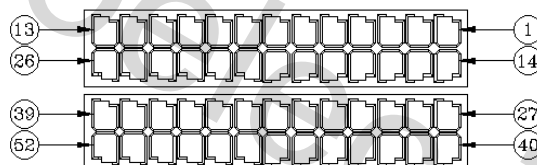

کانکتور بی سی ام
J1

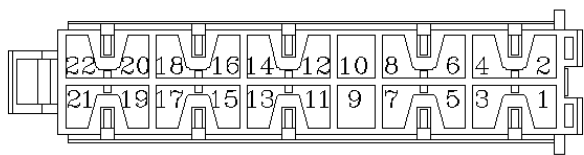

کانکتور بی سی ام
J3

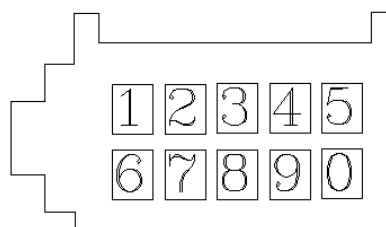

کانکتور کلید شیشه برقی عقب

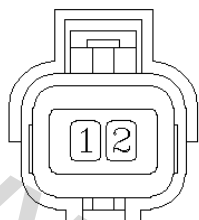

کانکتور موتور شیشه بالا بر

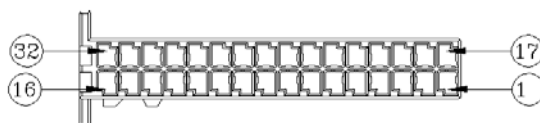

کانکتور بی سی ام
J4

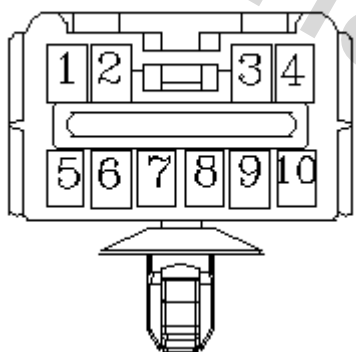

کانکتور دسته سیم عقب چپ به دسته سیم درب عقب
XRLTRD

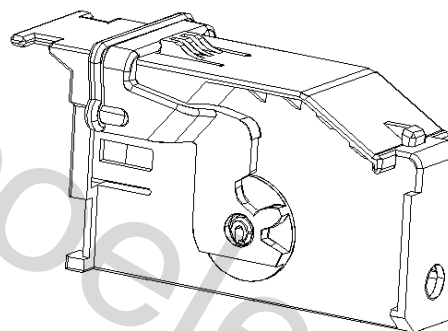

کانکتور بی سی ام
J4

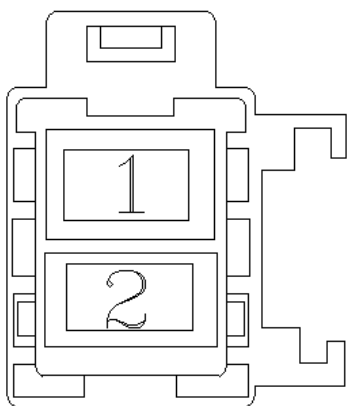

کانکتور برق اصلی به دسته سیم داشبورد

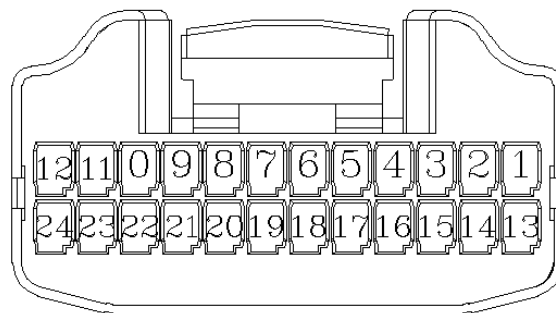

کانکتور بی سی ام
J5



کانکتور دسته سیم اصلی به دسته سیم داشبورد 1
XFTI1

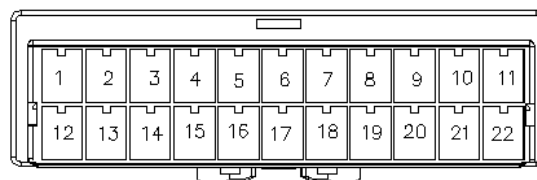

کانکتور دسته سیم اصلی به دسته سیم داشبورد 2
XFTI2

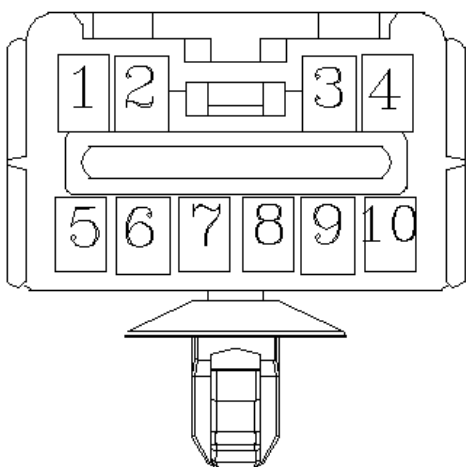

کانکتور دسته سیم اصلی به دسته سیم عقب چپ
XFTRL

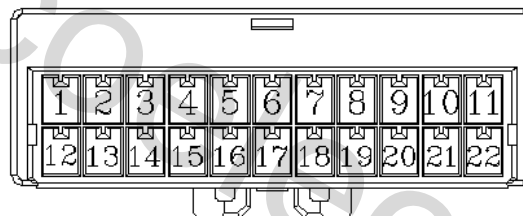

کانکتور دسته سیم داشبورد به دسته سیم عقب راست
XITRR

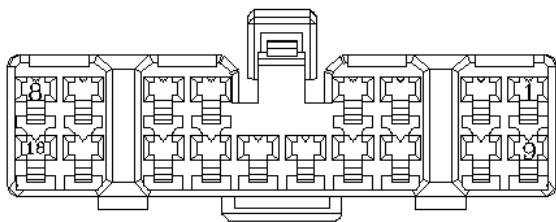

کانکتور دسته سیم داشبورد به دسته سیم درب
سرنشین
XITDR

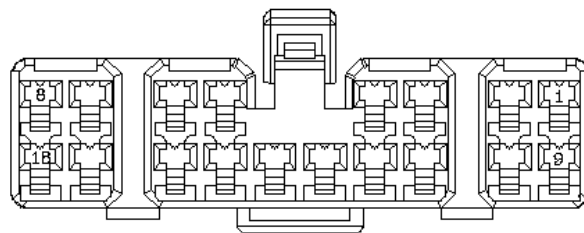

کانکتور دسته سیم داشبورد به دسته سیم درب راننده
XITDL1

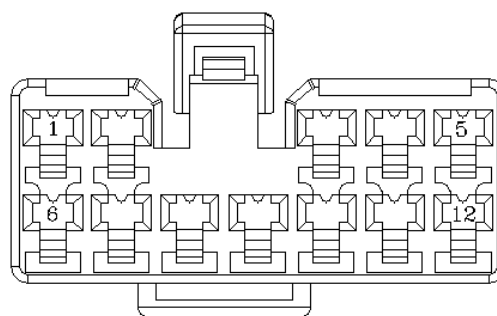

کانکتور دسته سیم داشبورد به دسته سیم درب راننده
XITDL

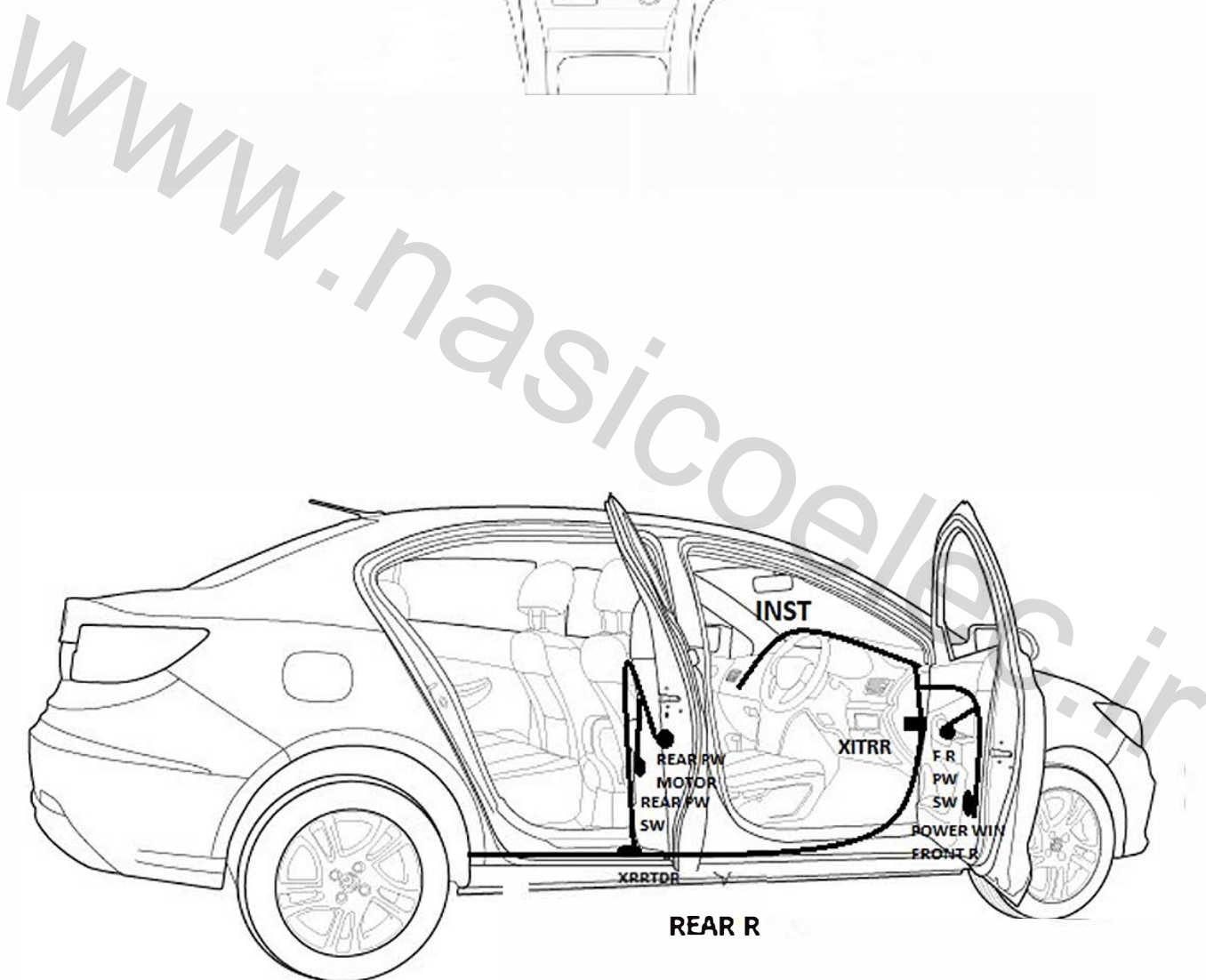
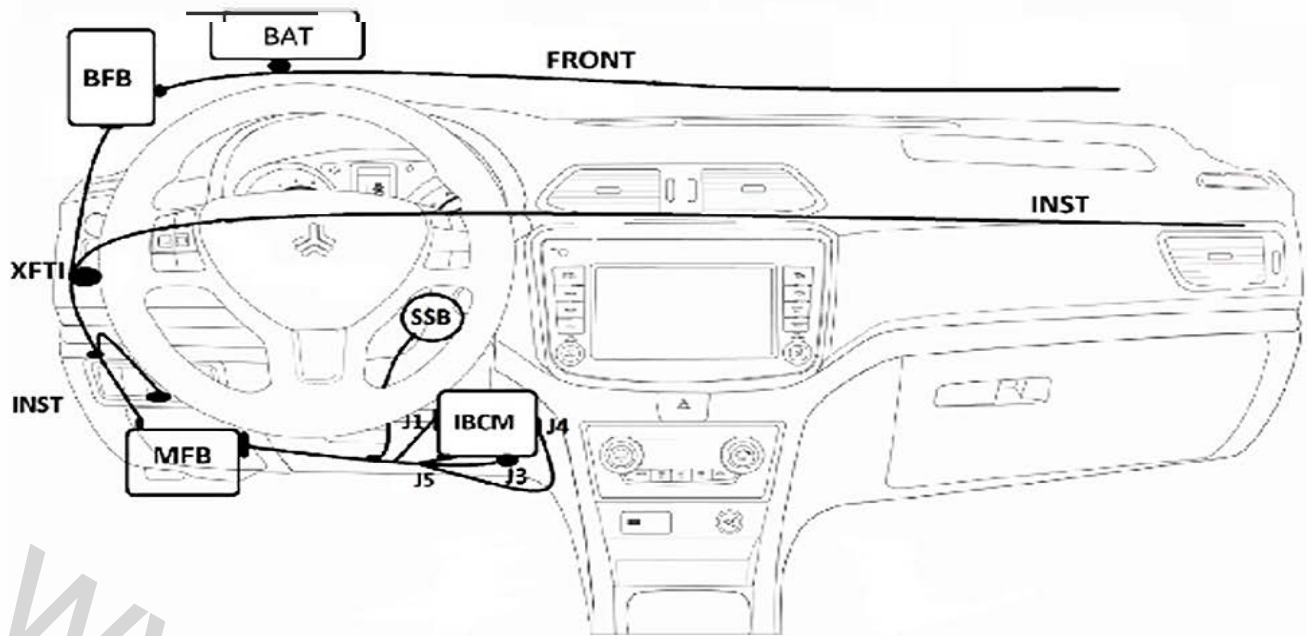

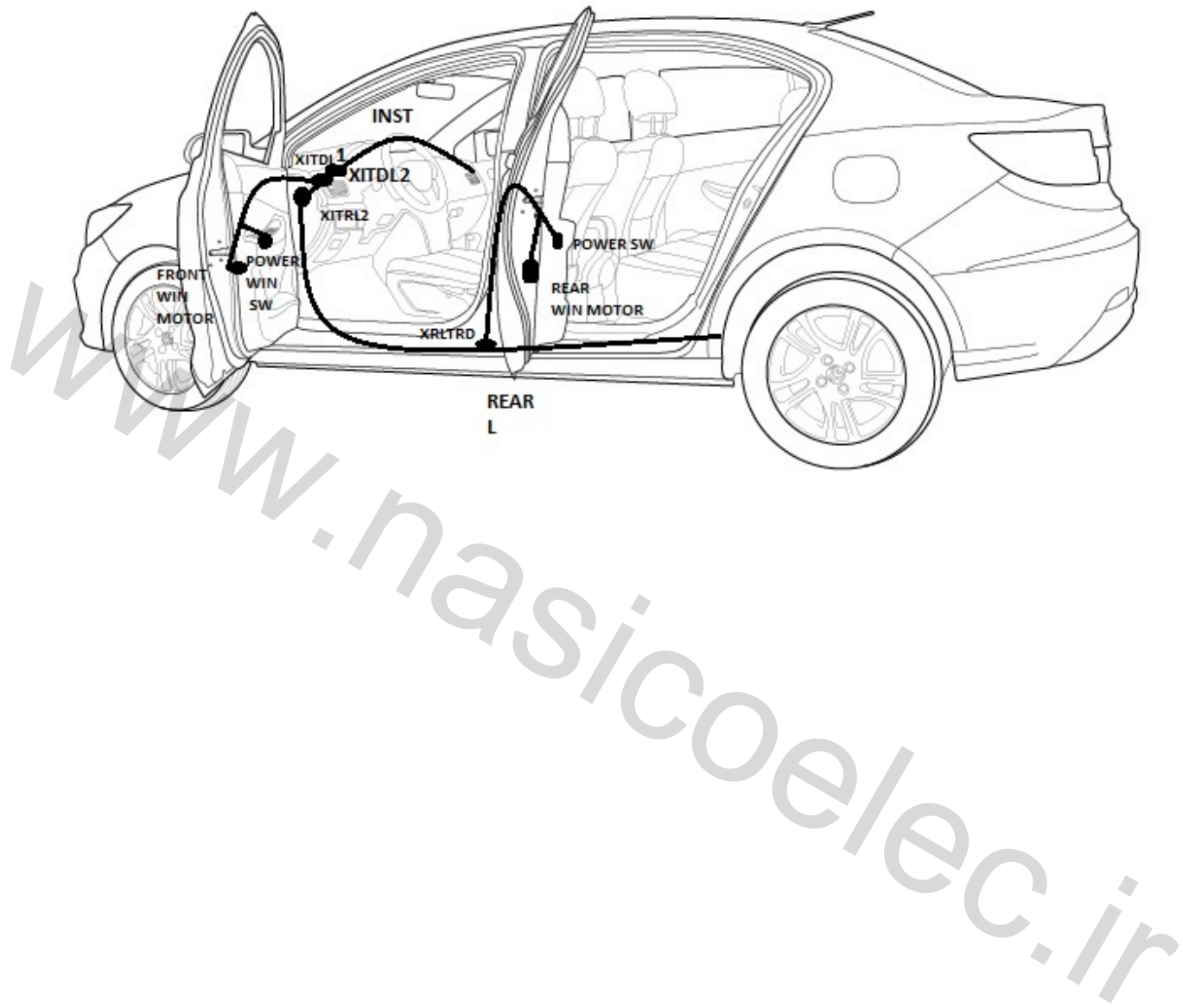

S2 REAR DEFROST MIRROR HEATER

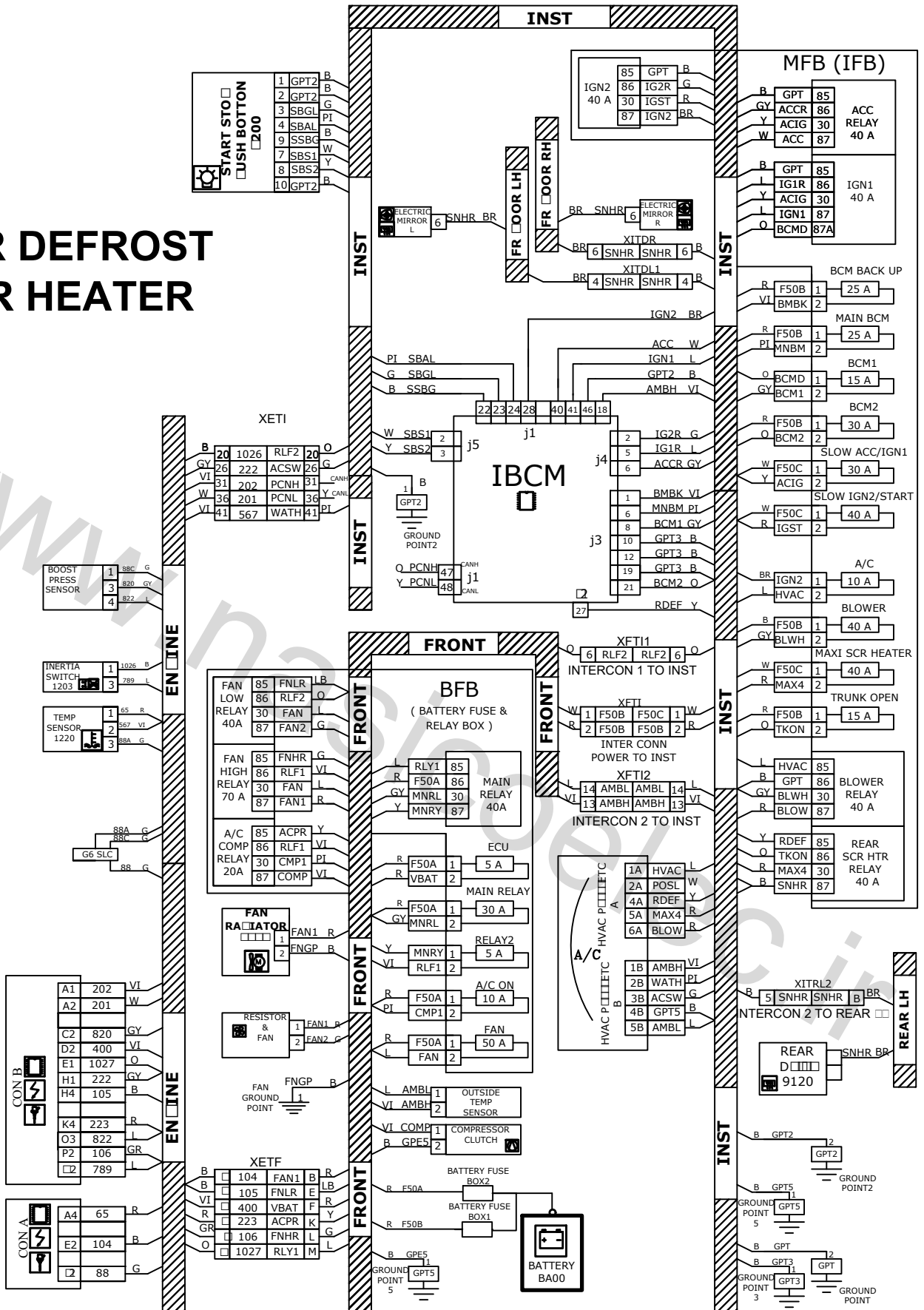

S2 REAR DEFROST & MIRROR HEATER

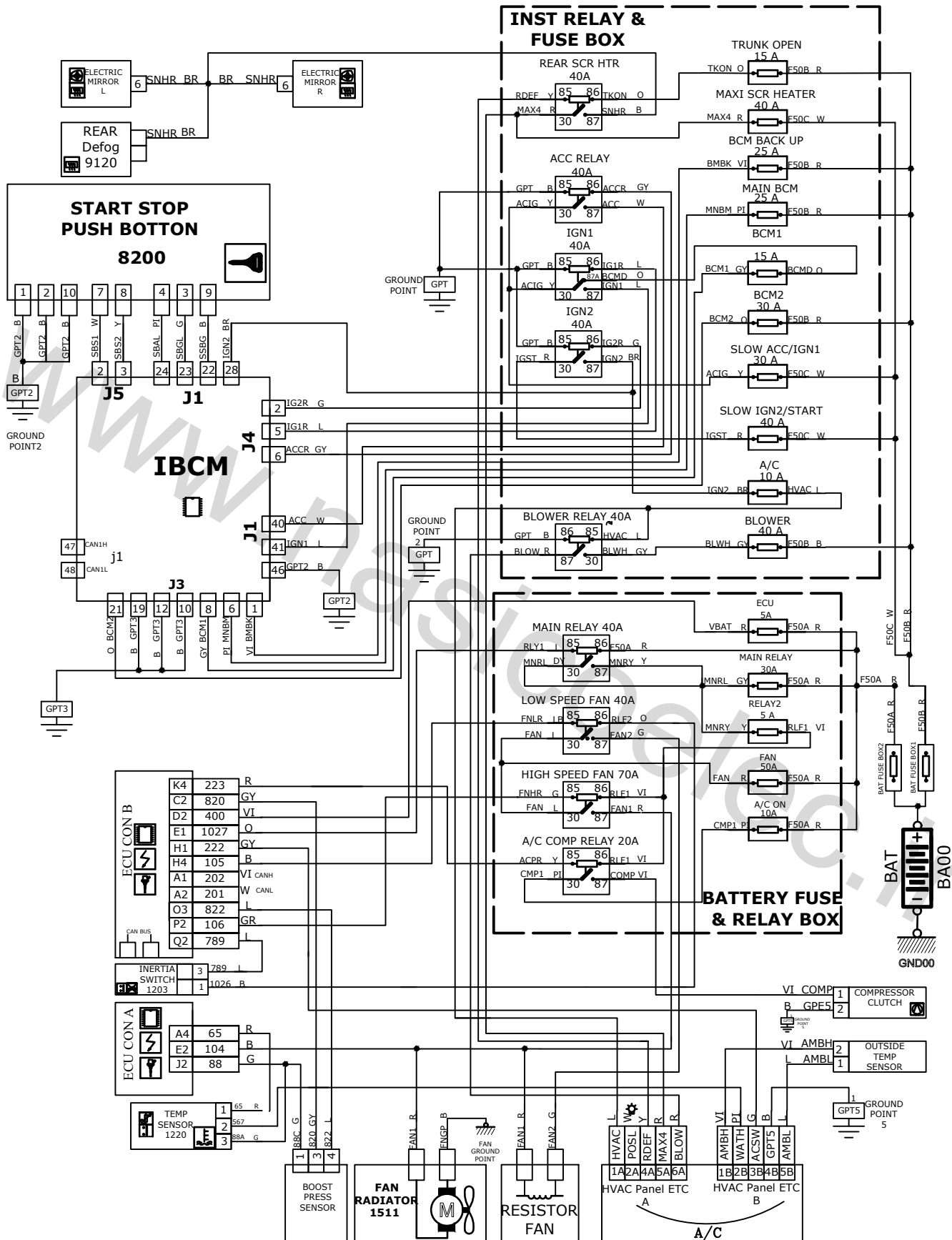

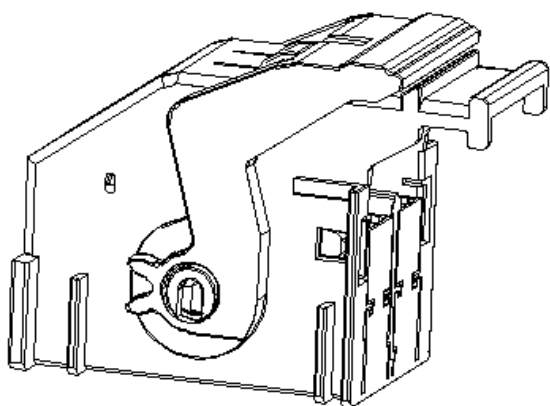

کانکتور بی سی ام
J1

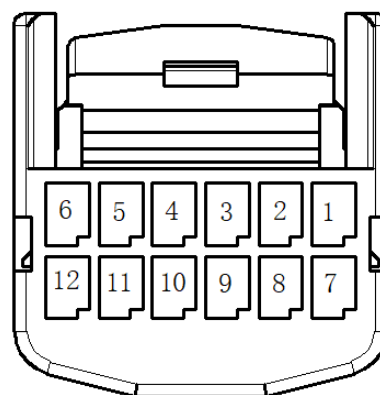

کانکتور کلید استارت استپ

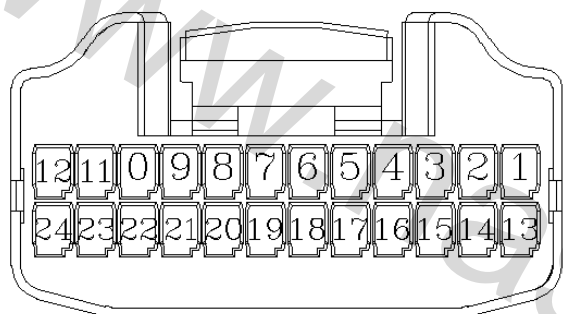

کانکتور بی سی ام
J5

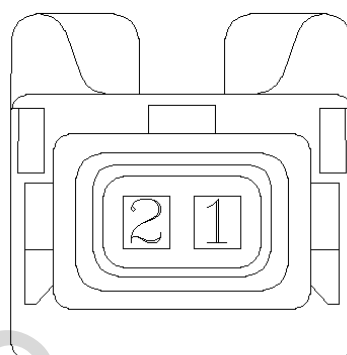

کانکتور کمپرسور کولر

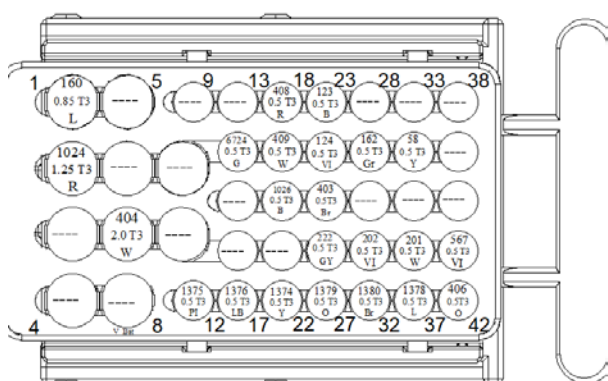

کانکتور دسته سیم موتور به دسته سیم داشبورد
XETI

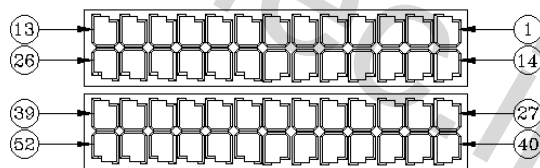

کانکتور بی سی ام
J1

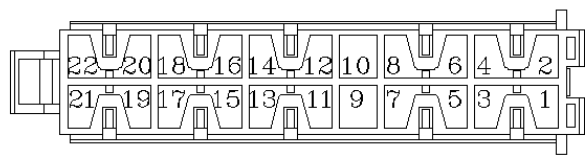

کانکتور بی سی ام
J3

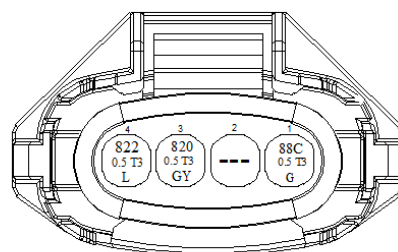

کانکتور سنسور پوست

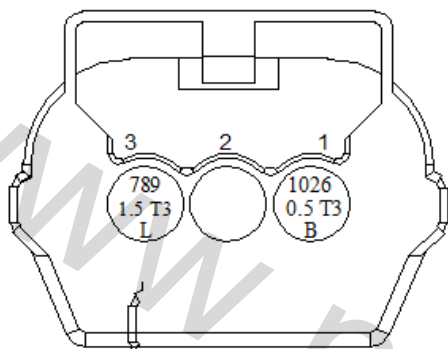

کانکتور سویچ اینرسی

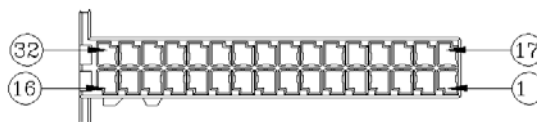

کانکتور بی سی ام
J4

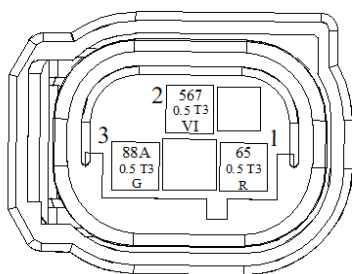

کانکتور سنسور دما

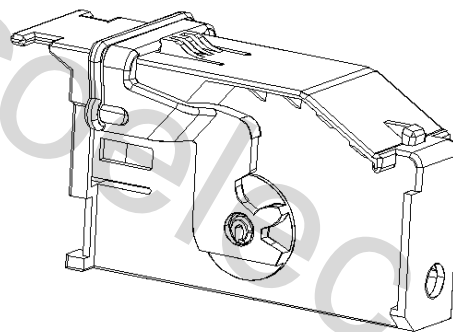

کانکتور بی سی ام
J4

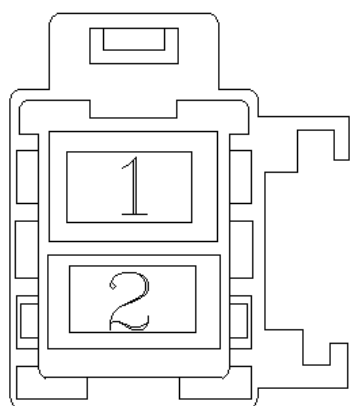

کانکتور برق اصلی به دسته سیم داشبورد

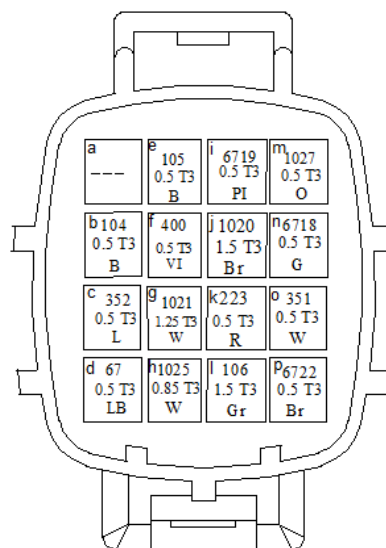

کانکتور دسته سیم موتور به دسته سیم اصلی
XETF



کانکتور دسته سیم اصلی به دسته سیم داشبورد 1
XFTI1

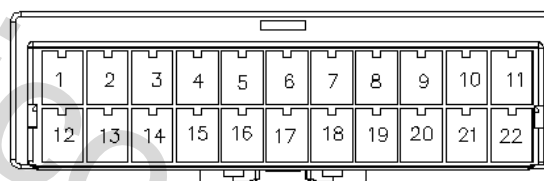

کانکتور دسته سیم اصلی به دسته سیم داشبورد 2
XFTI2

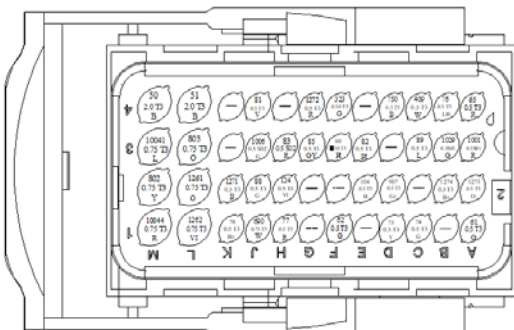

A کانکتور کامپیوتر

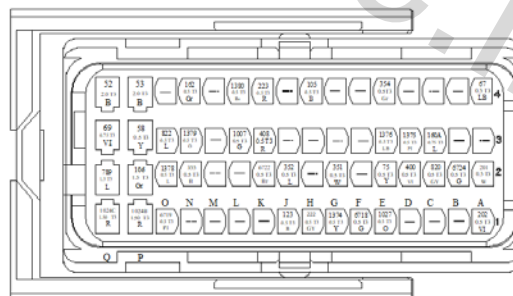

B کانکتور کامپیوتر

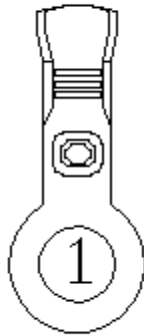

کانکتور بدنه فن

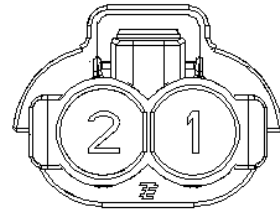

کانکتور مقاومت فن رادیاتور

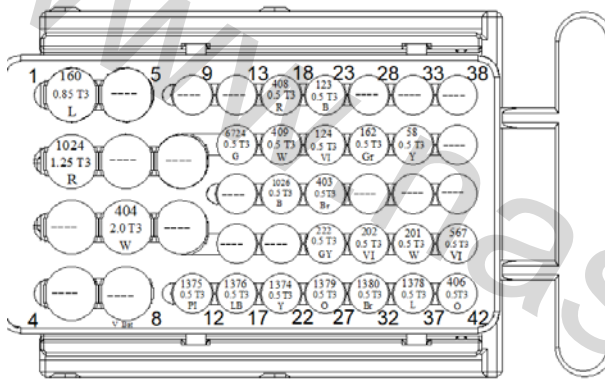

کانکتور دسته سیم موتور به دسته سیم داشبورد
XETI

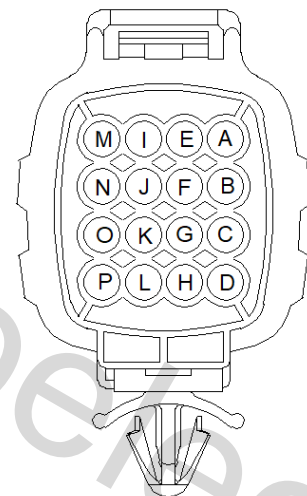

کانکتور دسته سیم اصلی به دسته سیم موتور
XFTE

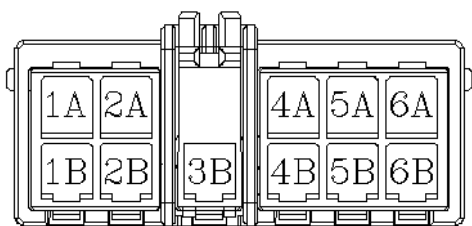

کانکتور کلید تهویه مطبوع دیجیتال

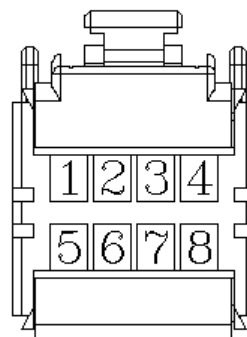

کانکتور آینه برقی

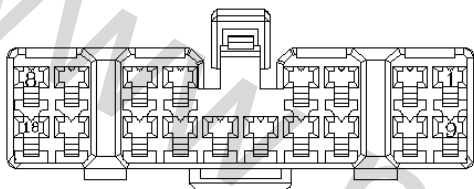

کانکتور دسته سیم داشبورد به دسته سیم درب
سرنشین
XITDR

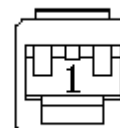

کانکتور گرمکن شیشه عقب

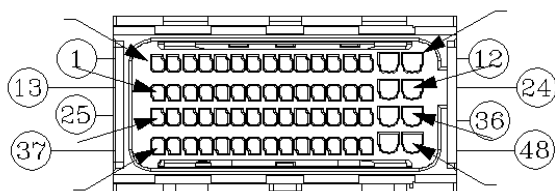

کانکتور بی سی ام
J2

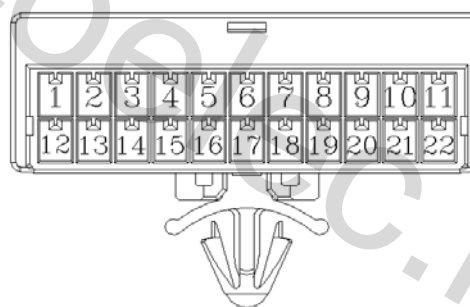

کانکتور دسته سیم داشبورد به دسته سیم چپ عقب 2
XITRL2

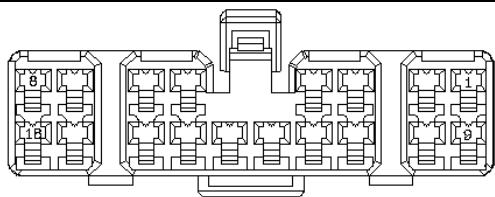

کانکتور دسته سیم داشبورد به دسته سیم درب راننده

XITDL1

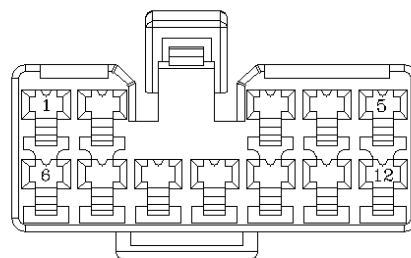

کانکتور دسته سیم داشبورد به دسته سیم درب راننده

XITDL

www.nasicoelec.ir

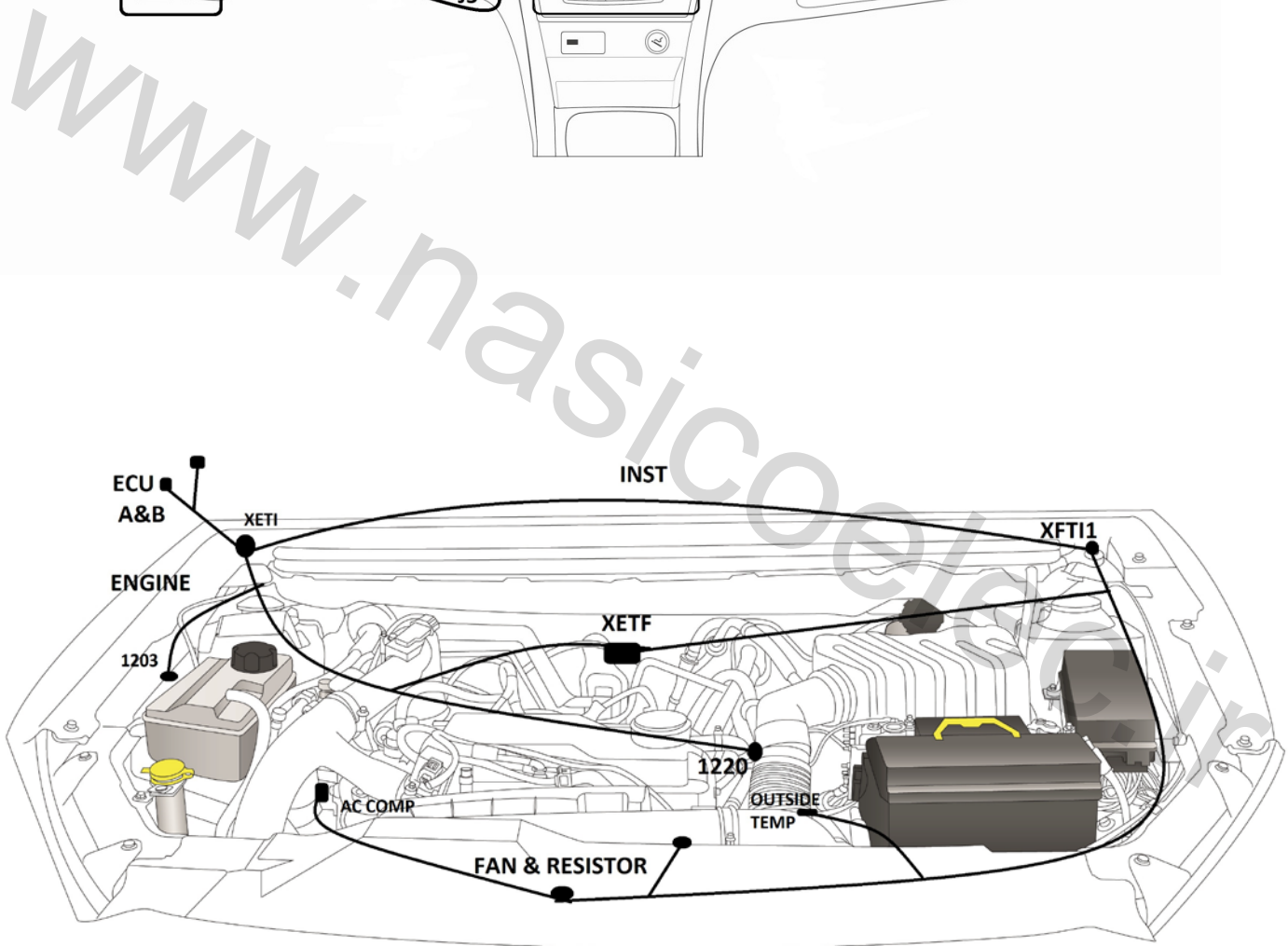
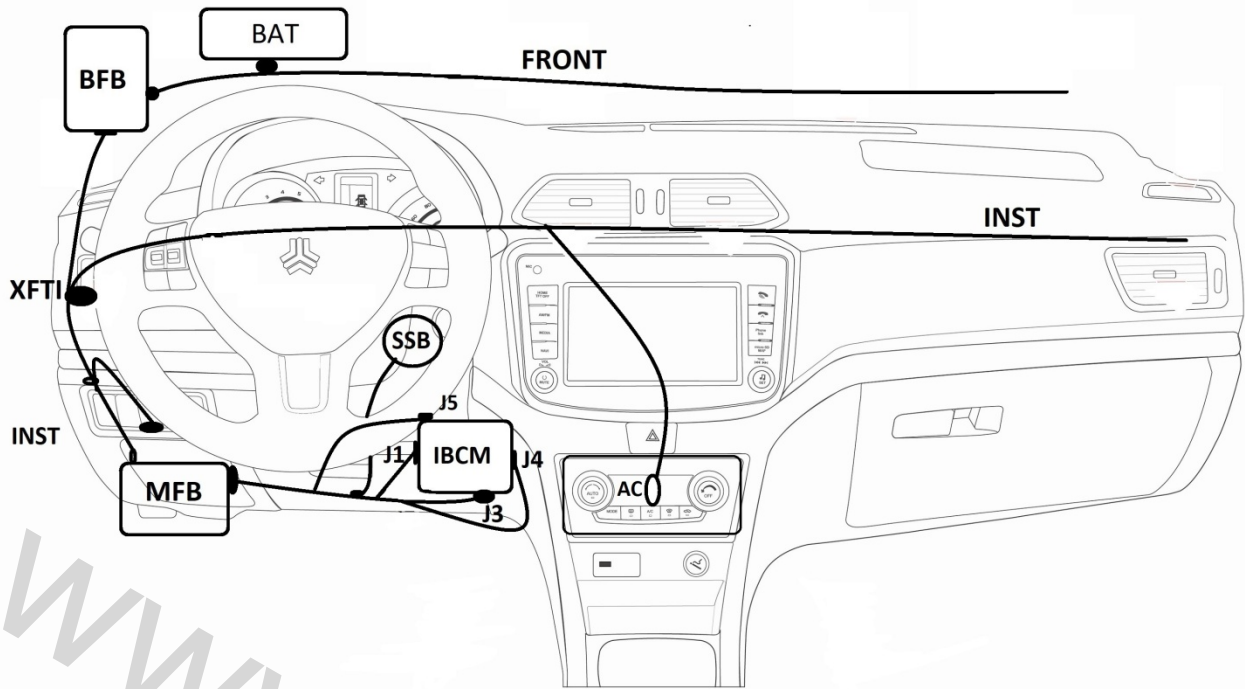

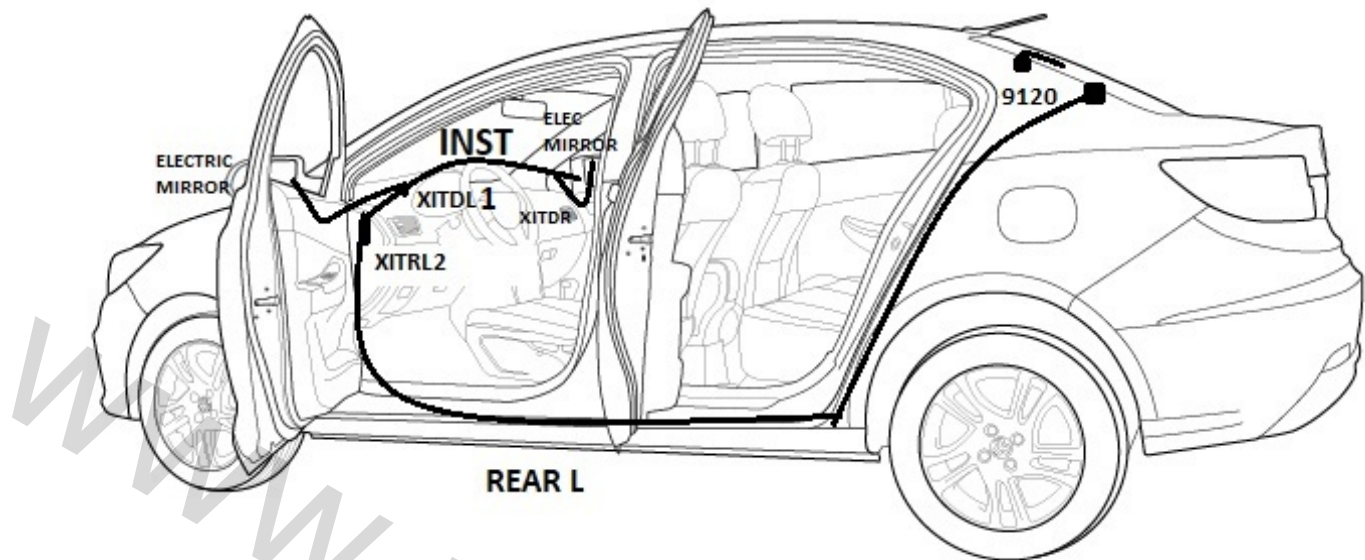

www.nasicoelec.ir

S2 RIGHT TURN LIGHT

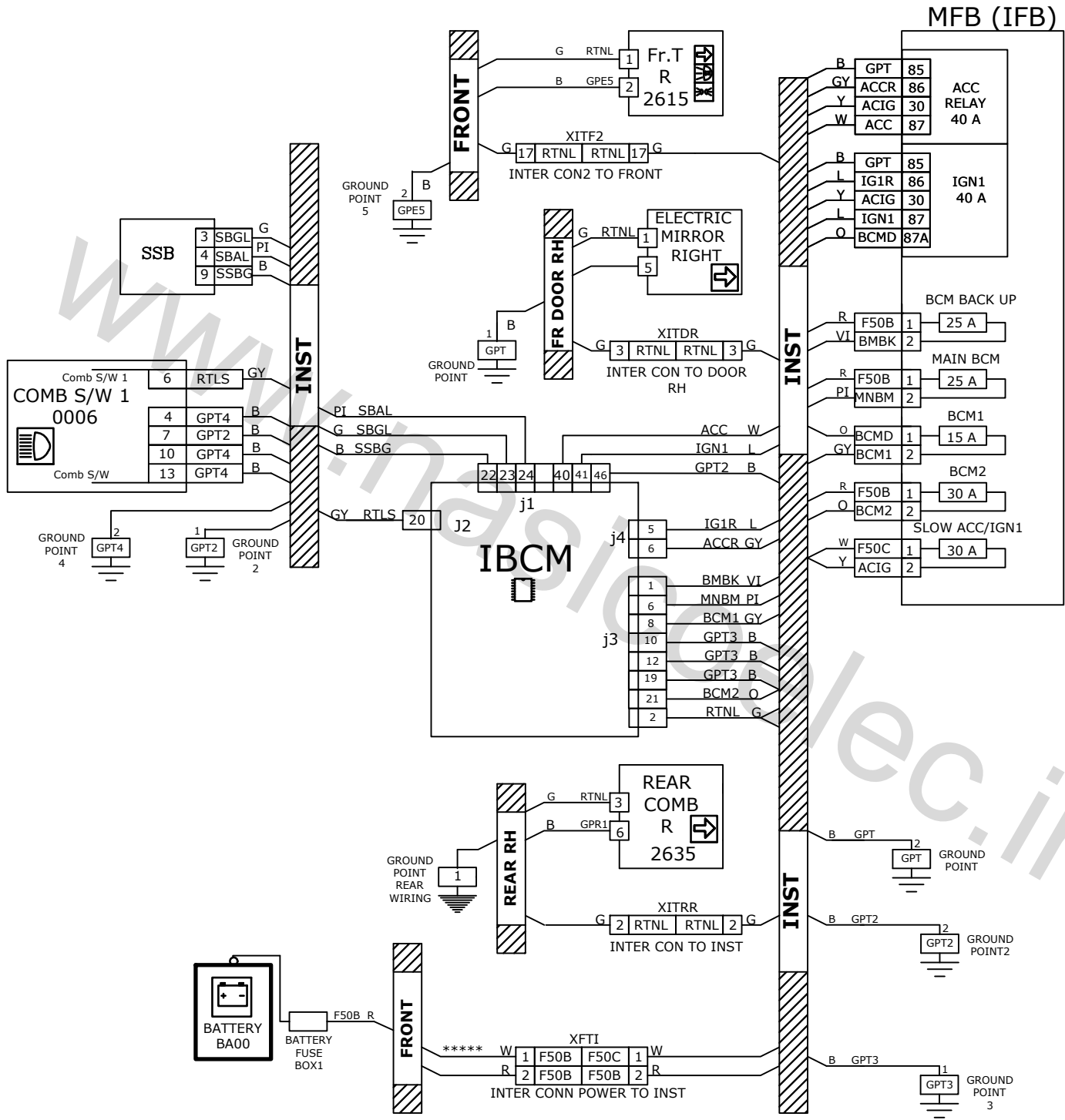

S2 RIGHT TURN LIGHT

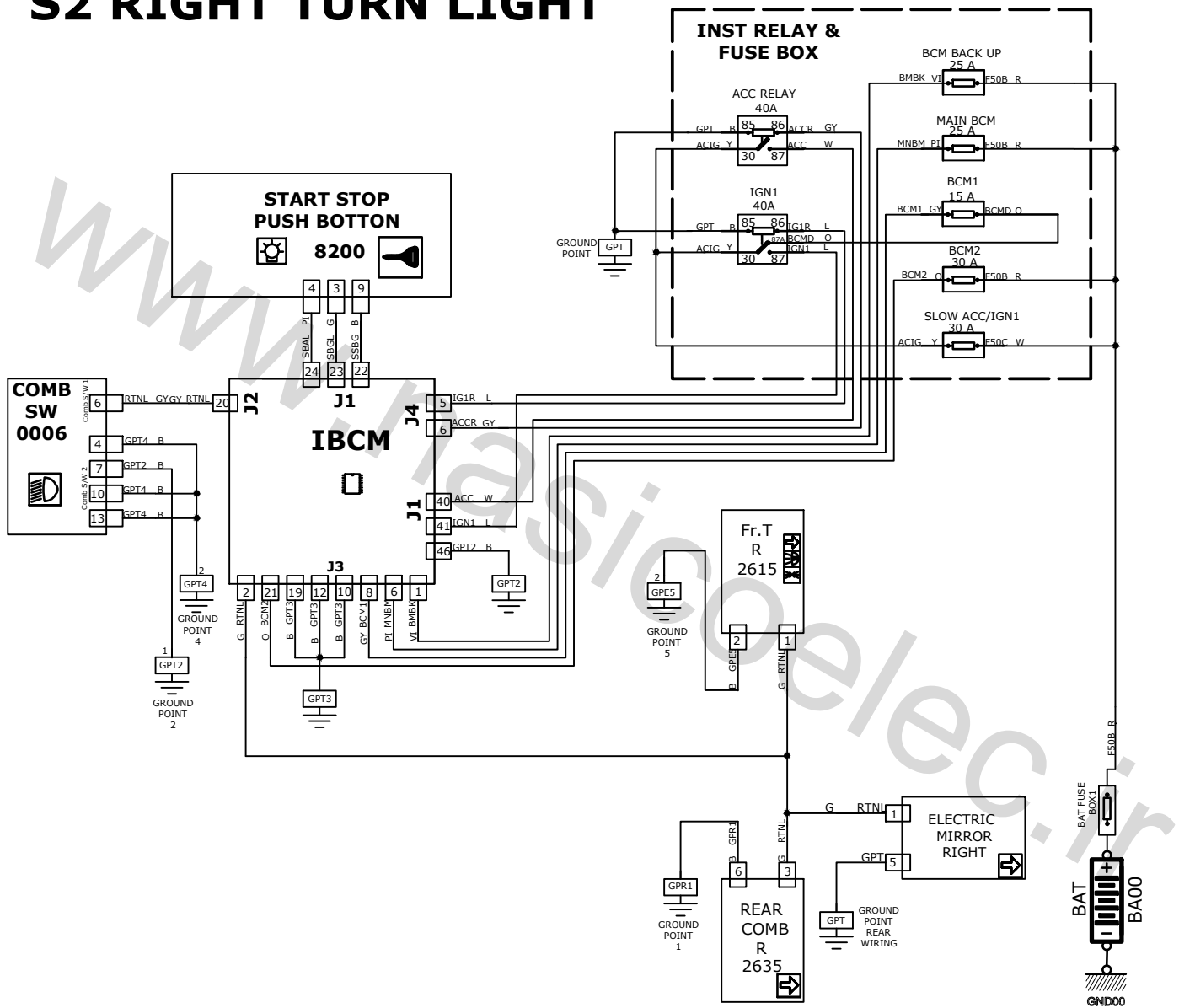

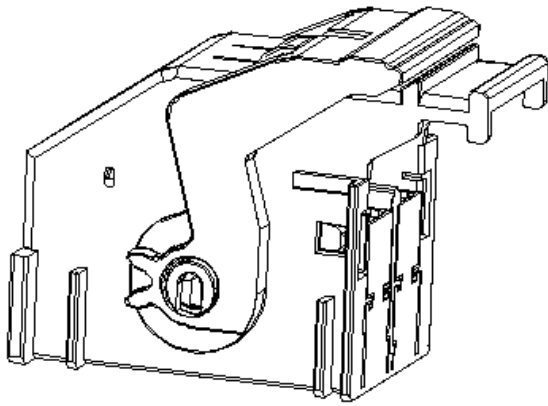

کانکتور بی سی ام
J1

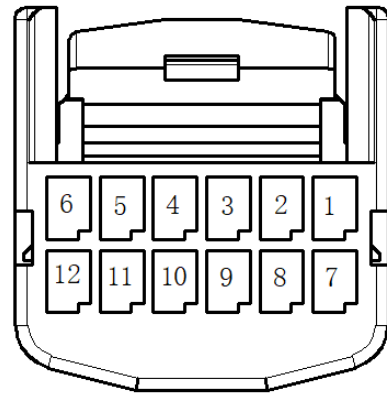

کانکتور کلید استارت استپ

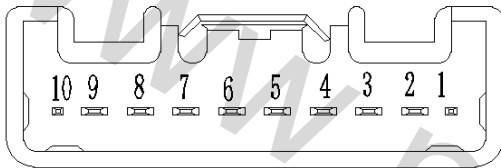

کانکتور مجموعه دسته راهنما 2

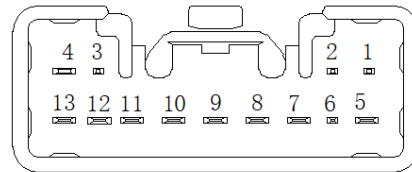

کانکتور مجموعه دسته راهنما 1

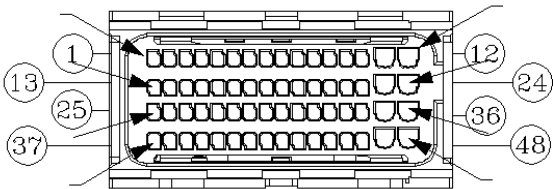

کانکتور بی سی ام
J2

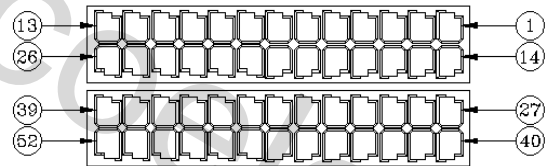

کانکتور بی سی ام
J1

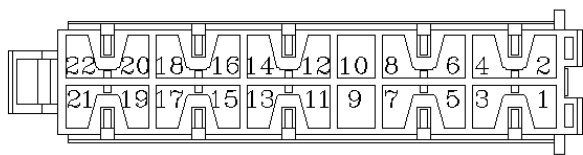

کانکتور بی سی ام
J3

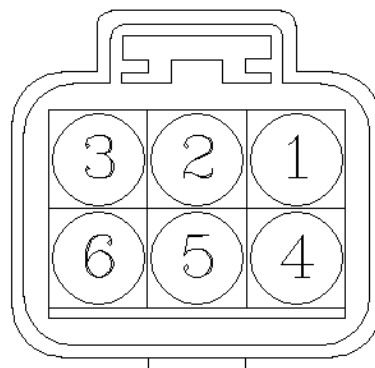

کانکتور چراغ جلو

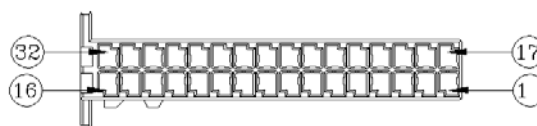

کانکتور بی سی ام
J4

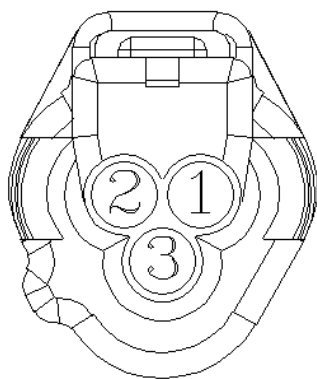

کانکتور لولینگ تنظیم چراغ جلو

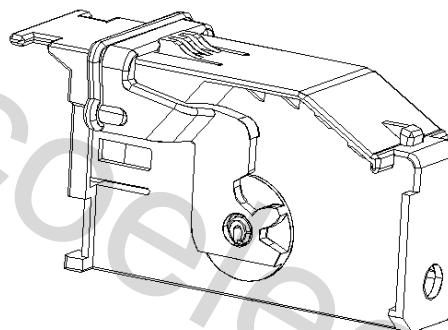

کانکتور بی سی ام
J4

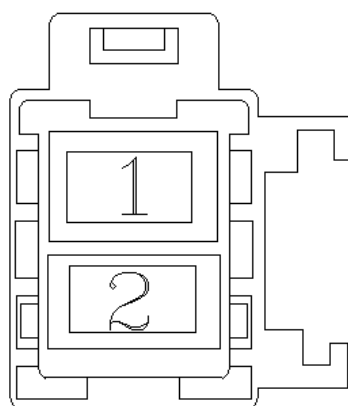

کانکتور برق اصلی به دسته سیم داشبورد

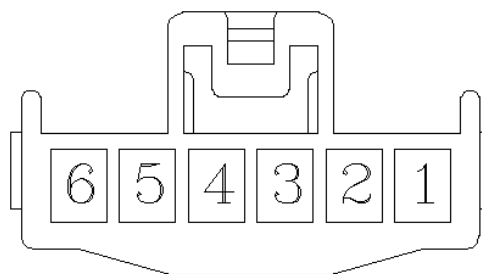

کانکتور کلید لولینگ تنظیم چراغ جلو



کانکتور دسته سیم اصلی به دسته سیم داشبورد 1
XFT11

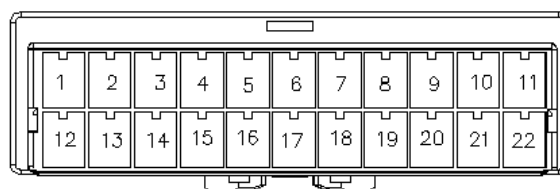

کانکتور دسته سیم اصلی به دسته سیم داشبورد 2
XFT12

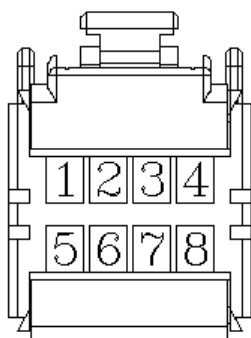

کانکتور آینه برقی

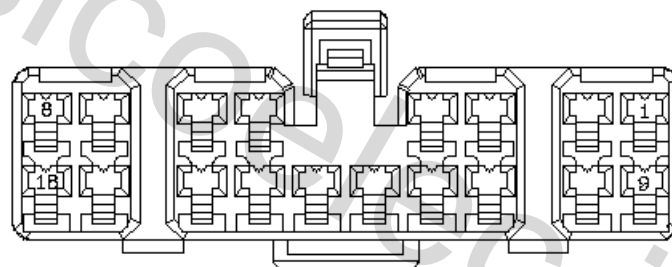

کانکتور دسته سیم داشبورد به دسته سیم درب راننده
XITDL1

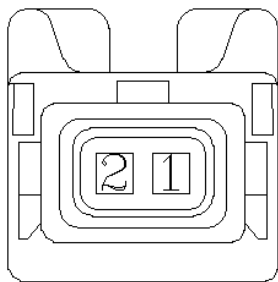

کانکتور راهنما

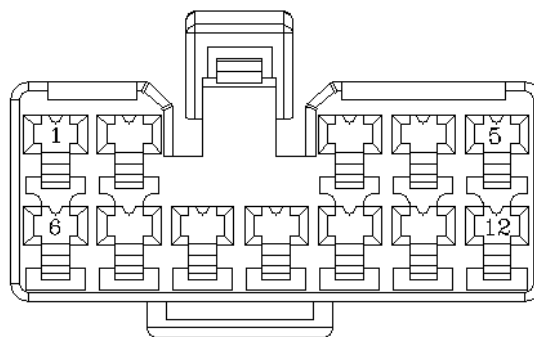

کانکتور دسته سیم داشبورد به دسته سیم درب راننده
XITDL2

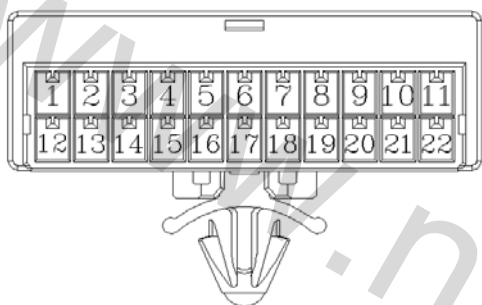

کانکتور دسته سیم داشبورد به دسته سیم چپ عقب

2
XITRL2

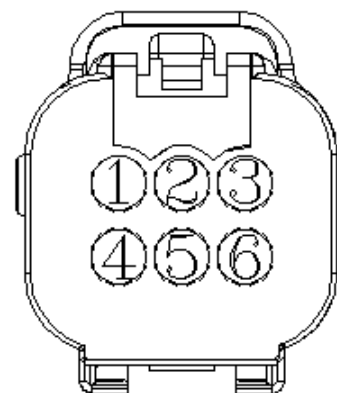

کانکتور مجموعه چراغ عقب

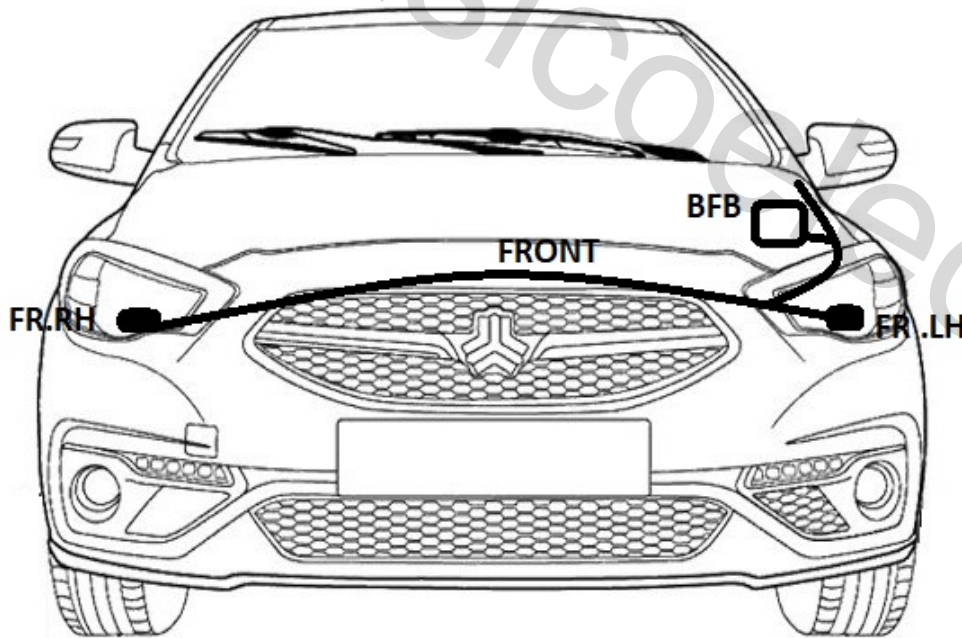
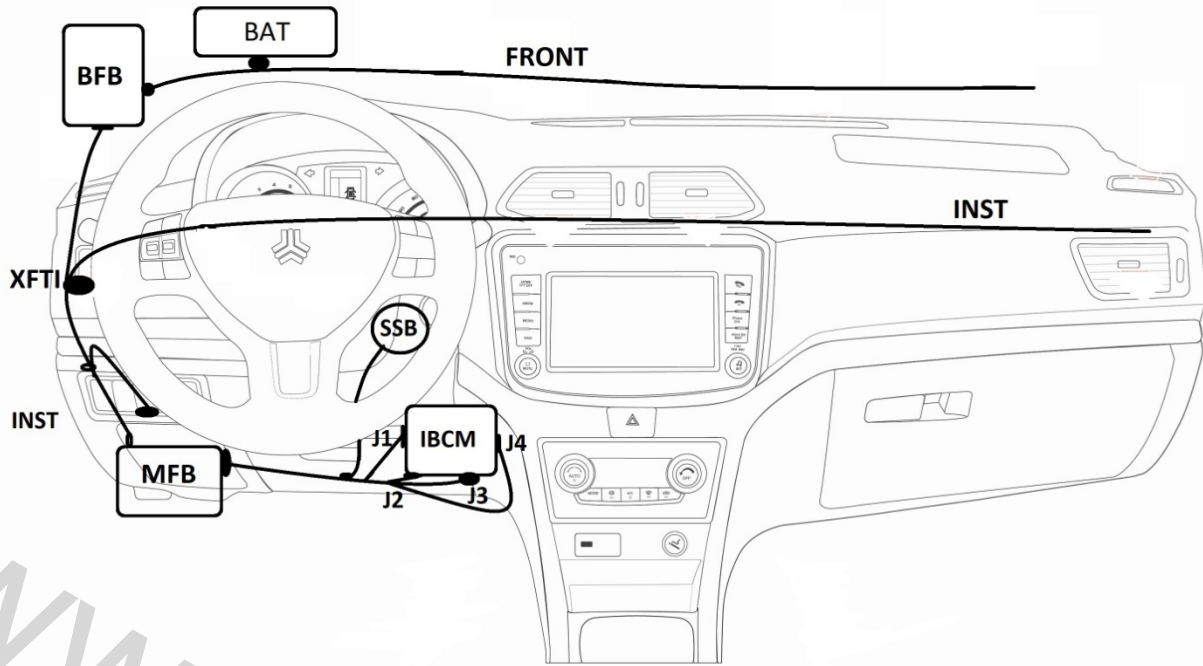

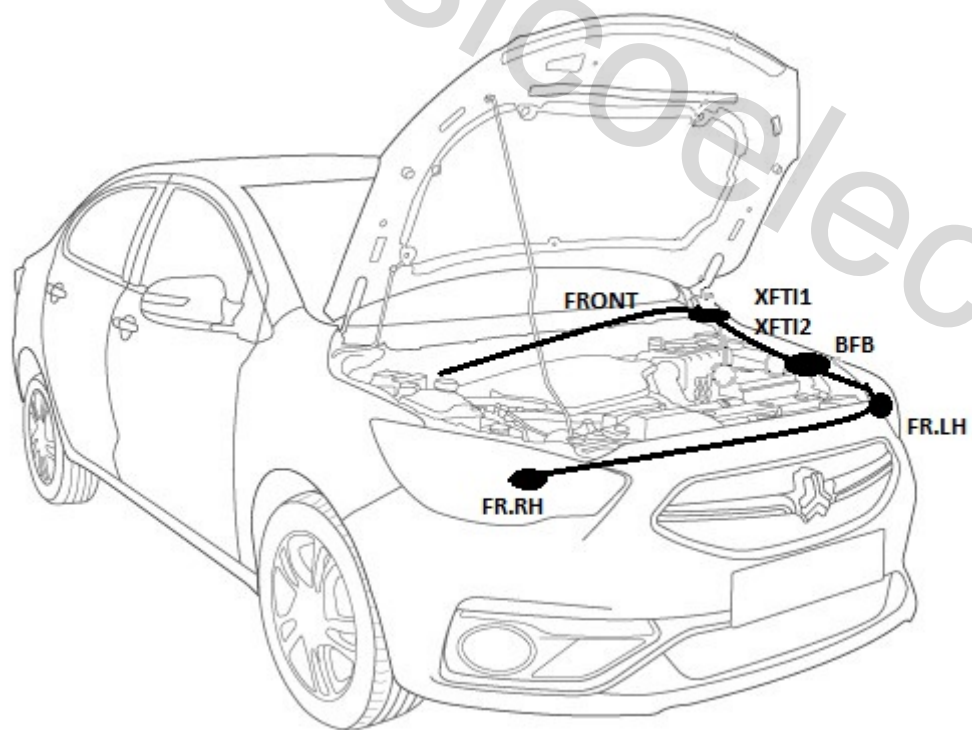
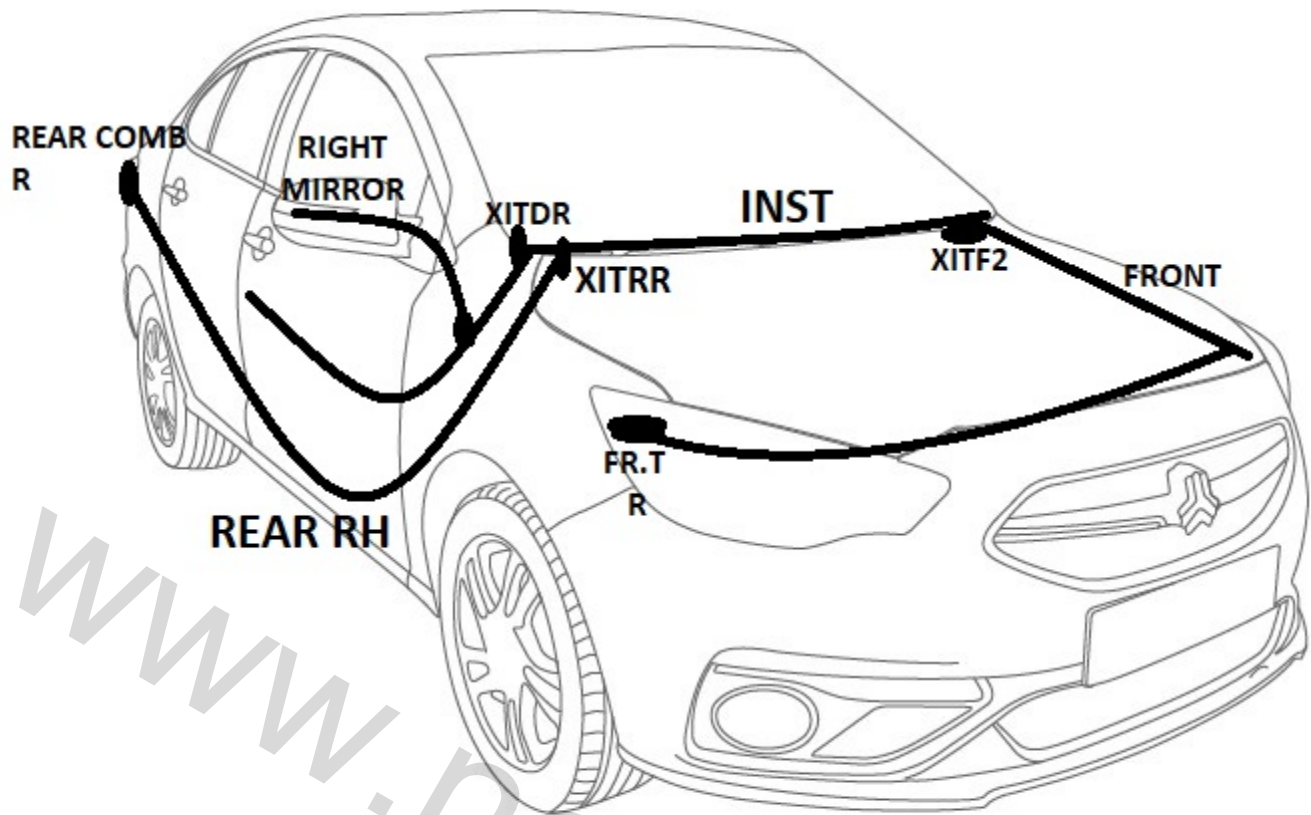

S2 START & ALT ENGINE ON

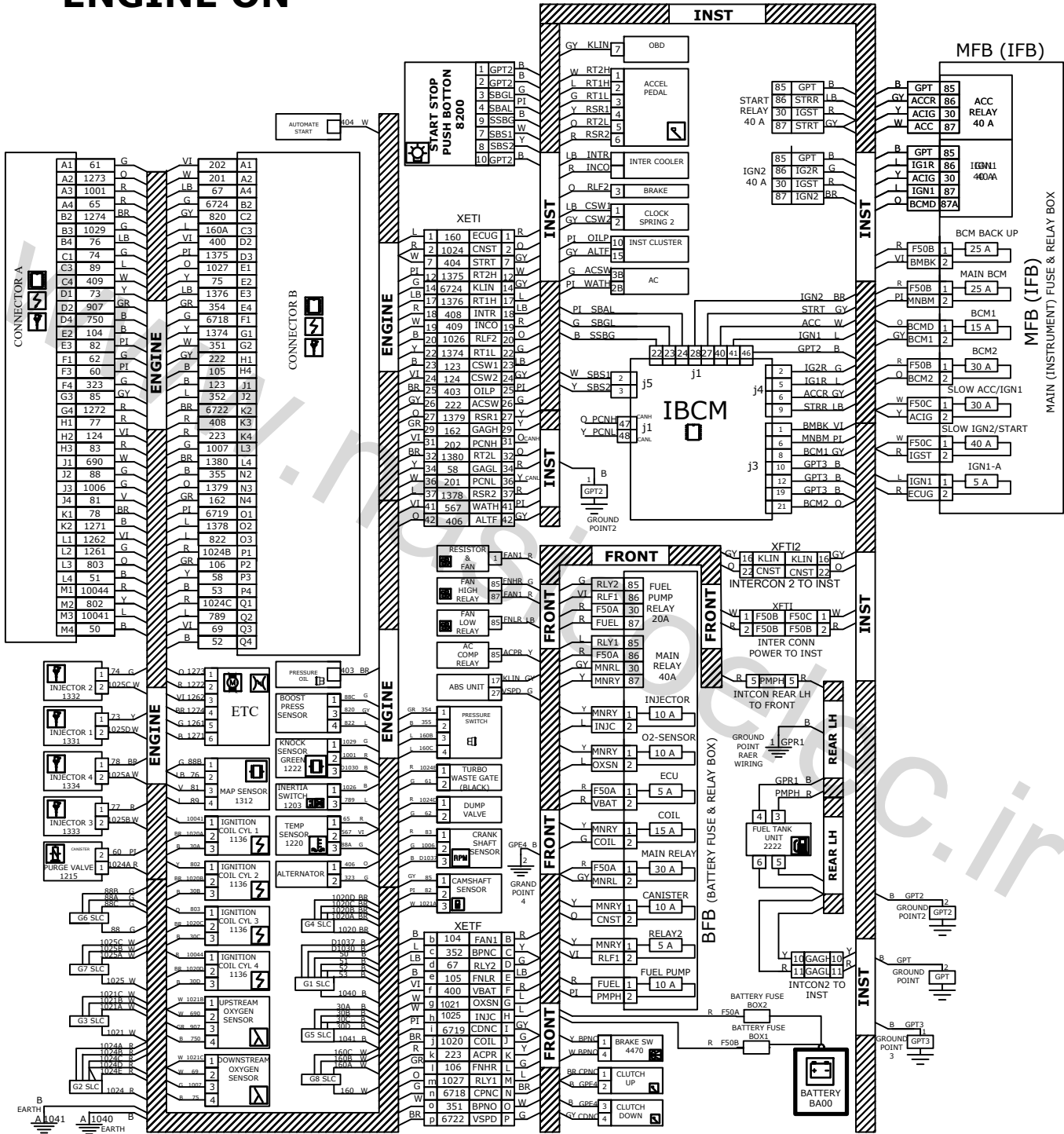

S2 START & ALT ENGINE ON

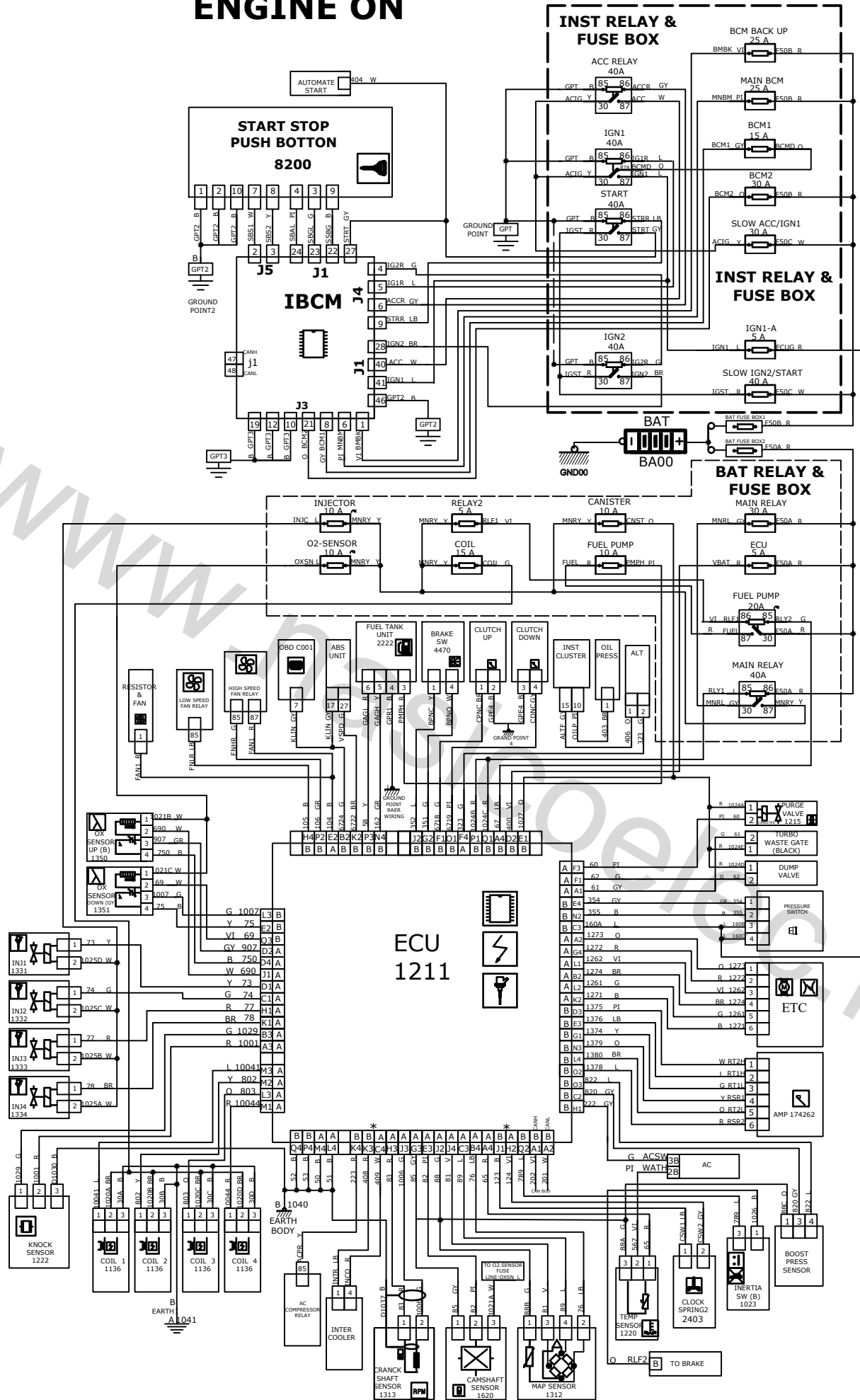

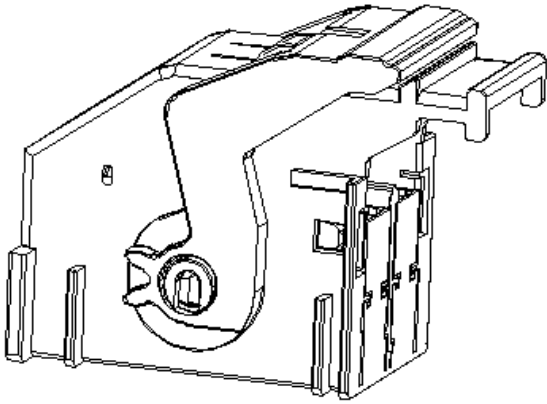

کانکتور بی سی ام
J1

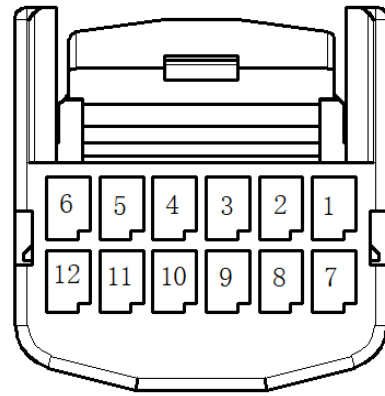

کانکتور کلید استارت استپ

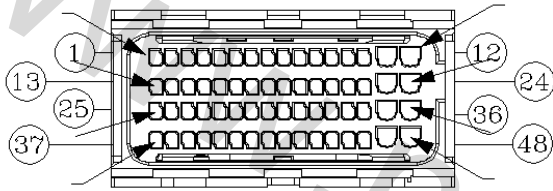

کانکتور بی سی ام
J2

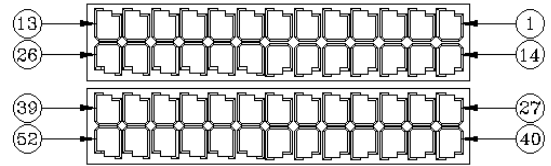

کانکتور بی سی ام
J1

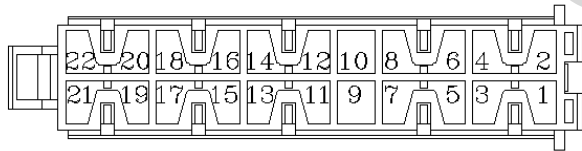

کانکتور بی سی ام
J3

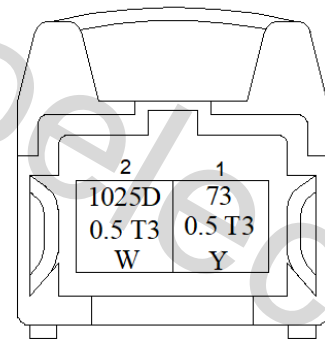

کانکتور انترکتور

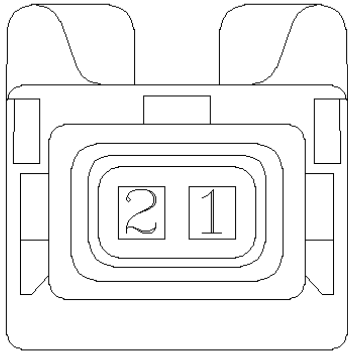

کانکتور کمپرسور کولر

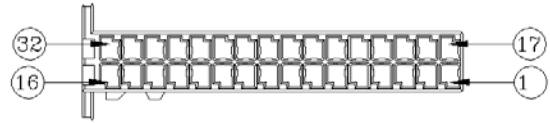

کانکتور بی سی ام
J4

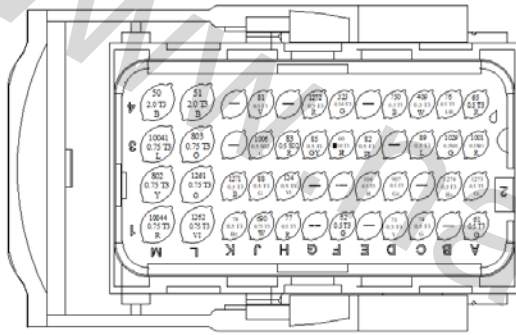

A کانکتور کامپیوتر

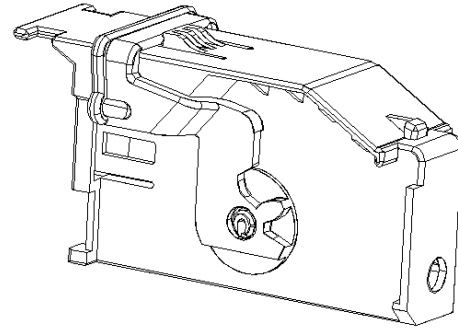

کانکتور بی سی ام
J4

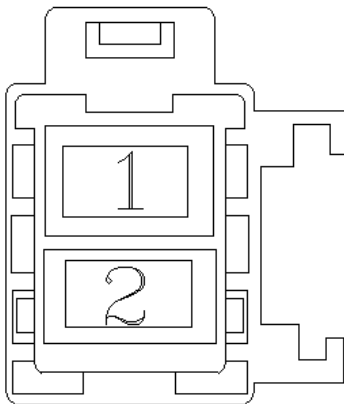

کانکتور برق اصلی به دسته سیم داشبورد

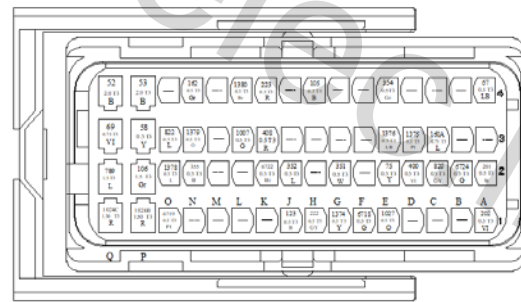

B کانکتور کامپیوتر

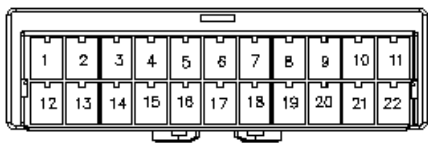

کانکتور دسته سیم اصلی به دسته سیم داشبورد 1
XFTI1

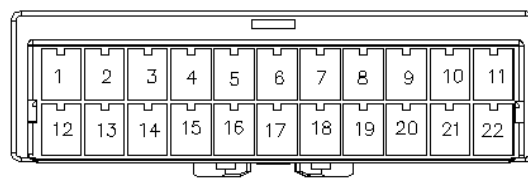

کانکتور دسته سیم اصلی به دسته سیم داشبورد 2
XFTI2

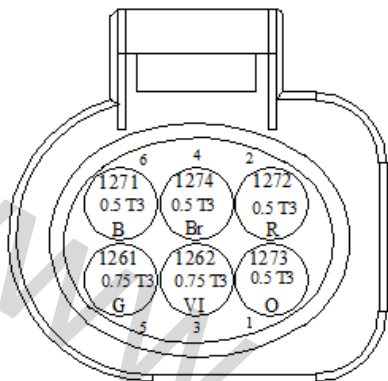

کانکتور ای تی سی

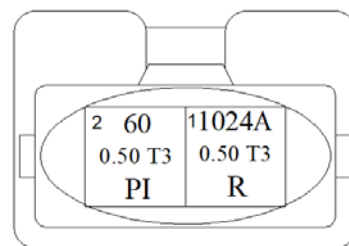

کانکتور کنیستر

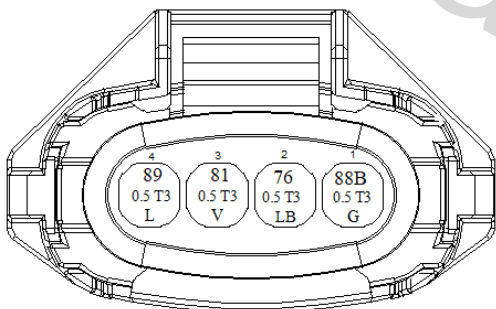

کانکتور مپ سنسور

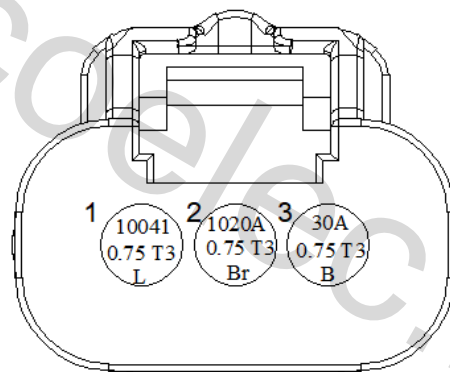

کانکتور برق کویل

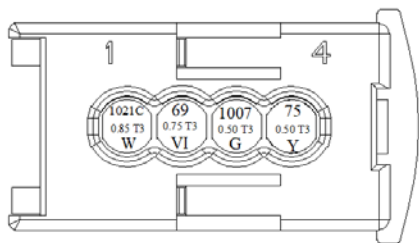

کانکتور سنسور اکسیژن پایین

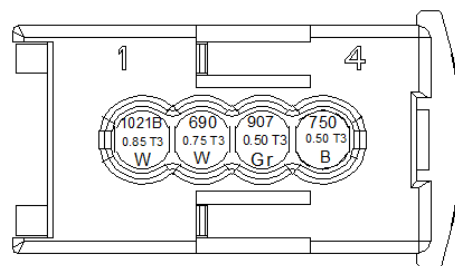

کانکتور سنسور اکسیژن بالا

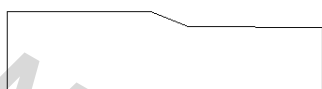

کانکتور اتومات استارت

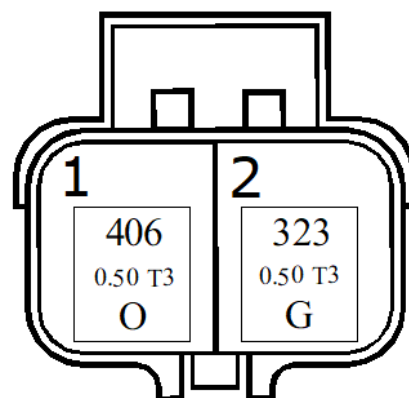

کانکتور دینام

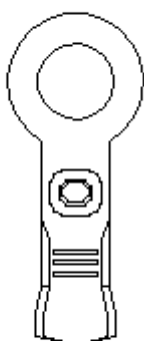

کانکتور فیوز باکس 2

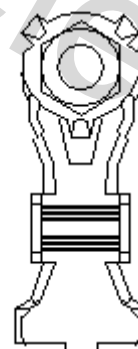

کانکتور فیوز باکس 1

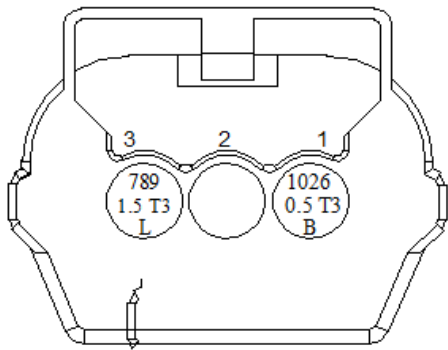

کانکتور سویچ اینرسی

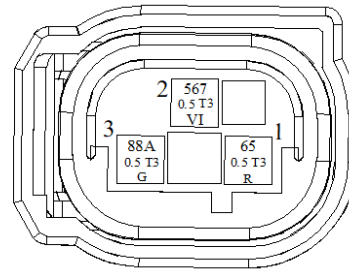

کانکتور سنسور دما

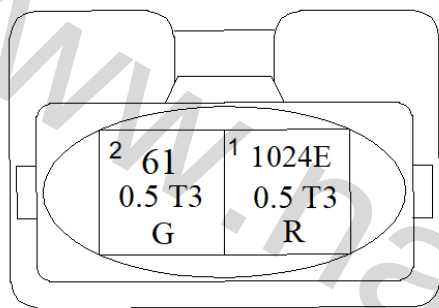

کانکتور سنسور موقعیت میل سوپاپ

کانکتور توربو

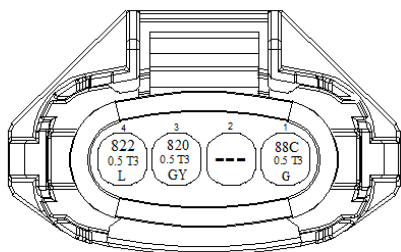

کانکتور سنسور بوست

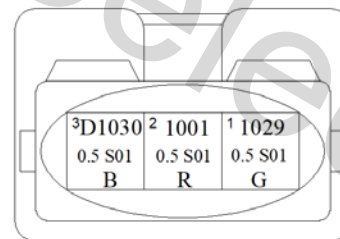

کانکتور سنسور ناک

کانکتور

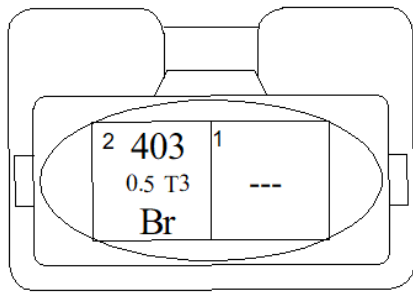

کانکتور سنسور فشار روغن

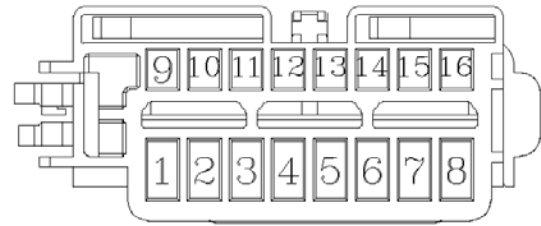

کانکتور سوکت دیاگ

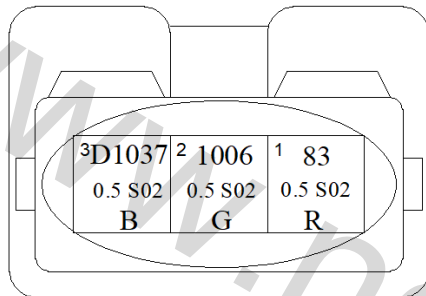

کانکتور سنسور موقعیت میل لنگ

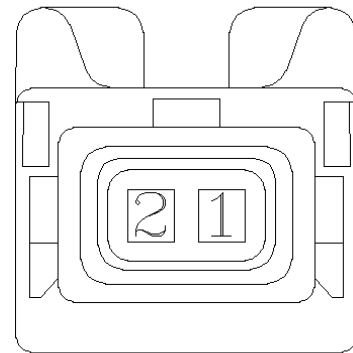

کانکتور کمپرسور کولر

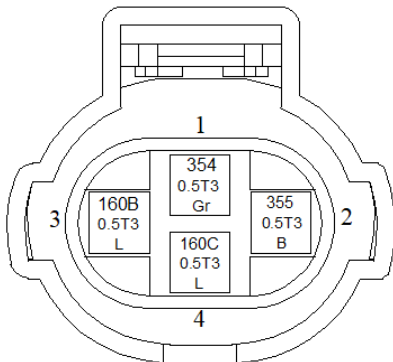

کانکتور سنسور فشار

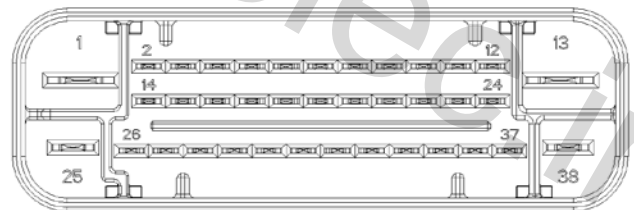

کانکتور یونیت ای بی اس

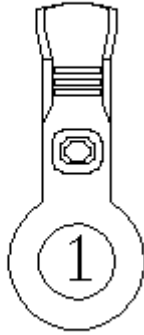

کانکتور بدنه فن

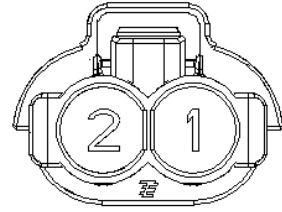

کانکتور مقاومت فن رادیاتور

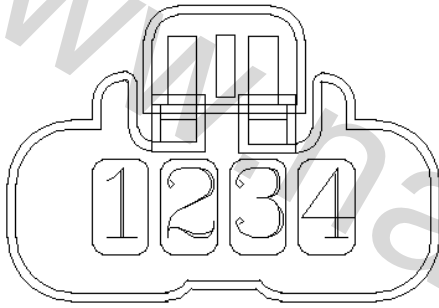

کانکتور حسگر پدال ترمز

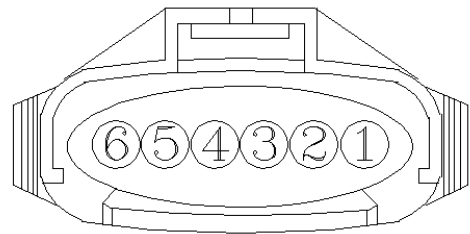

کانکتور پدال گاز برقی

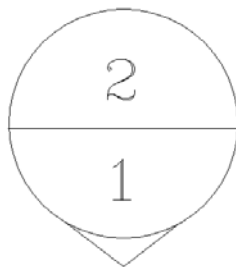

کانکتور فن اینترکوار

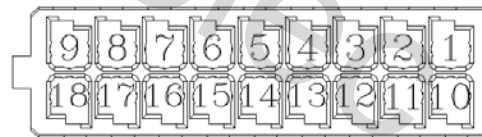

کانکتور صفحه کیلومتر پشت آمپر

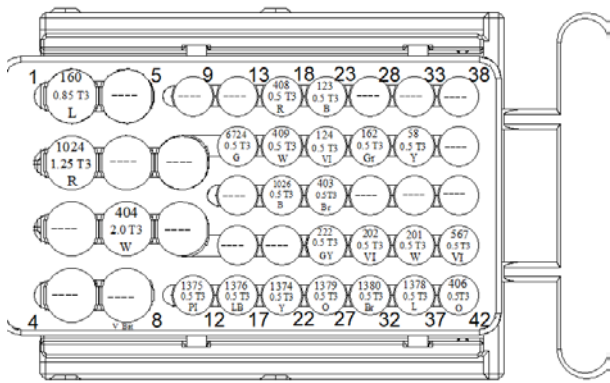

کانکتور دسته سیم موتور به دسته سیم داشبورد
XETI

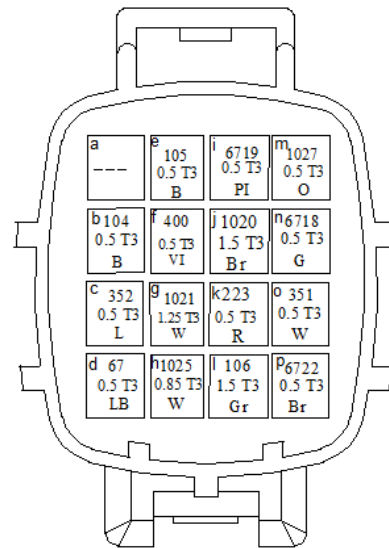

کانکتور دسته سیم موتور به دسته سیم اصلی
XETF

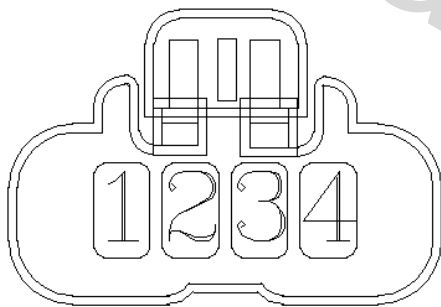

کانکتور حسگر پدال ترمز

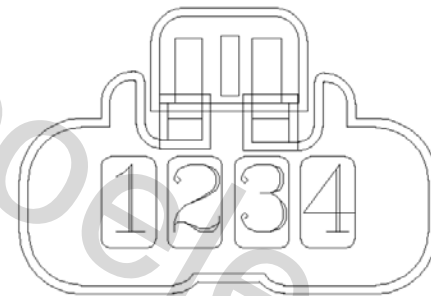

کانکتور حد پدال کلاچ پایین و بالا

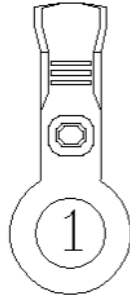

بدنه

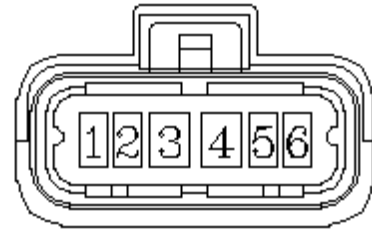

کانکتور پمپ بنزین

www.nasicoelec.ir

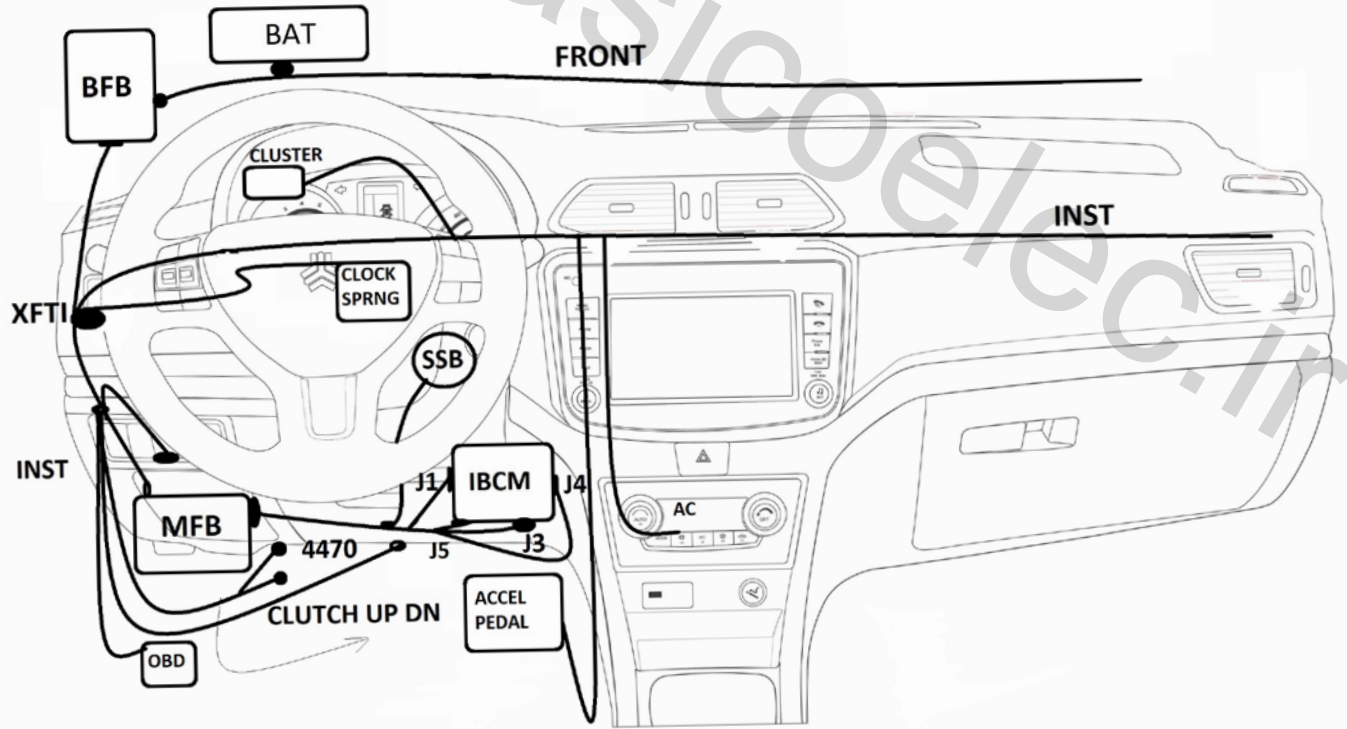
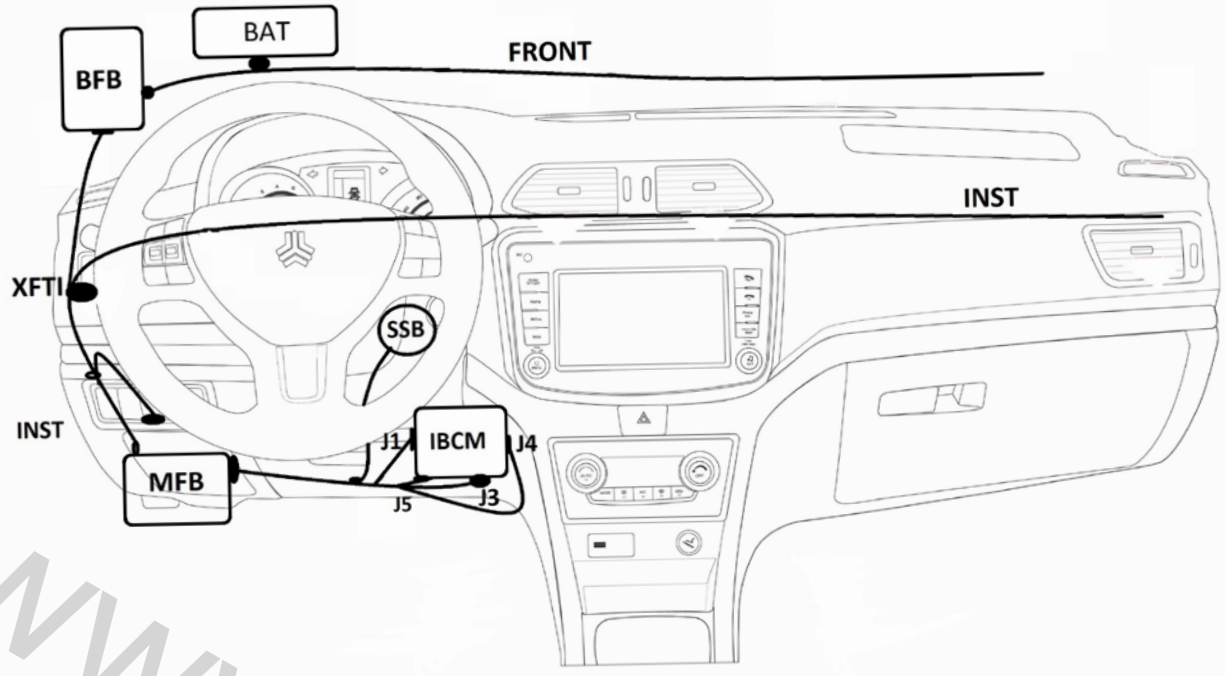

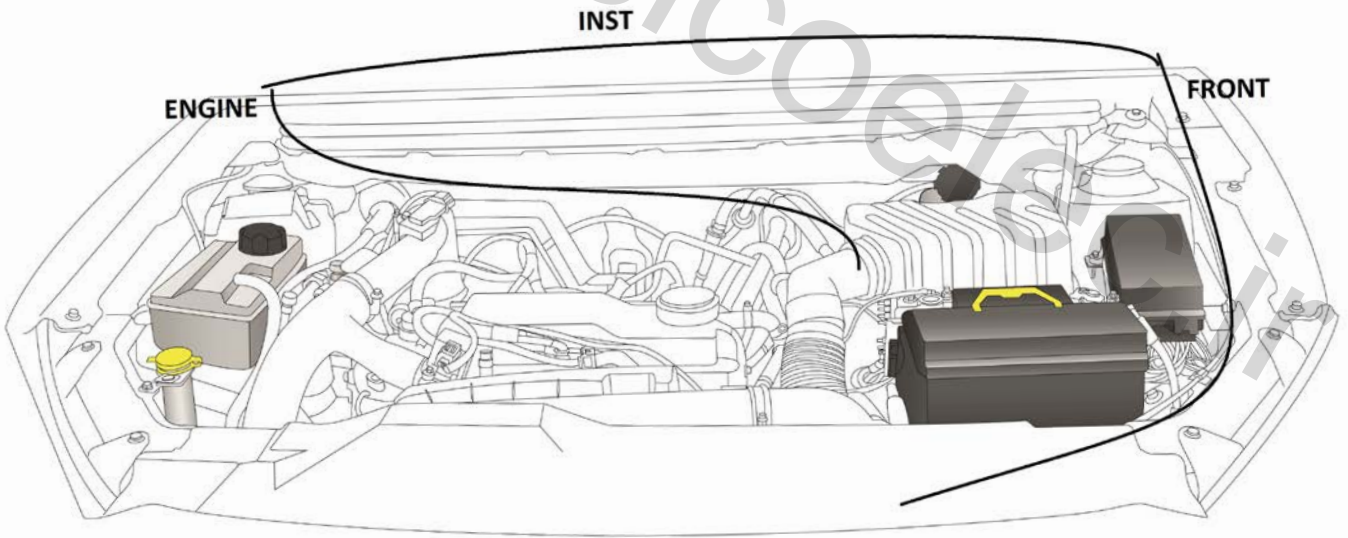
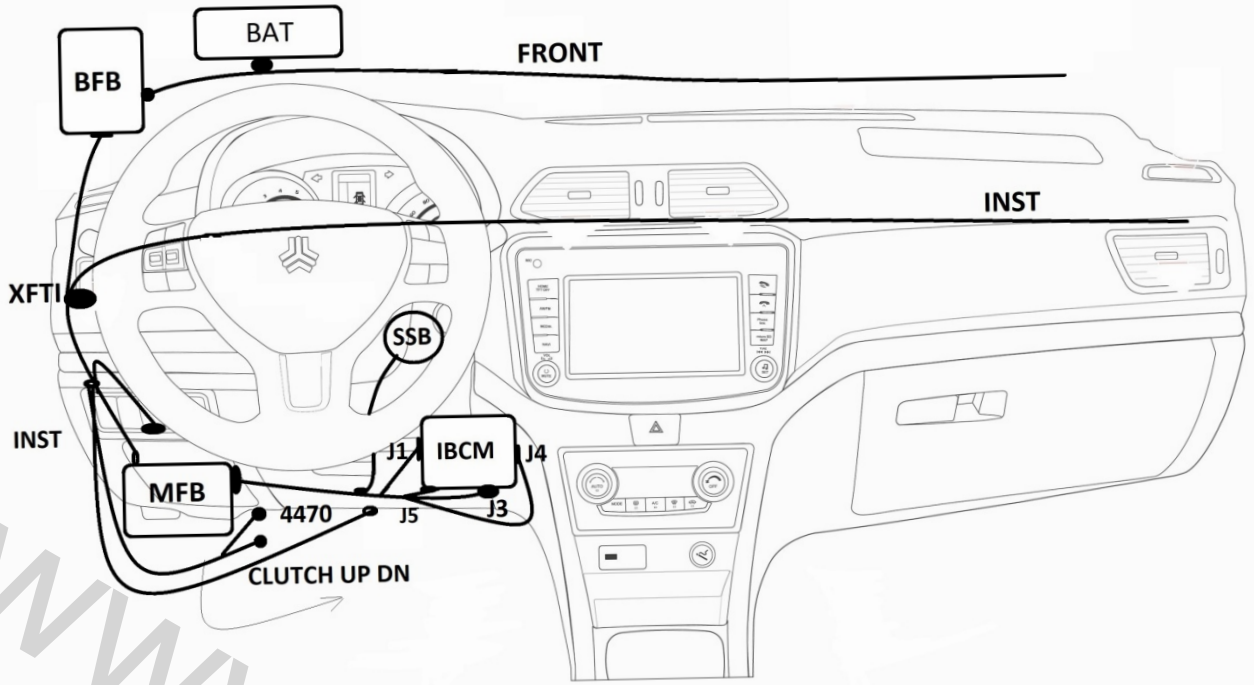

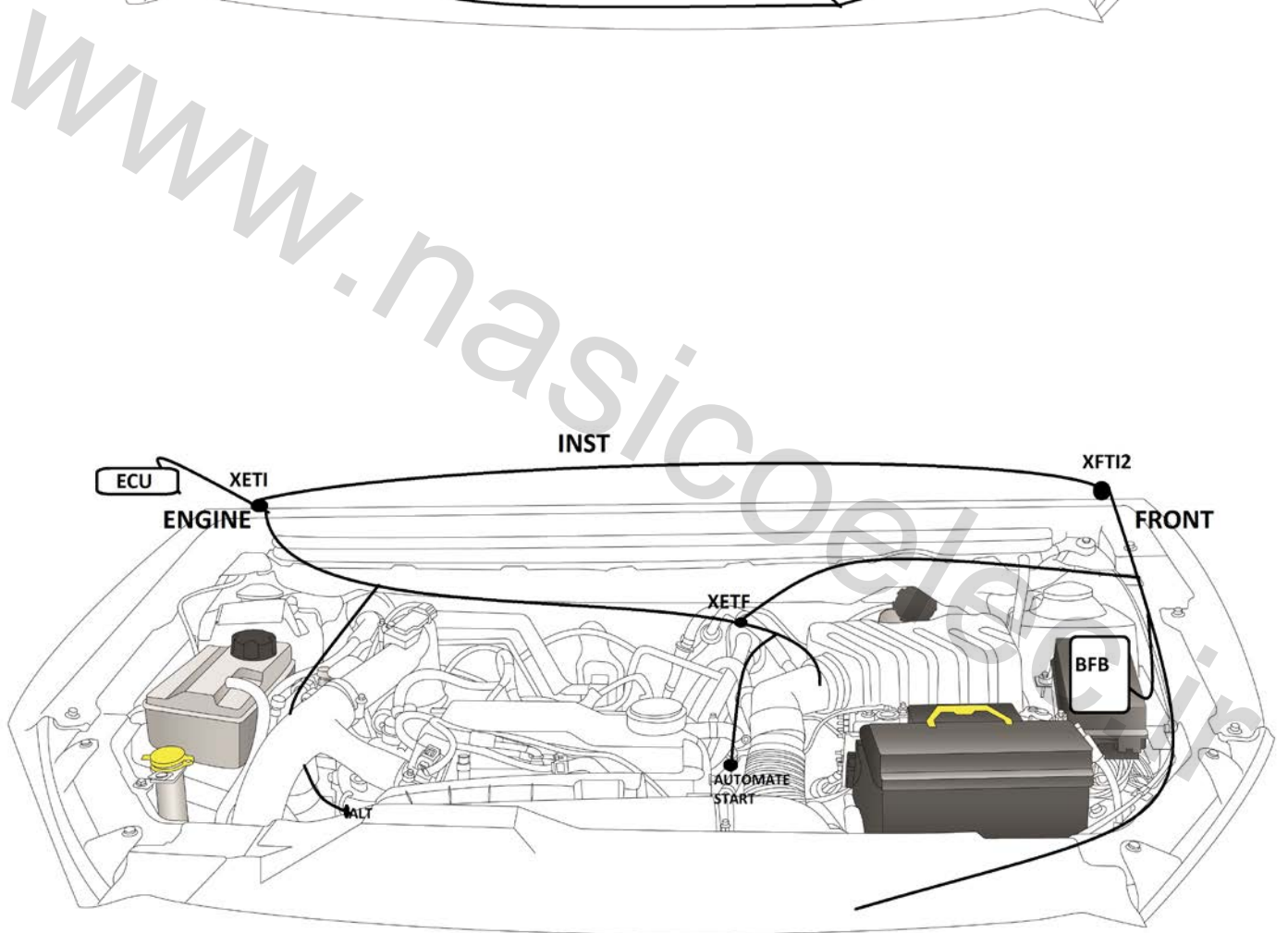
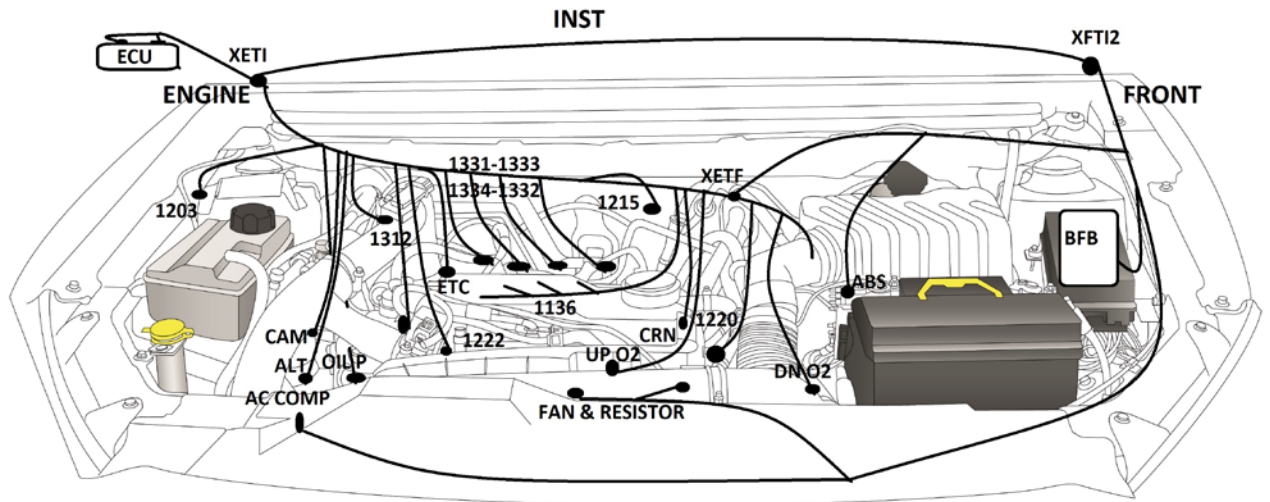

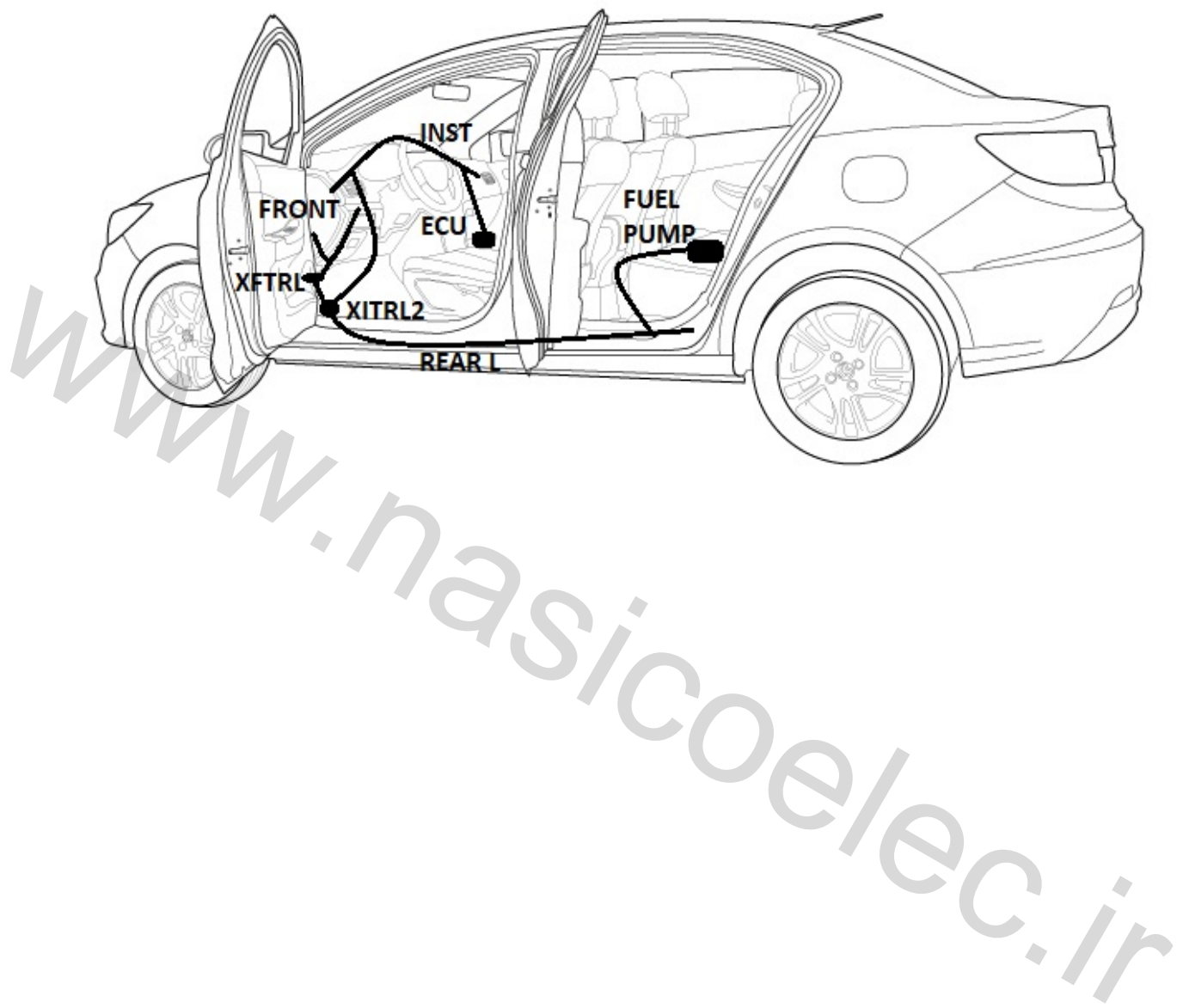

S2 STOP LIGHT

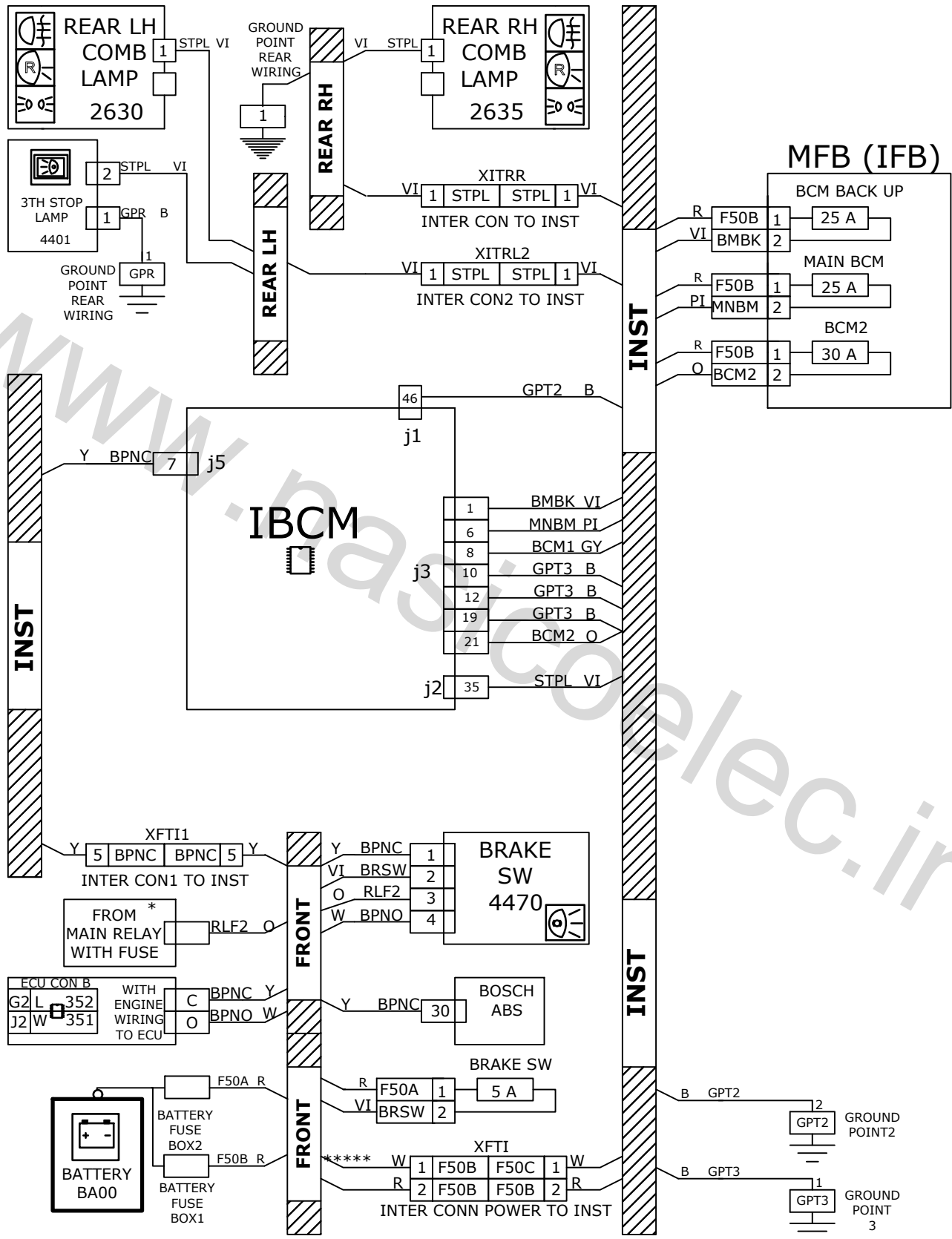

S2 STOP LIGHT

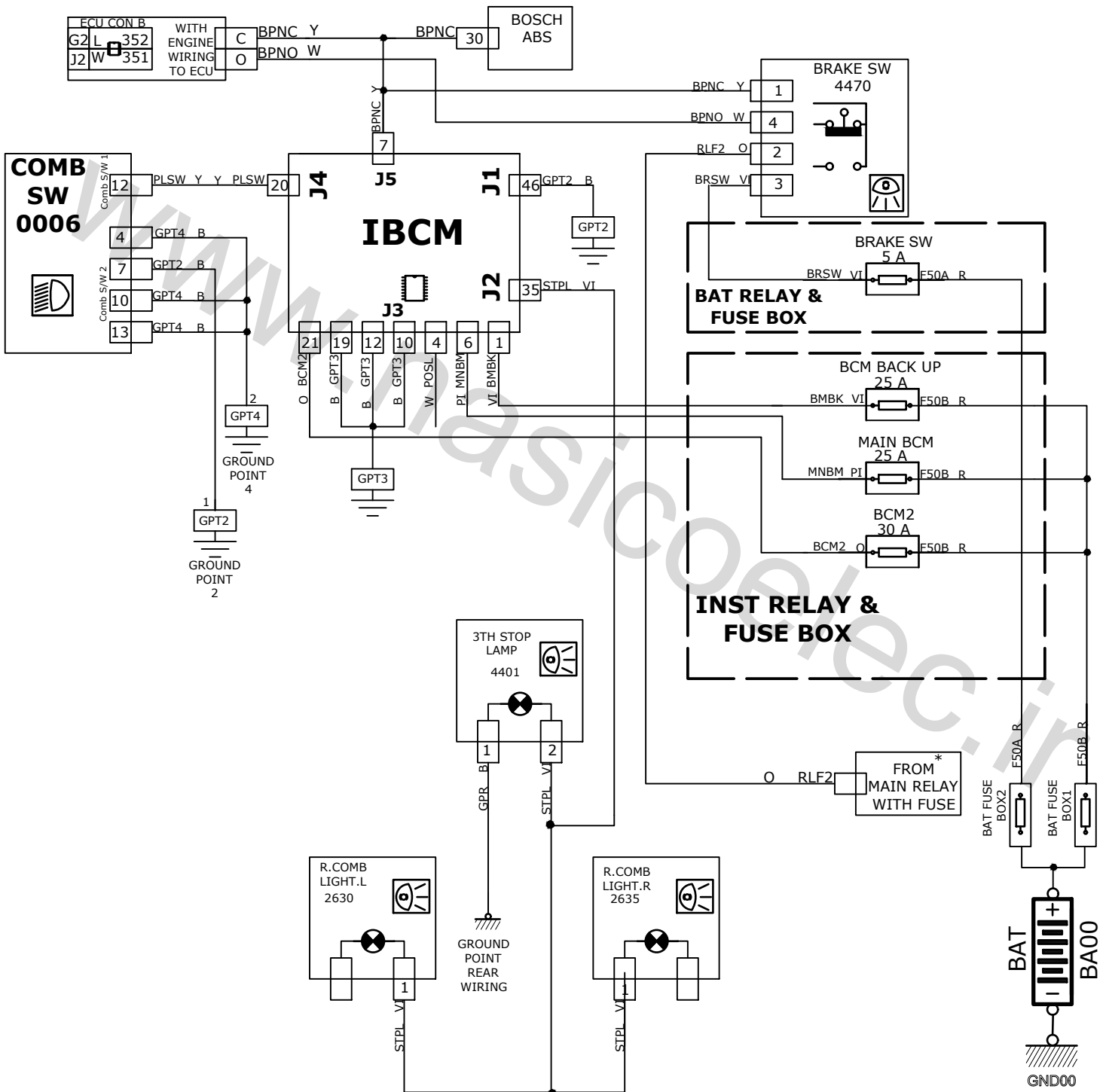

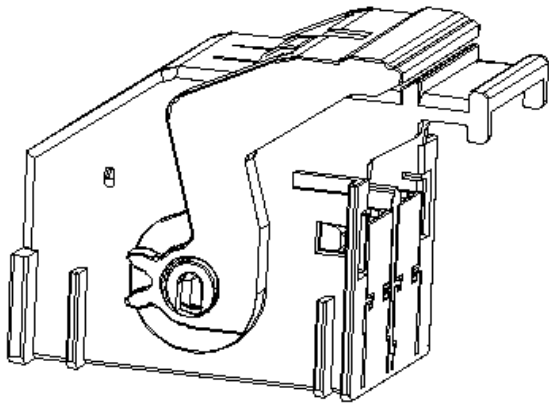

کانکتور بی سی ام
J1

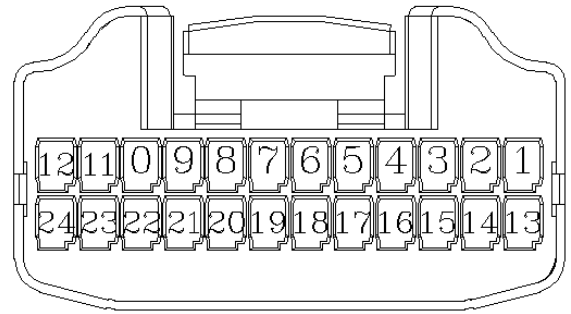

کانکتور بی سی ام
J5

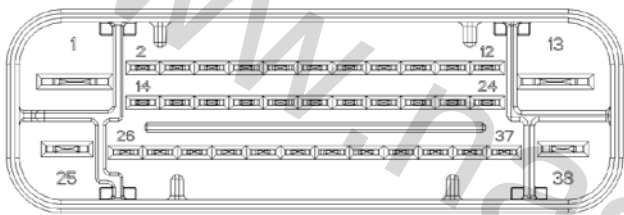

کانکتور یونیت ای بی اس

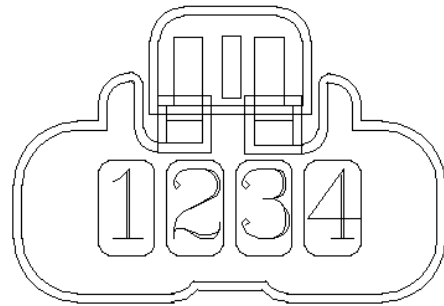

کانکتور حسگر پدال ترمز

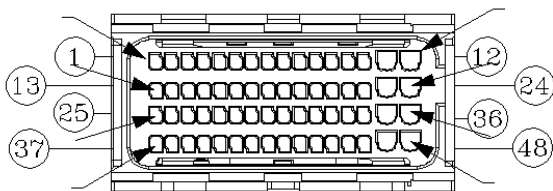

کانکتور بی سی ام
J2

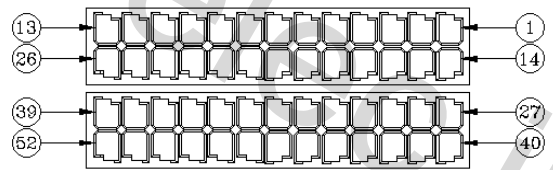

کانکتور بی سی ام
J1

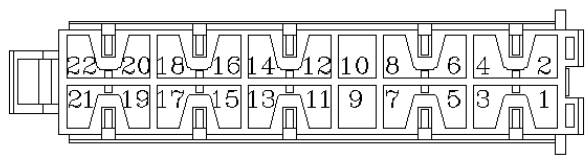

کانکتور بی سی ام
J3

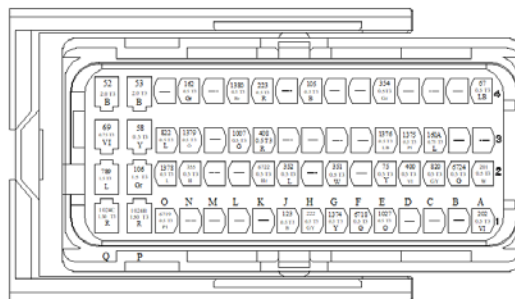

کانکتور کامپیوتر
B

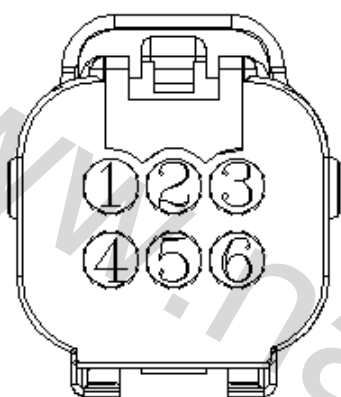

کانکتور مجموعه چراغ عقب

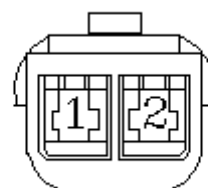

کانکتور چراغ ترمز سوم

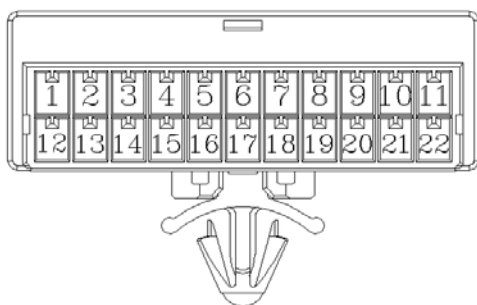

کانکتور دسته سیم داشبورد به دسته سیم چپ عقب 2
XITRL2

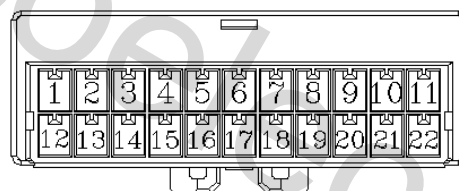

کانکتور دسته سیم داشبورد به دسته سیم عقب راست
XITRR

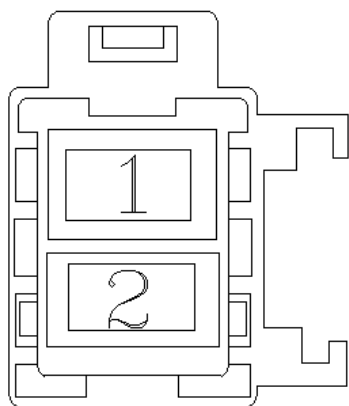

کانکتور برق اصلی به دسته سیم داشبورد

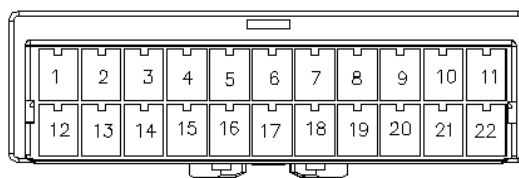

کانکتور دسته سیم اصلی به دسته سیم داشبورد 2
XFT12



کانکتور دسته سیم اصلی به دسته سیم داشبورد 1
XFT11

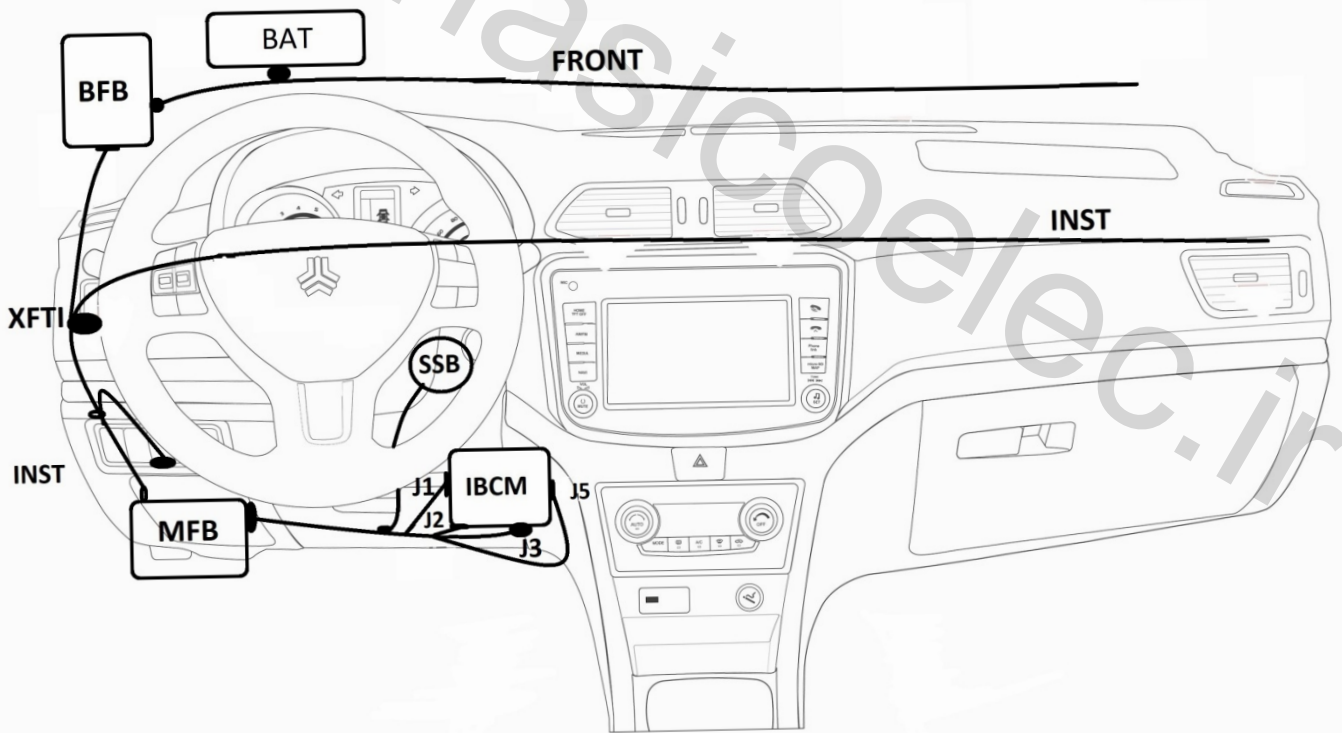
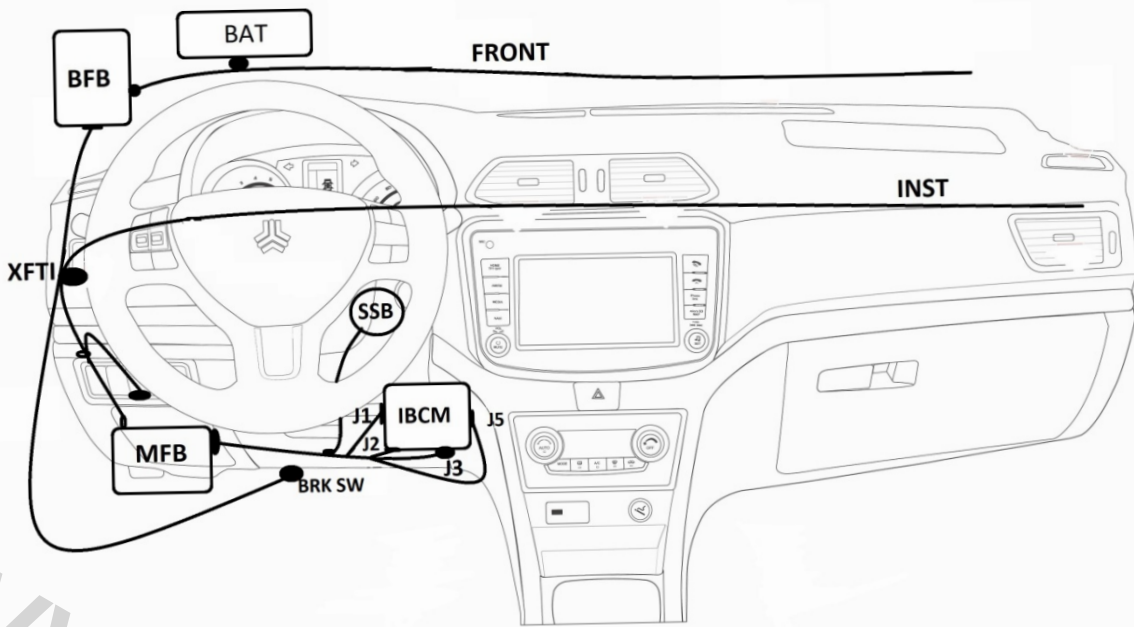

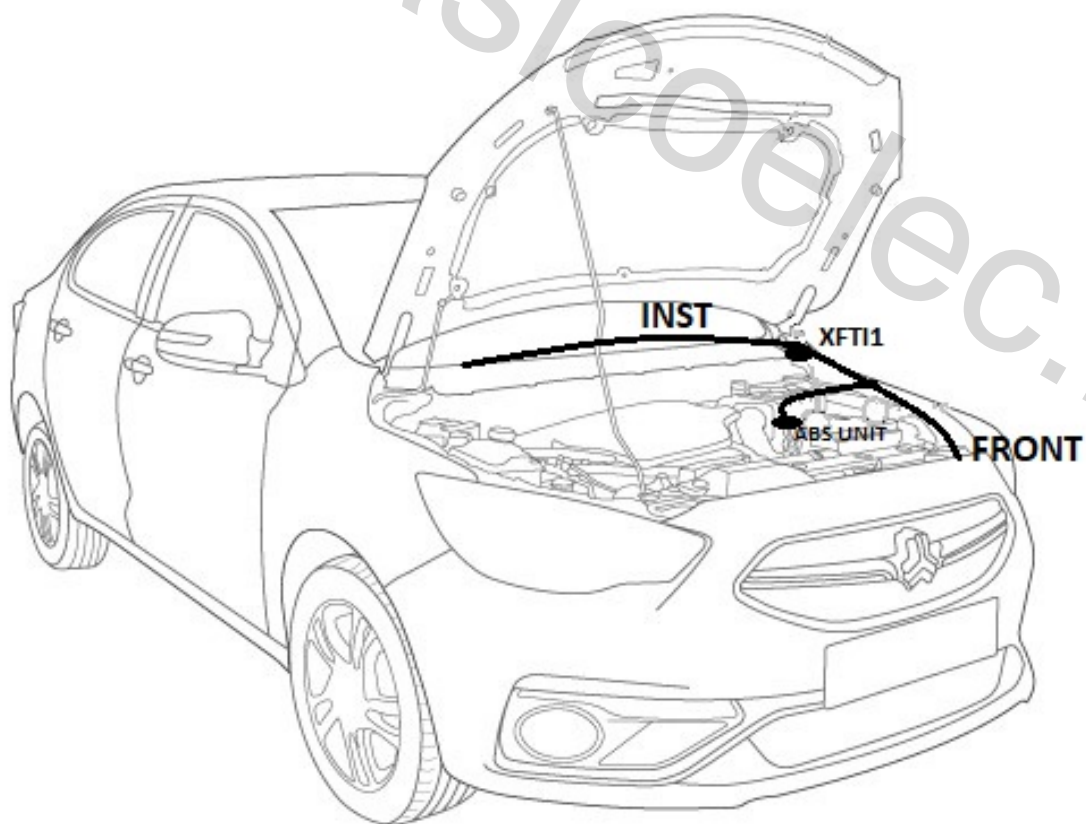
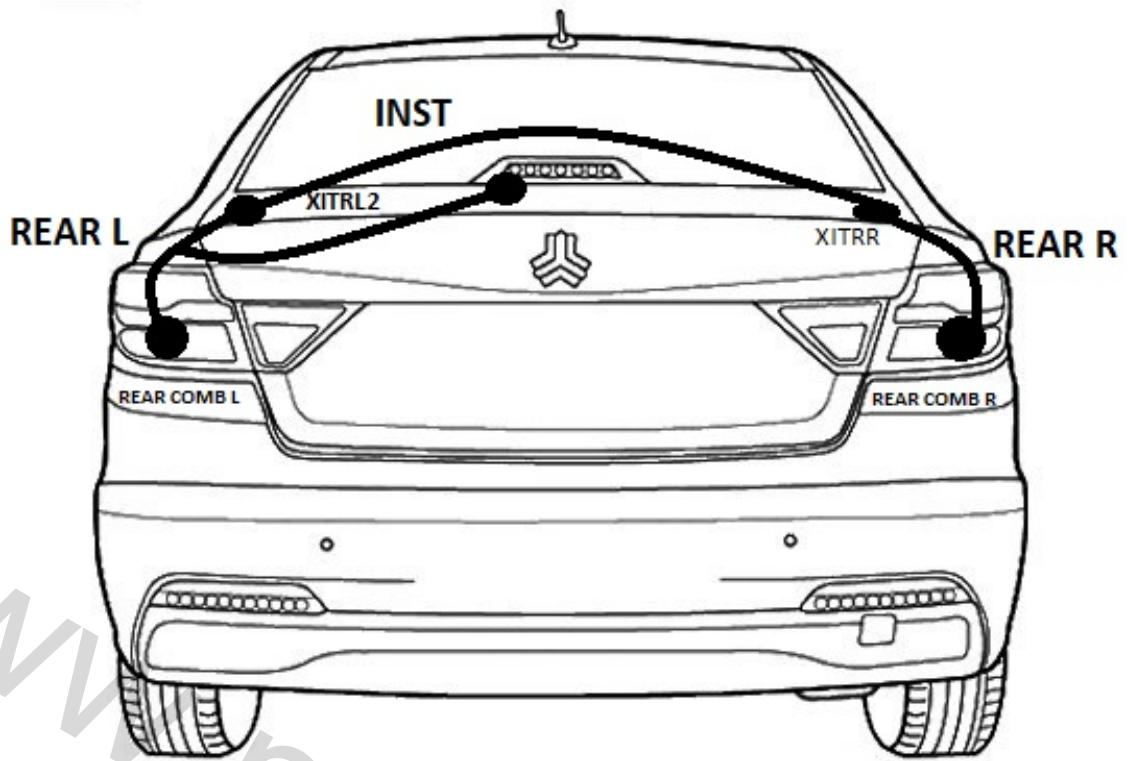

S2 SUNROOF

MFB (IFB)

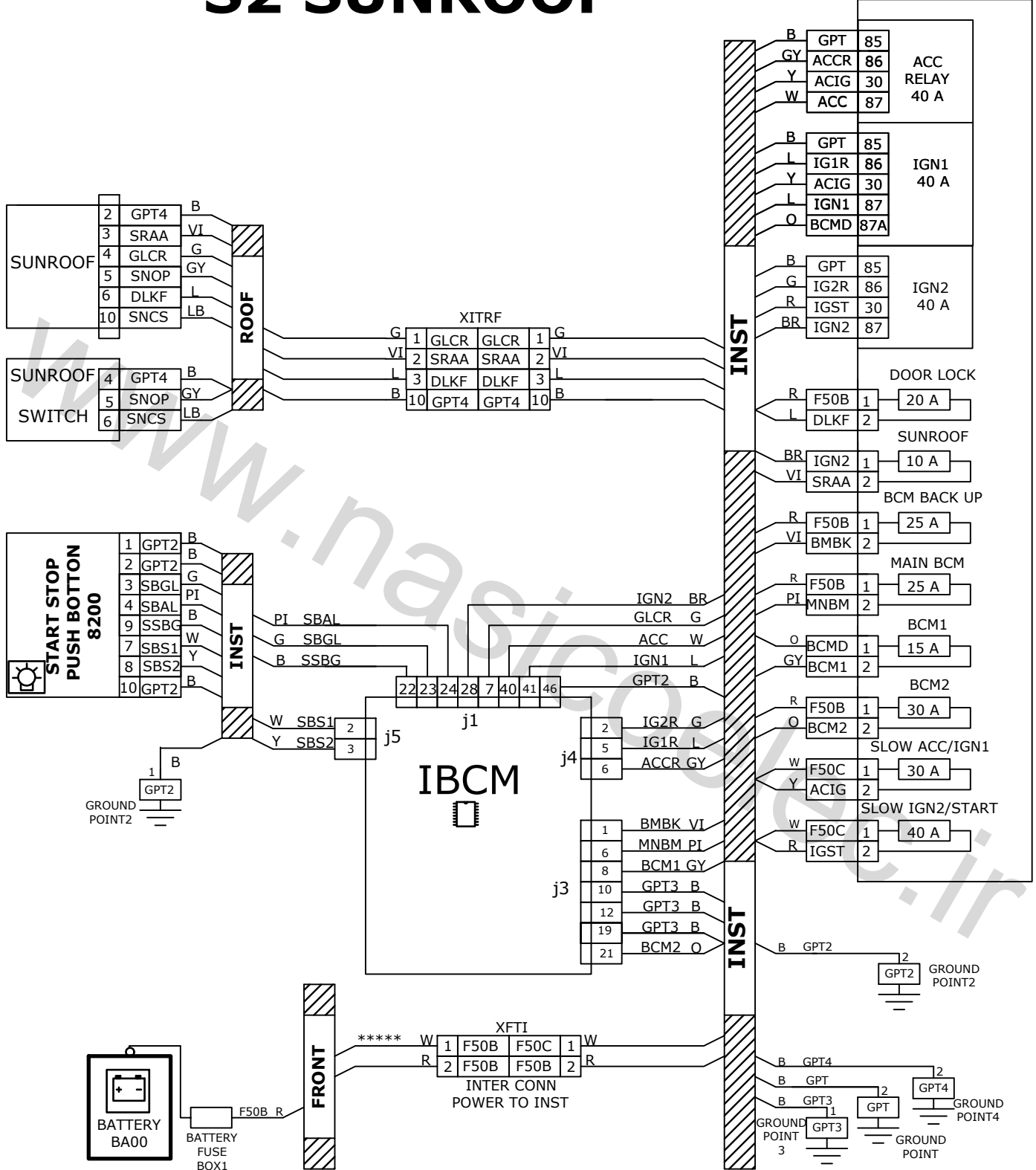

S2 SUNROOF

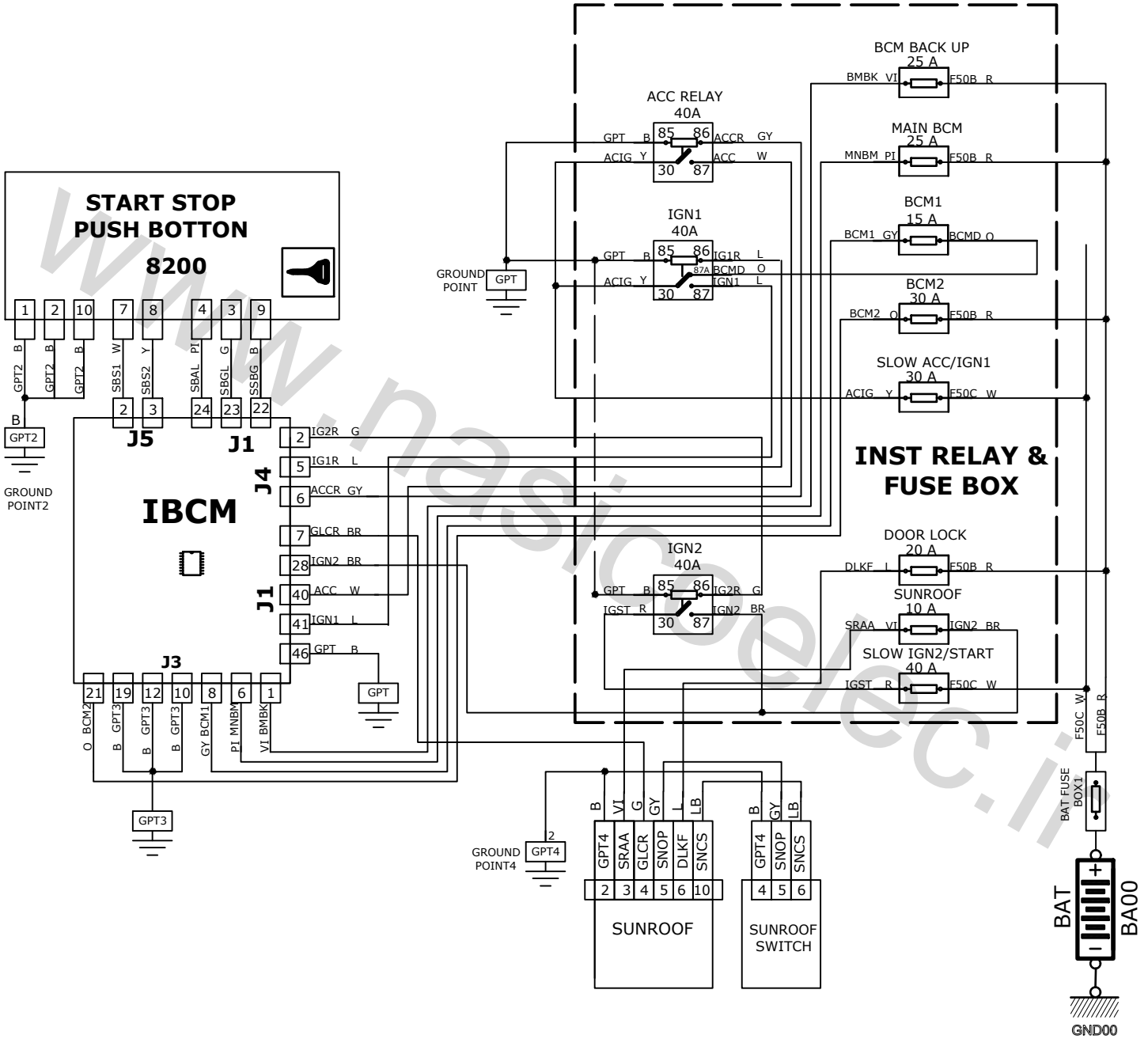

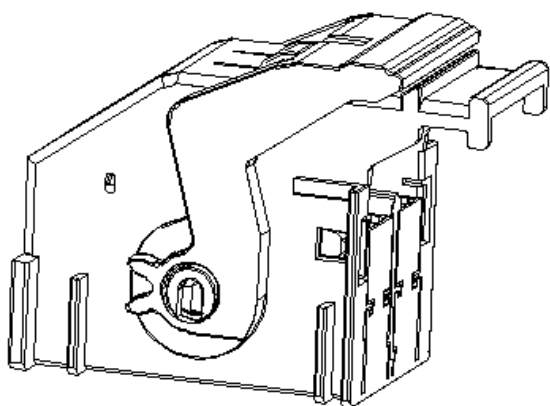

کانکتور بی سی ام
J1

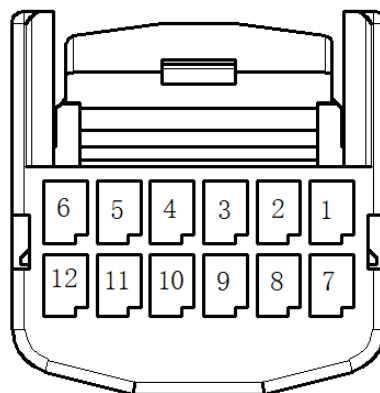

کانکتور کلید استارت استپ

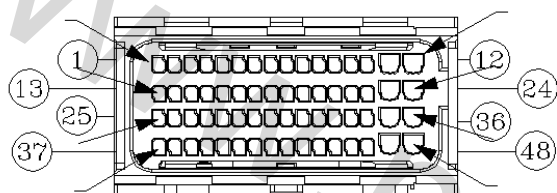

کانکتور بی سی ام
J2

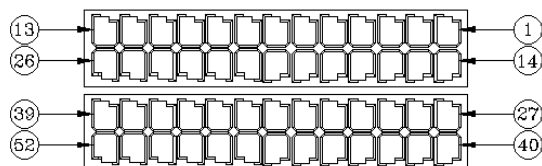

کانکتور بی سی ام
J1

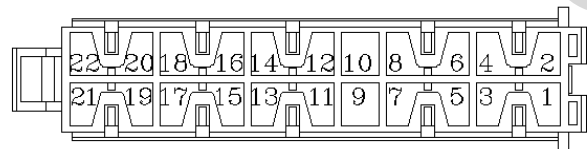

کانکتور بی سی ام
J3

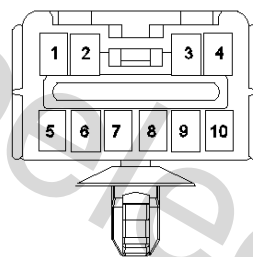

کانکتور دسته سیم سقف به دسته سیم داشبورد
XRFT

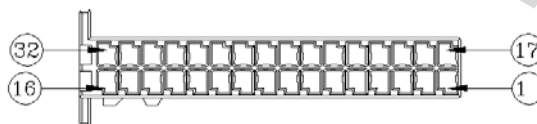

کانکتور بی سی ام
J4

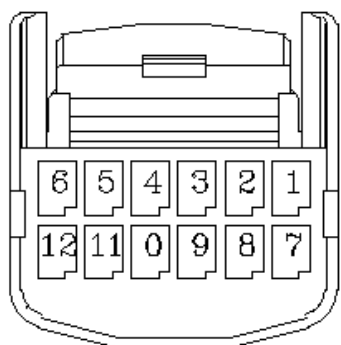

کانکتور کلید چراغ سقف

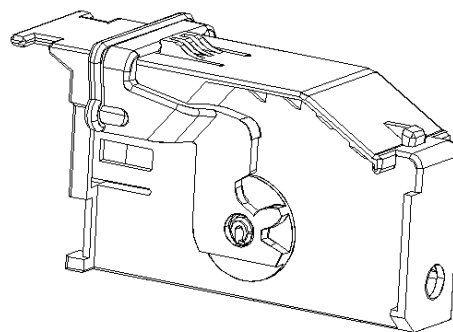

کانکتور بی سی ام
J4

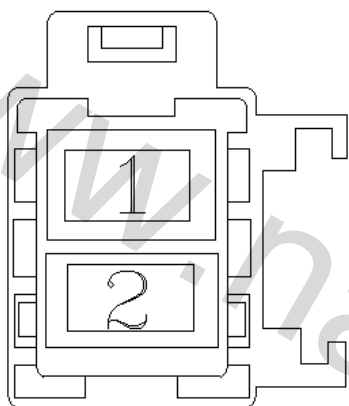

کانکتور برق اصلی به دسته سیم داشبورد

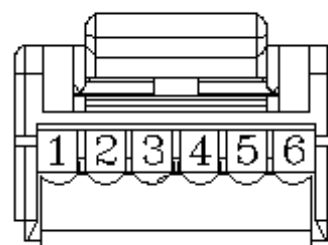

کانکتور کلید سانروف

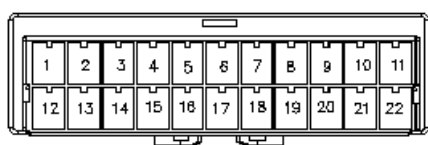

کانکتور دسته سیم اصلی به دسته سیم داشبورد 1
XFTI1



کانکتور دسته سیم اصلی به دسته سیم داشبورد 2
XFTI2

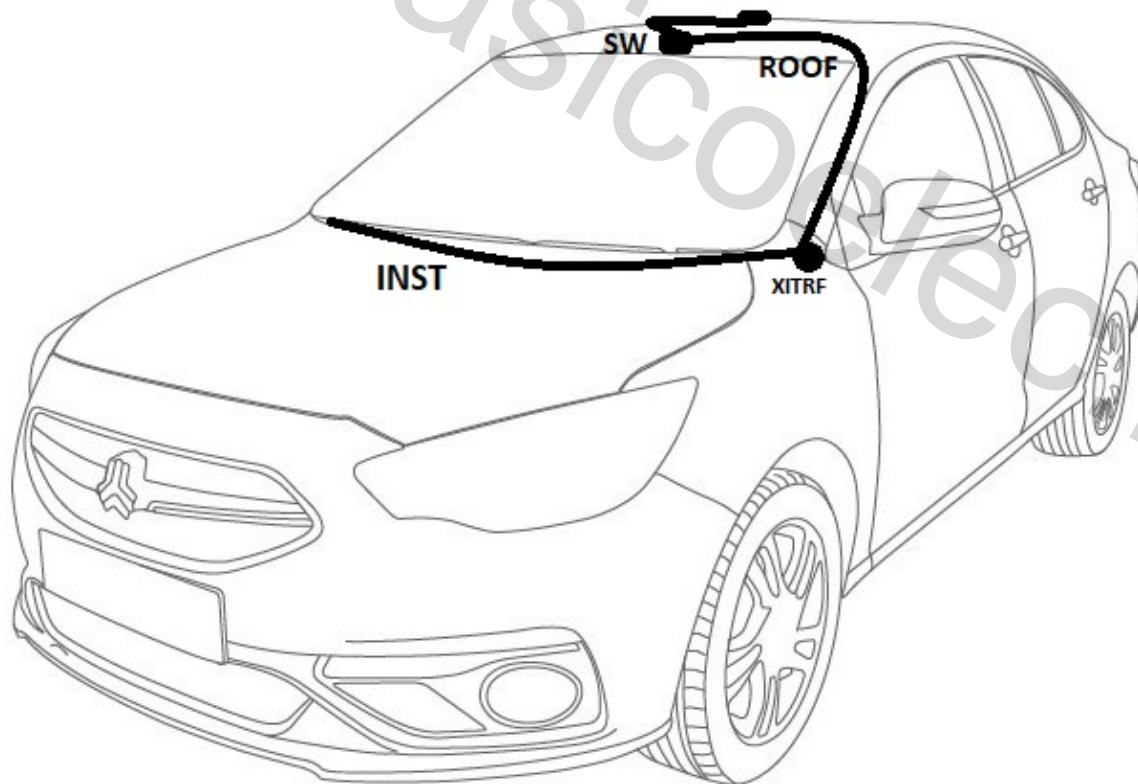
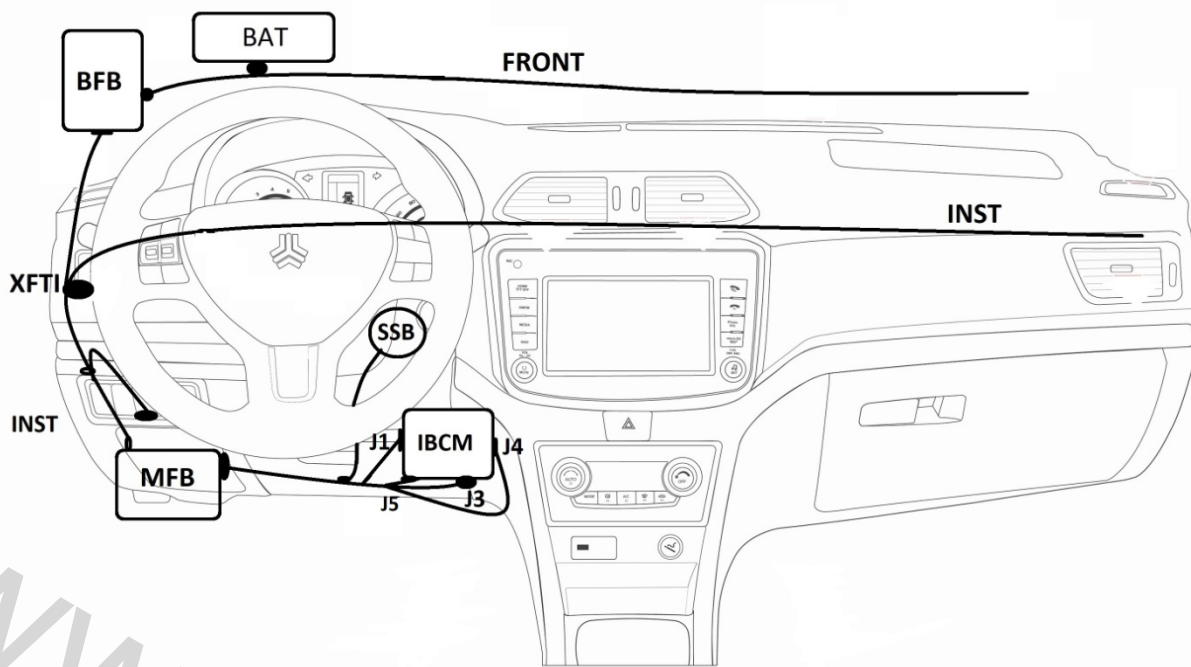

S2 TRUNK LAMP

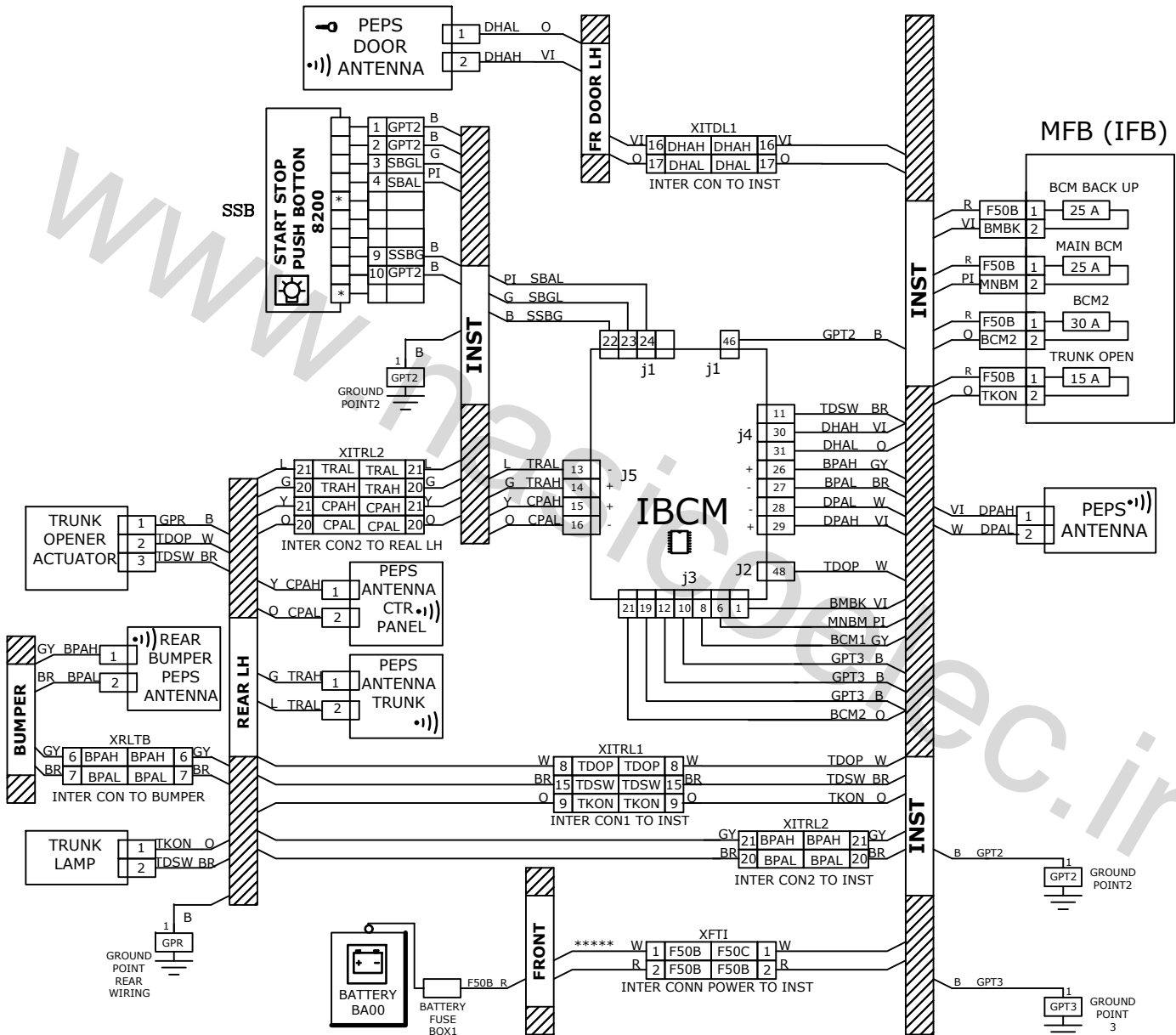

S2 TRUNK LAMP

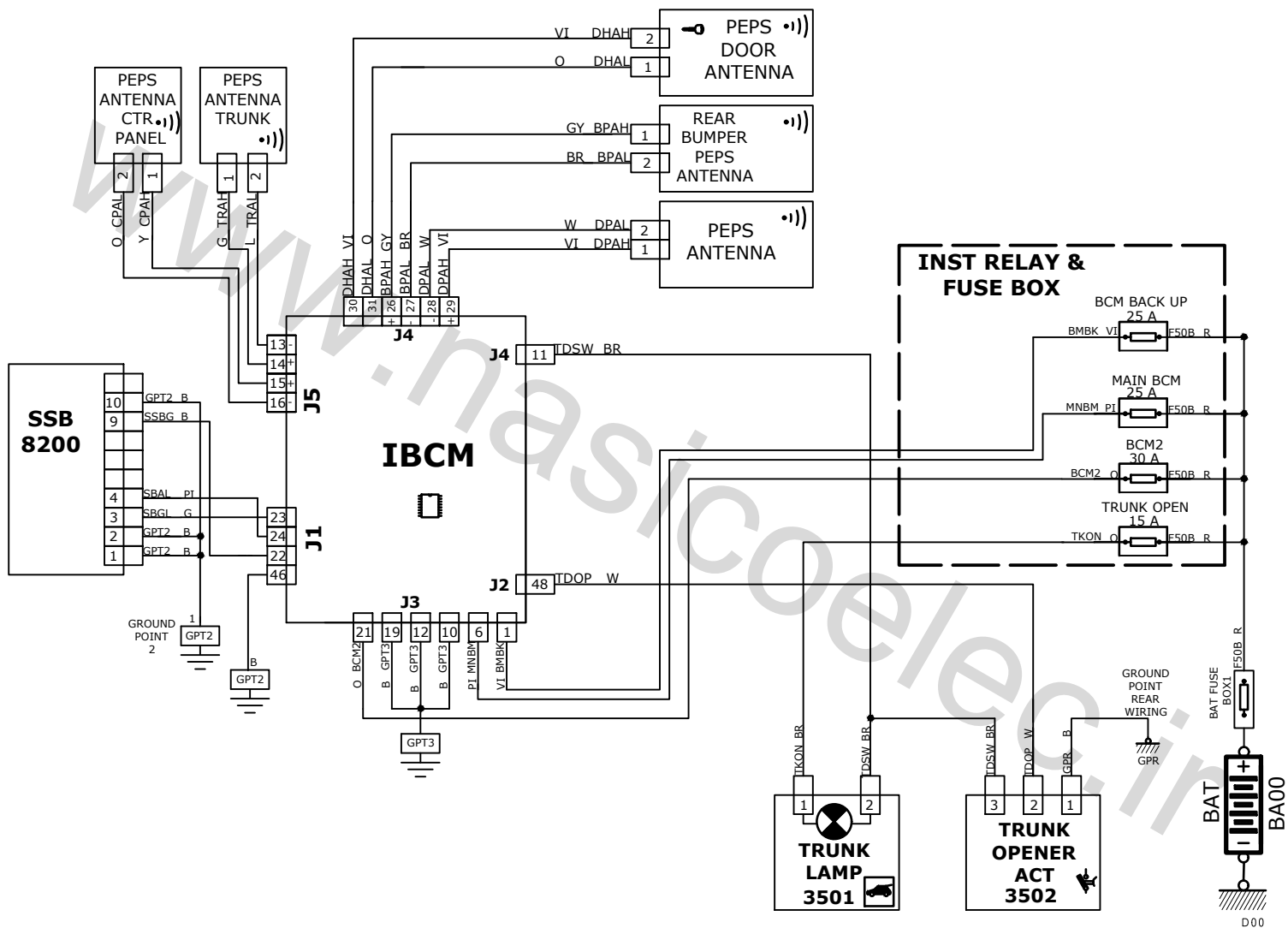

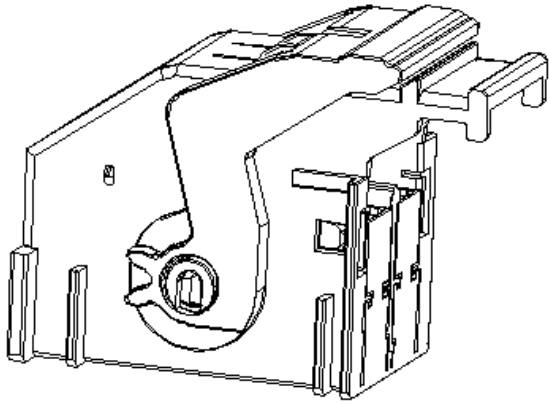

کانکتور بی سی ام
J1

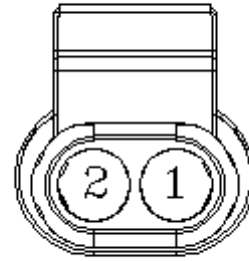

کانکتور آنتن ها

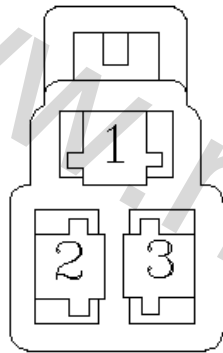

کانکتور قفل باز کن صندوق

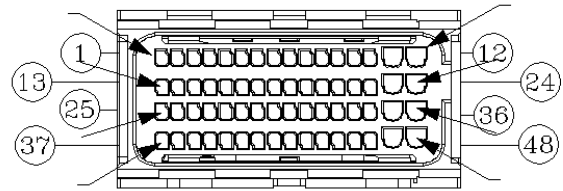

کانکتور بی سی ام
J2

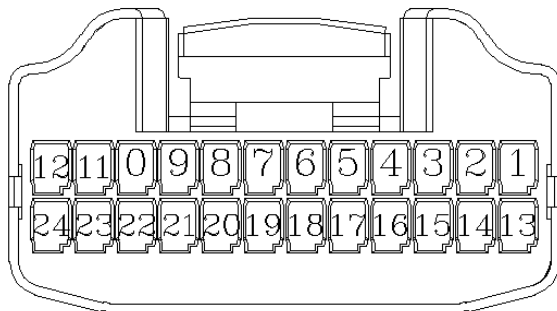

کانکتور بی سی ام
J5

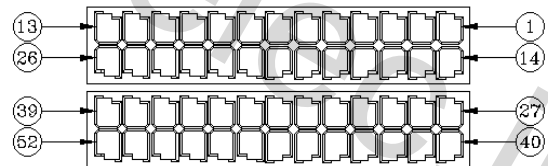

کانکتور بی سی ام
J1

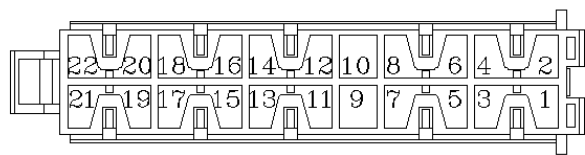

کانکتور بی سی ام
J3

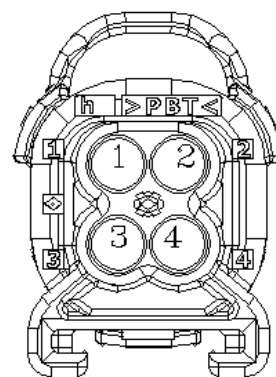

کانکتور آنتن درب



کانکتور لامپ صندوق عقب

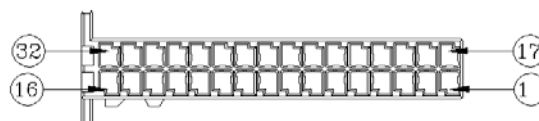

کانکتور بی سی ام
J4

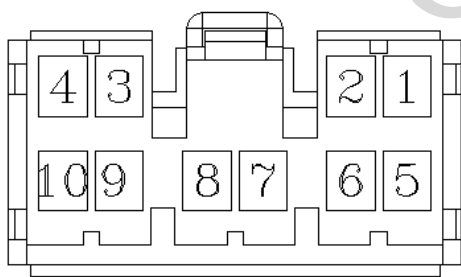

کانکتور دسته سیم عقب چپ به دسته سیم سپر
XRLTBU

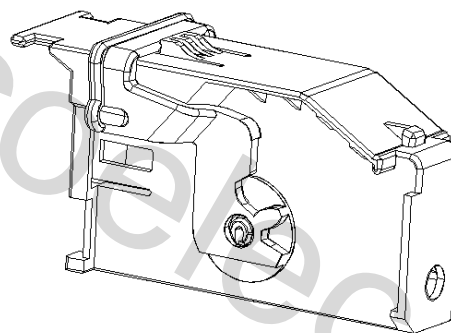

کانکتور بی سی ام
J4

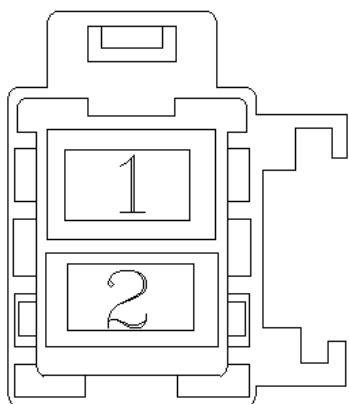

کانکتور برق اصلی به دسته سیم داشبورد

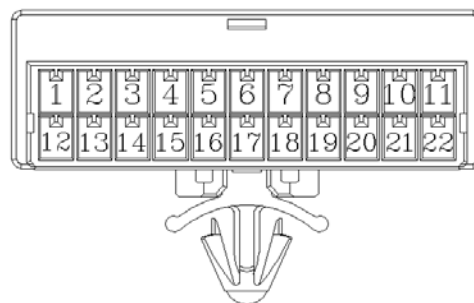

کانکتور دسته سیم داشبورد به دسته سیم چپ عقب 2

XITRL2



کانکتور دسته سیم اصلی به دسته سیم داشبورد 1

XFTI1

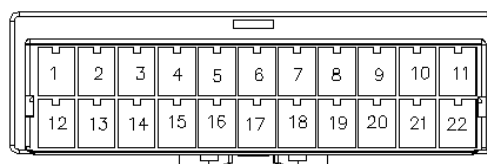

کانکتور دسته سیم اصلی به دسته سیم داشبورد 2

XFTI2

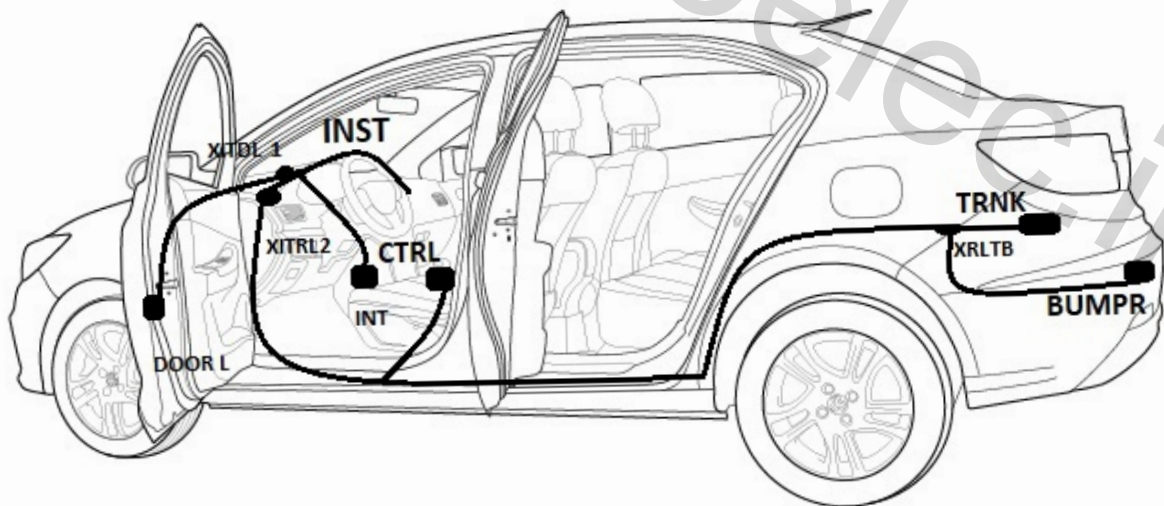
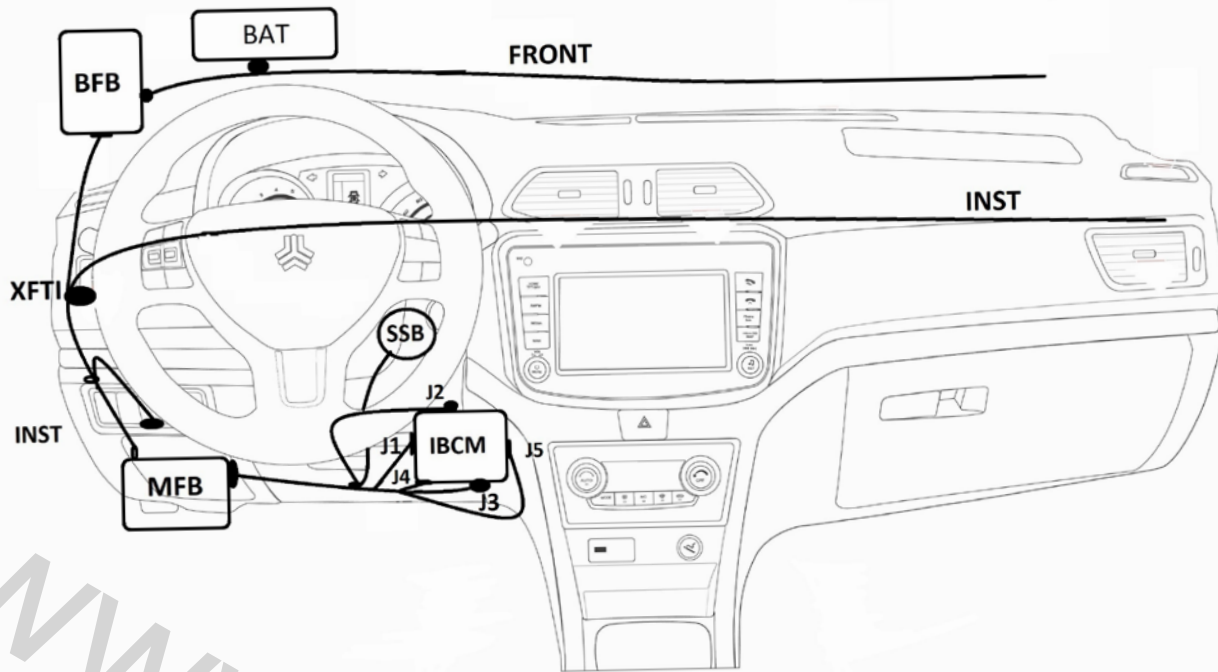

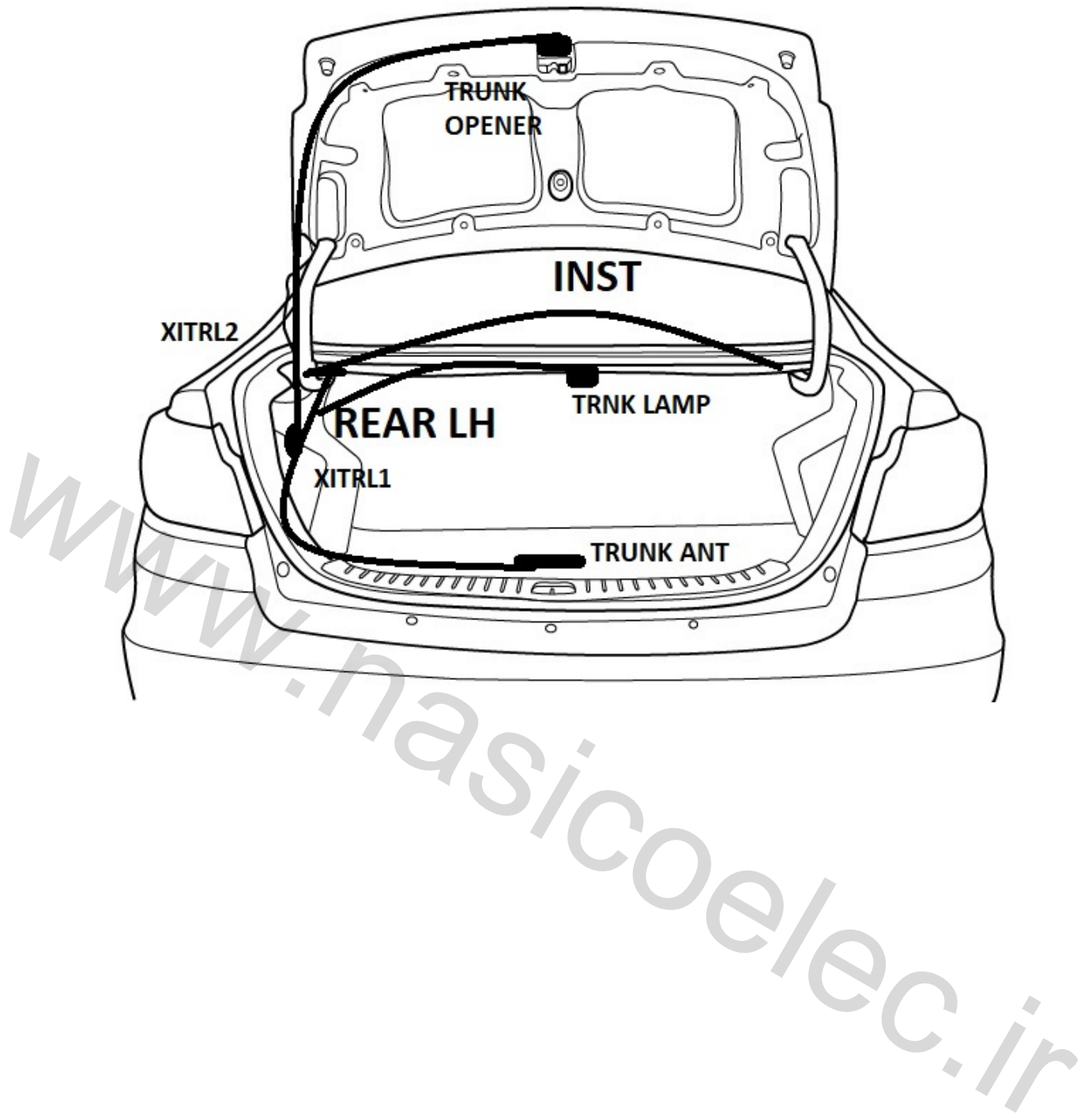

S2 TRUNK OPEN

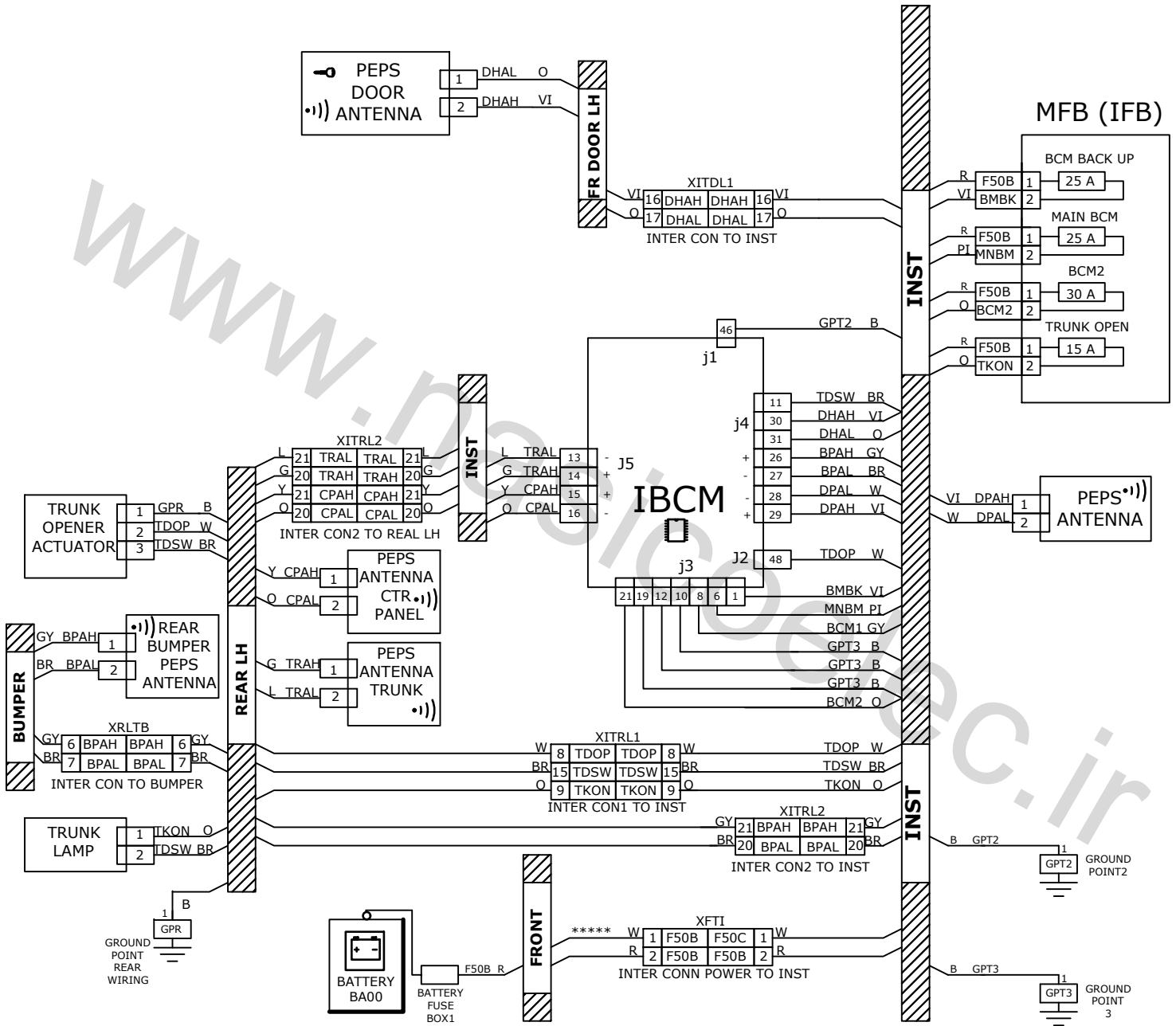

S2 TRUNK OPENER

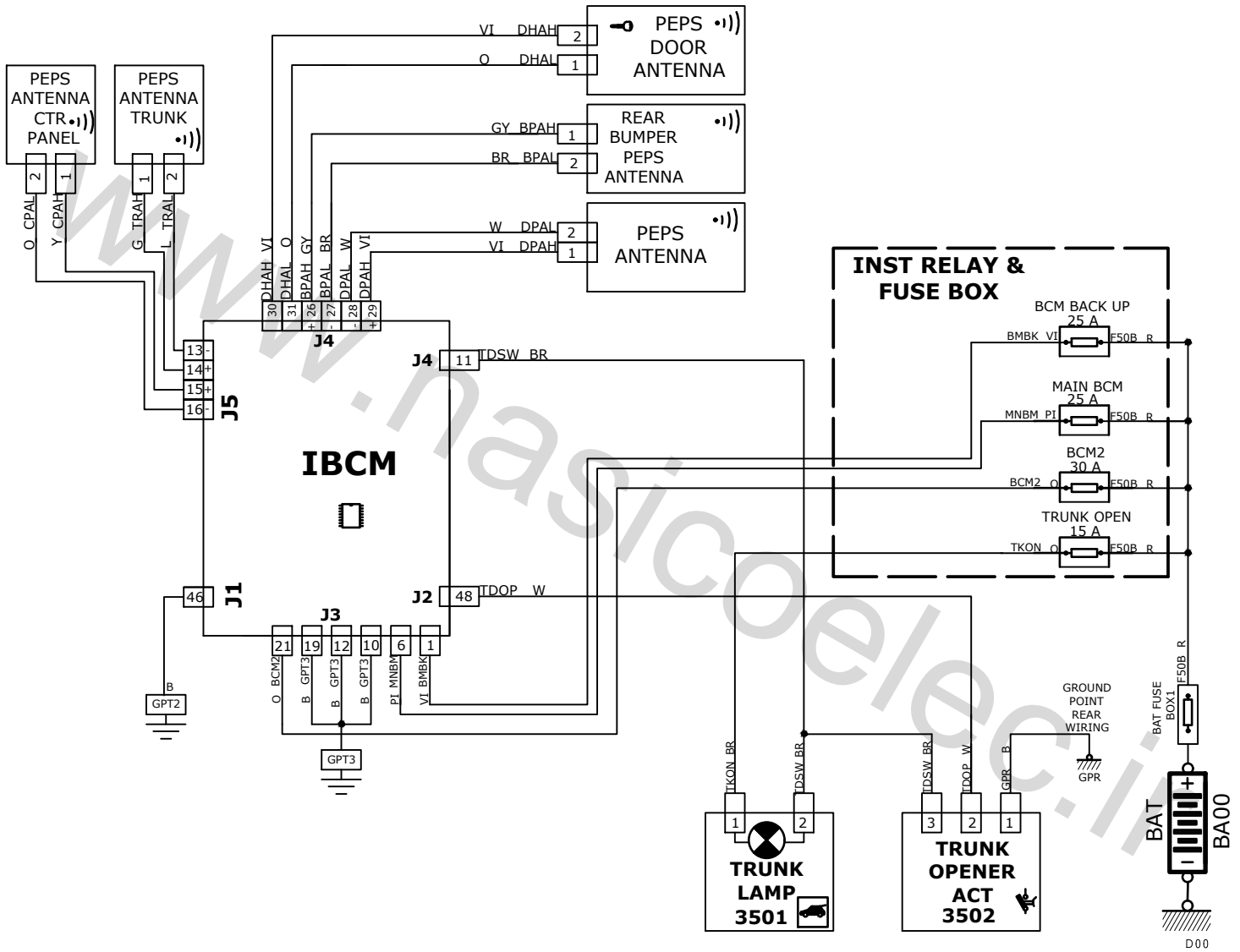

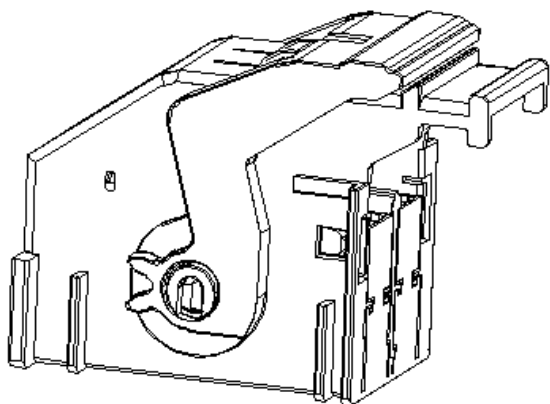

کانکتور بی سی ام
J1

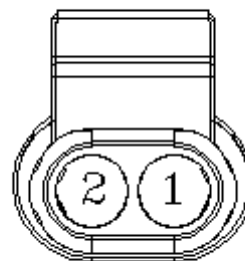

کانکتور آنتن ها

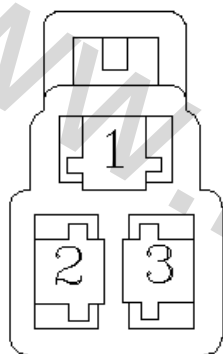

کانکتور قفل باز کن صندوق

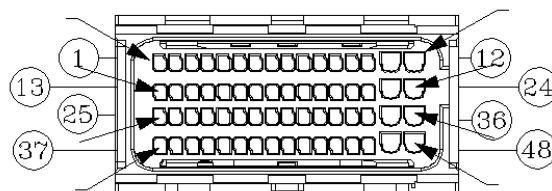

کانکتور بی سی ام
J2

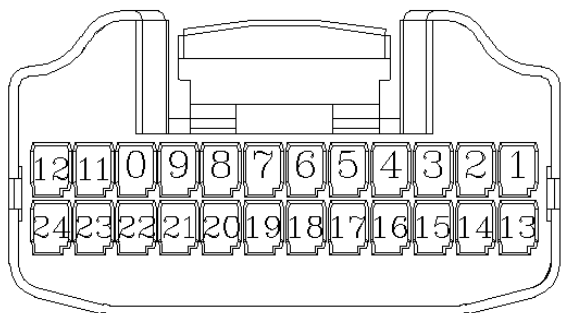

کانکتور بی سی ام
J5

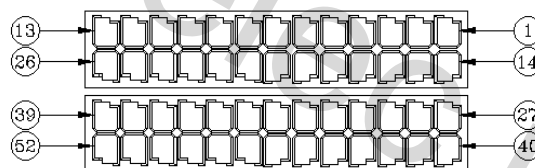

کانکتور بی سی ام
J1

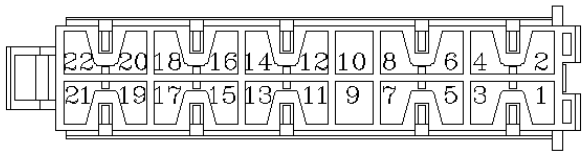

کانکتور بی سی ام
J3

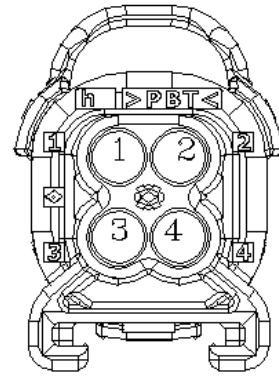

کانکتور آنتن درب

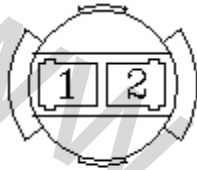

کانکتور لامپ صندوق عقب

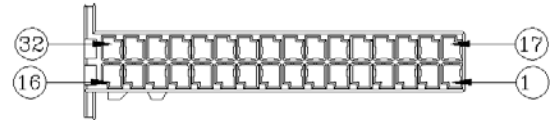

کانکتور بی سی ام
J4

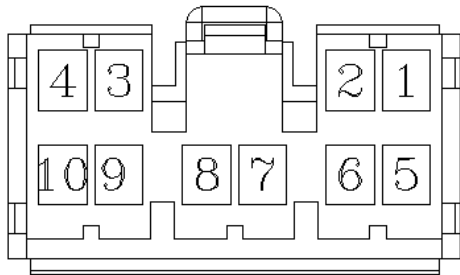

کانکتور دسته سیم عقب چپ به دسته سیم سپر
XRLTBU

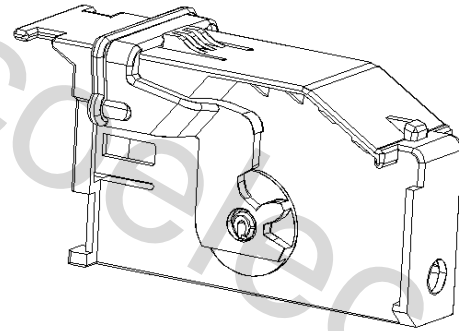

کانکتور بی سی ام
J4

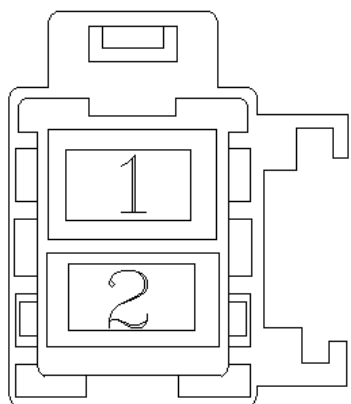

کانکتور برق اصلی به دسته سیم داشبورد

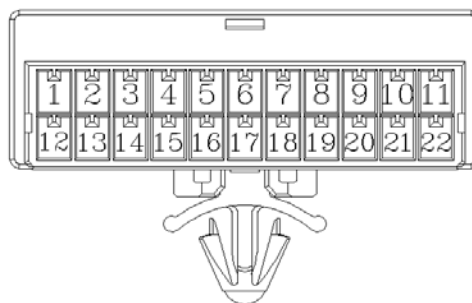

کانکتور دسته سیم داشبورد به دسته سیم چپ عقب 2

XITRL2



کانکتور دسته سیم اصلی به دسته سیم داشبورد 1

XFTI1

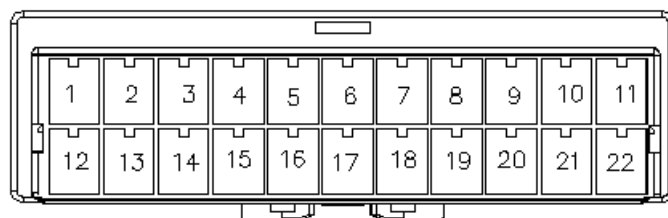

کانکتور دسته سیم اصلی به دسته سیم داشبورد 2

XFTI2

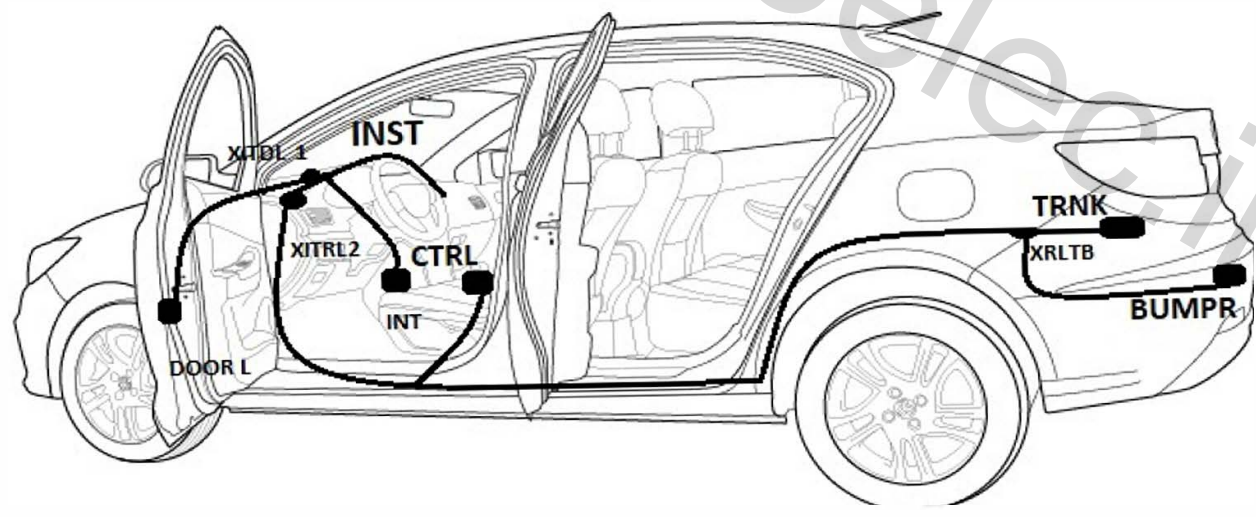
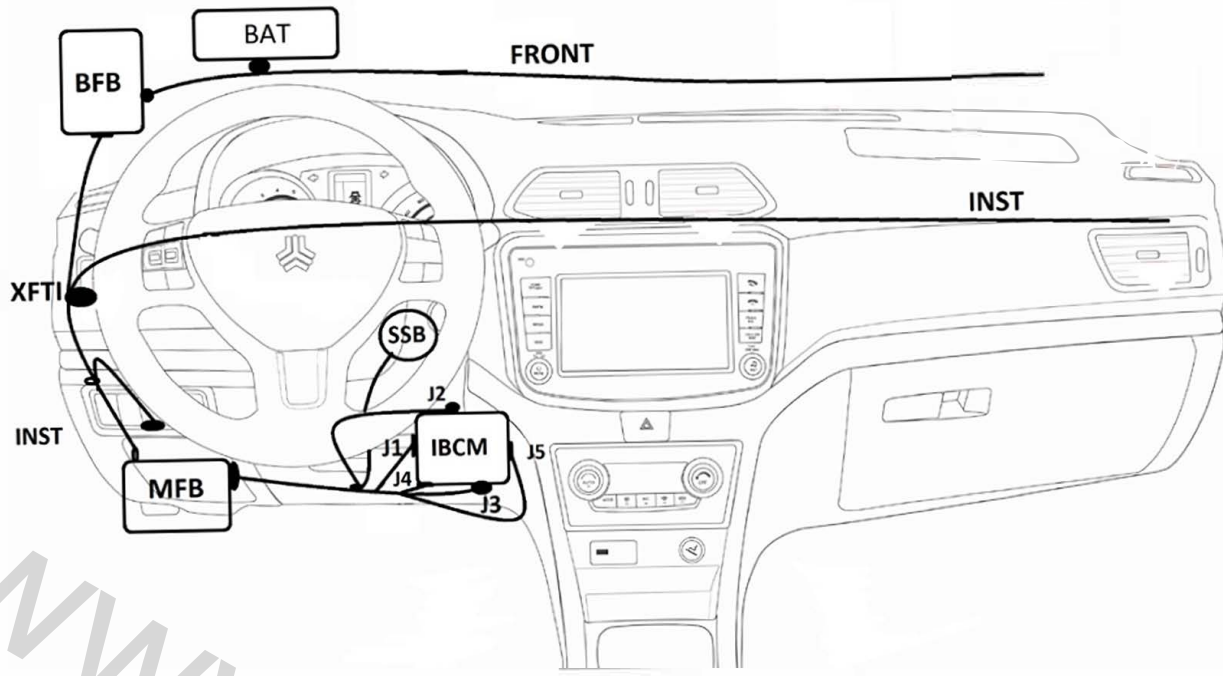

www.nasicoe.com

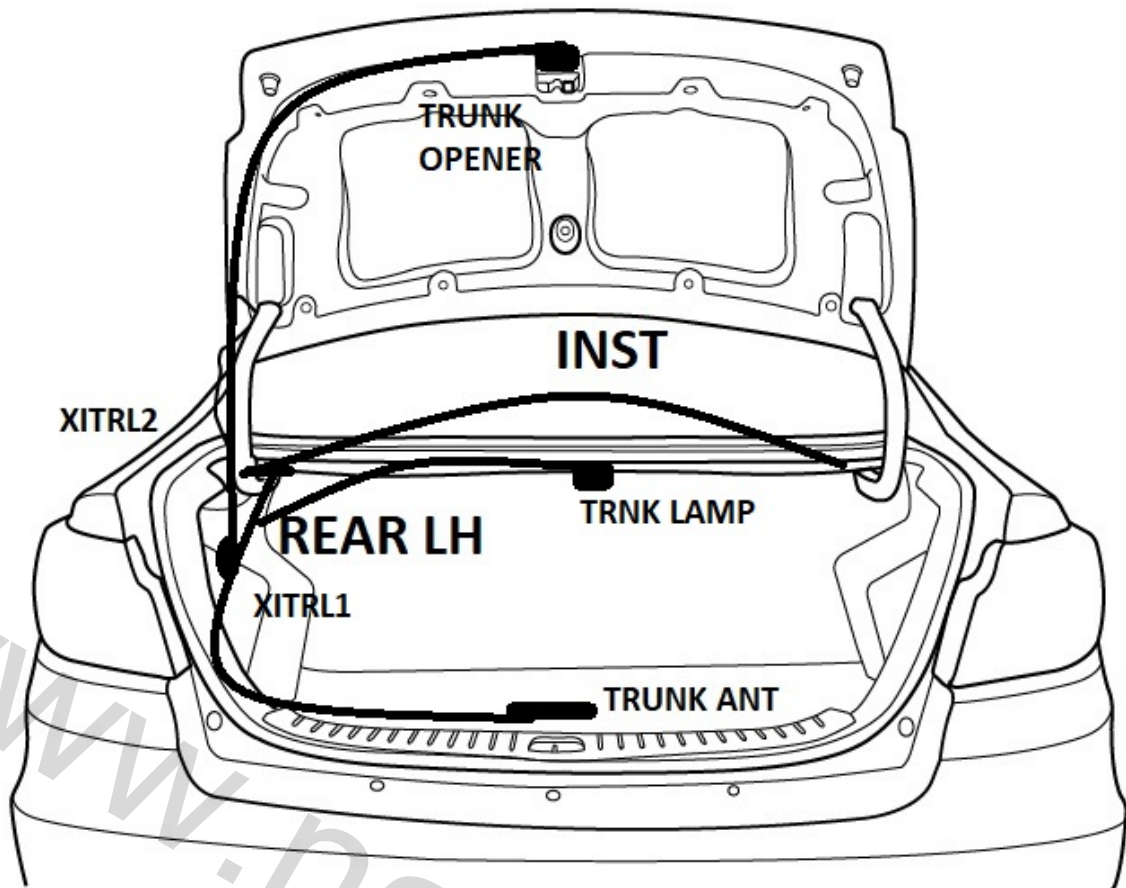

S2 WASHING PUMP & MOTOR

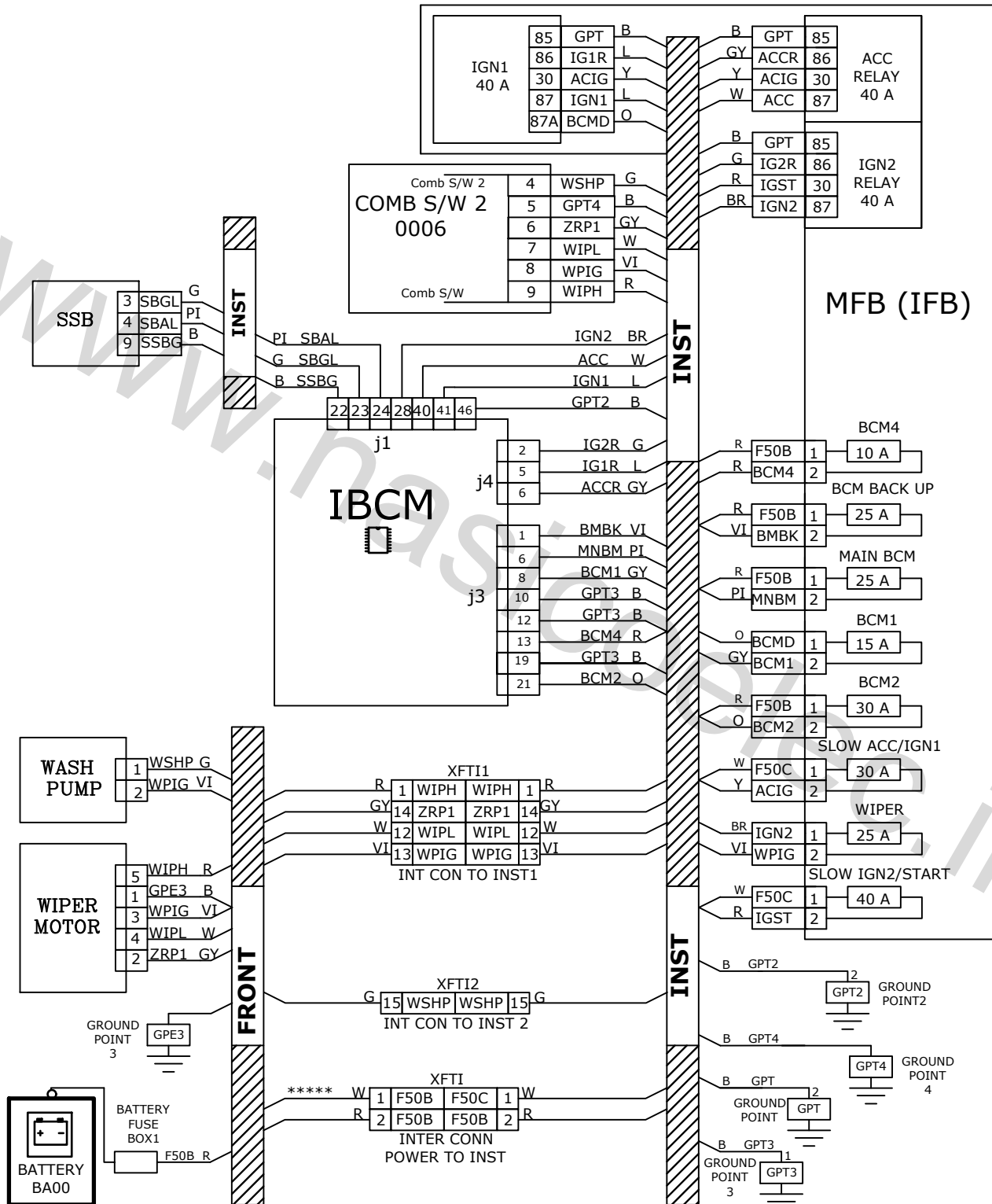

S2 WASHING PUMP & MOTOR

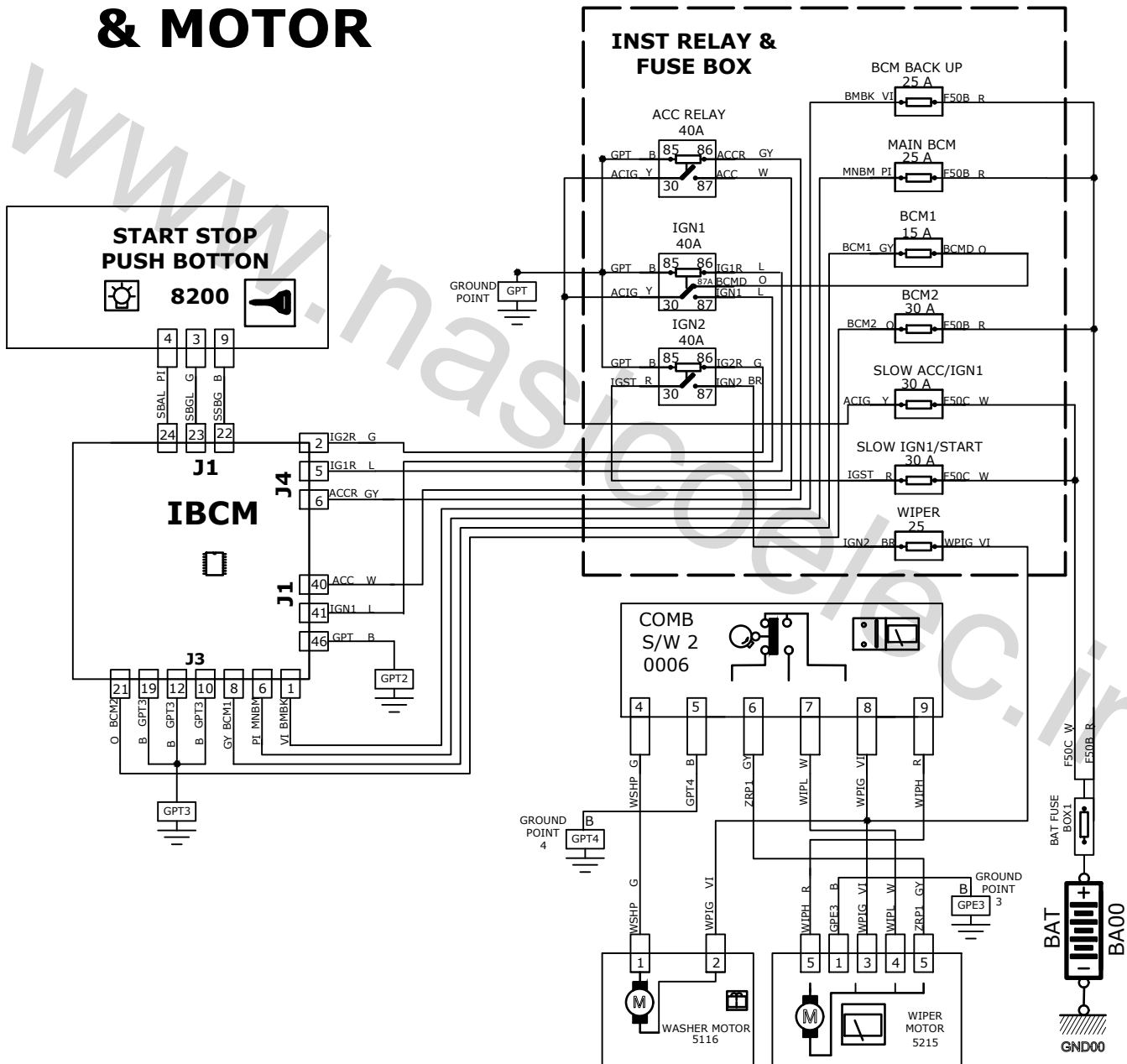

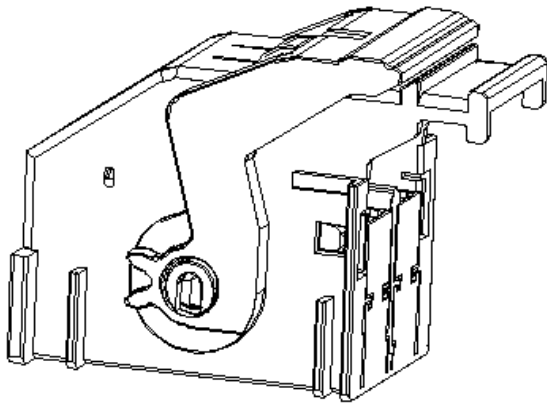

کانکتور بی سی ام
J1

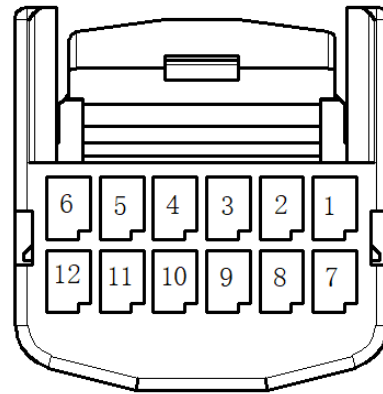

کانکتور کلید استارت استپ

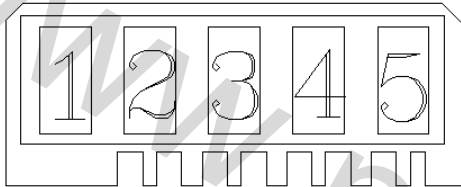

کانکتور برف پاک کن

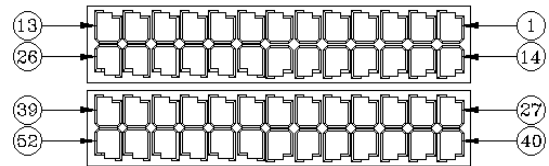

کانکتور بی سی ام
J1

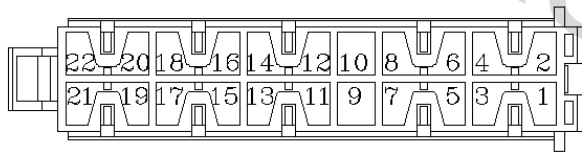

کانکتور بی سی ام
J3

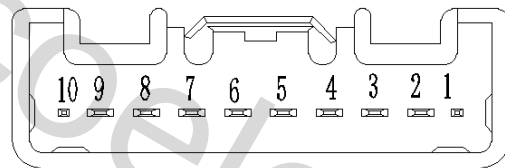

کانکتور مجموعه دسته 2
برف پاک کن

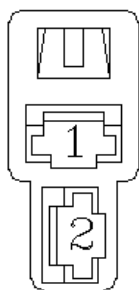

کانکتور پمپ آب شیشه شور

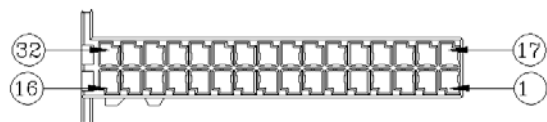

کانکتور بی سی ام
J4

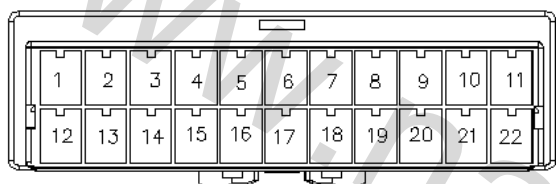

کانکتور دسته سیم اصلی به دسته سیم داشبورد 2
XFTI2

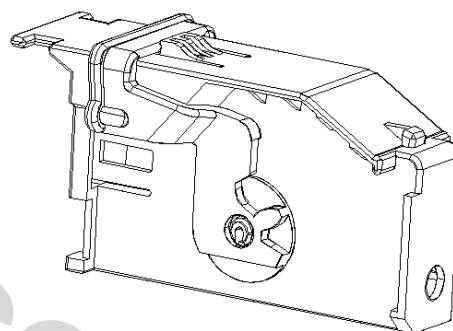

کانکتور بی سی ام
J4

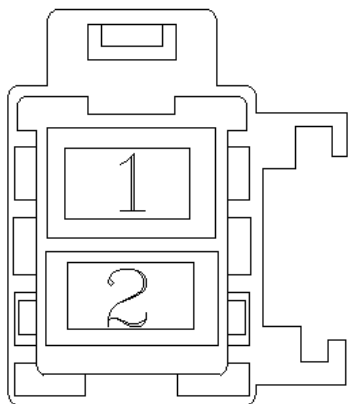

کانکتور برق اصلی به دسته سیم داشبورد



کانکتور دسته سیم اصلی به دسته سیم داشبورد 1
XFTI1

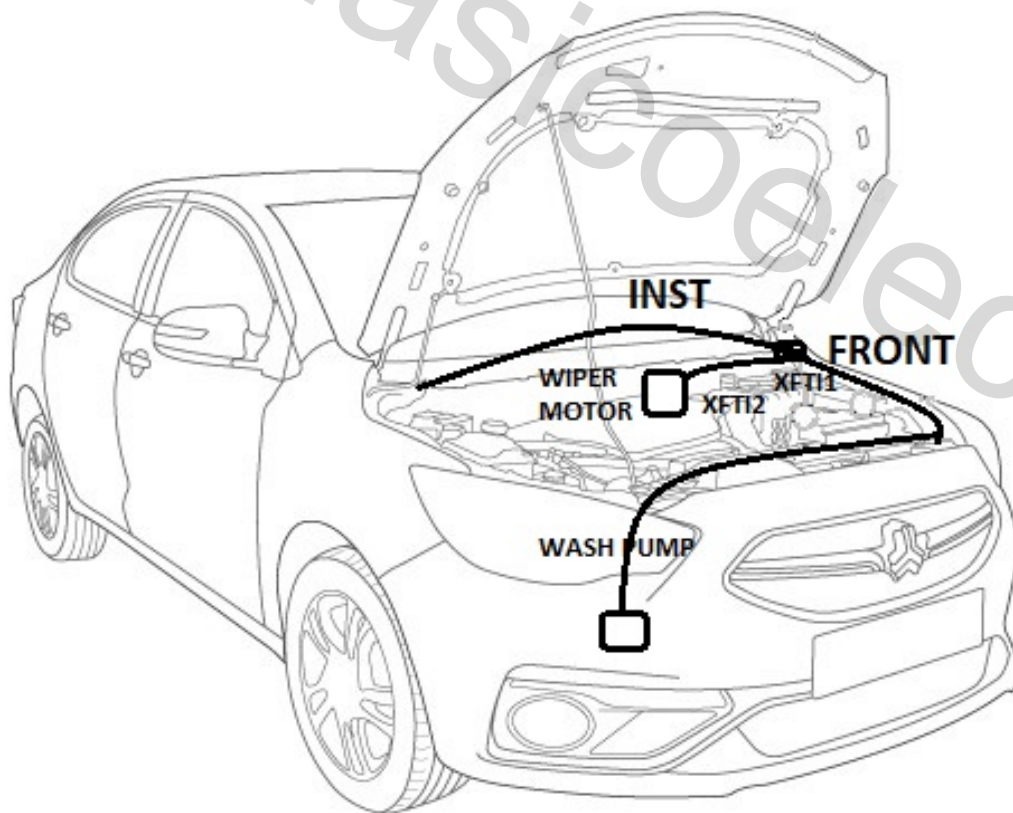
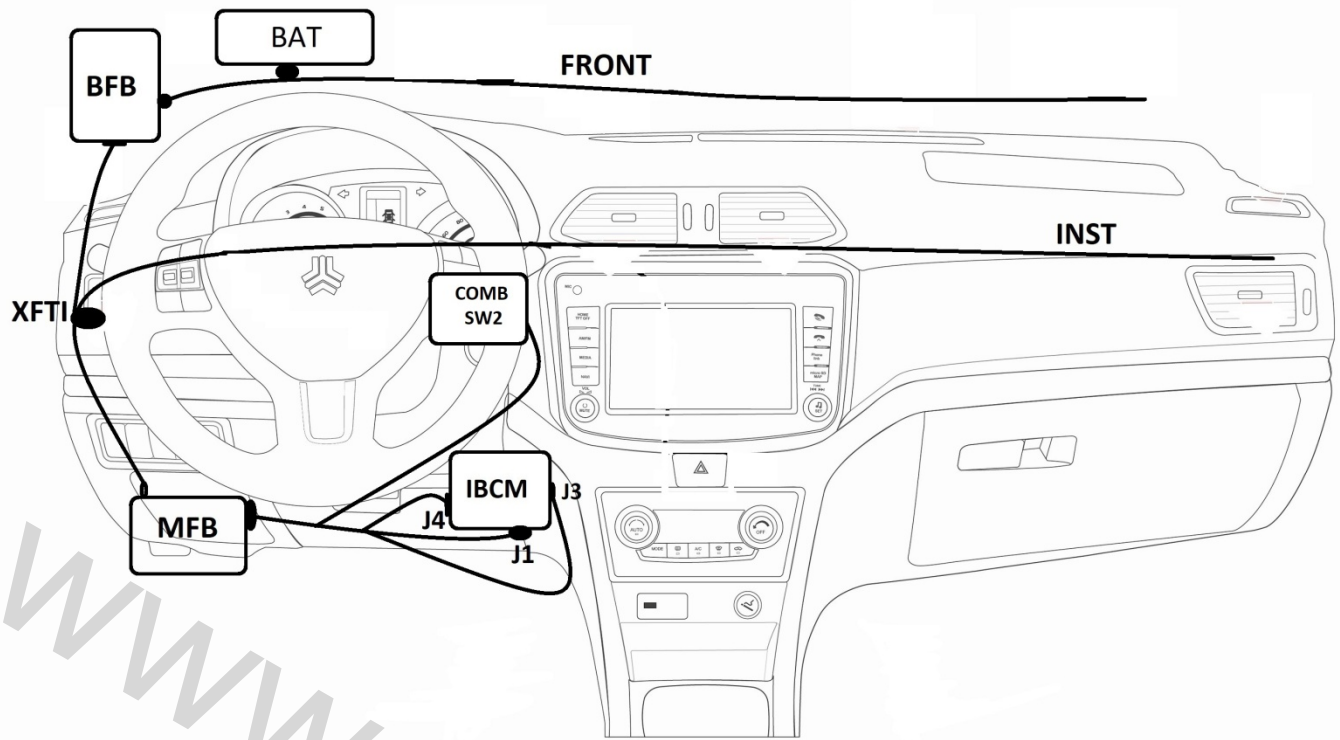

www.nasircoelec.ir

مشخصات تمام کانکتور های موجود در دسته سیم های شاهین نسخه دنده ای B

جمع آوری مورخ

1400 06 06

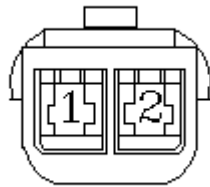

کانکتور چراغ ترمز سوم

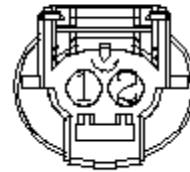

کانکتور سنسور ای بی اس

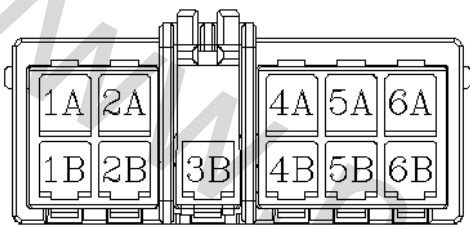

کانکتور کلید تهویه مطبوع دیجیتال



کانکتور یونیت ای بی اس

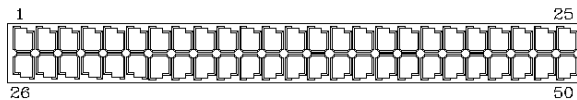

کانکتور یونیت ایربگ

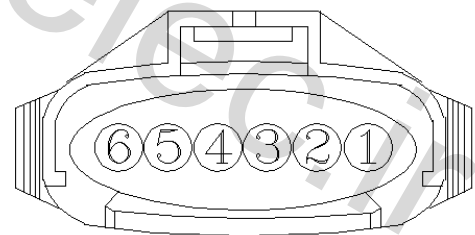

کانکتور پدال گاز برقی

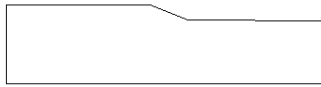

کانکتور اتومات استارت

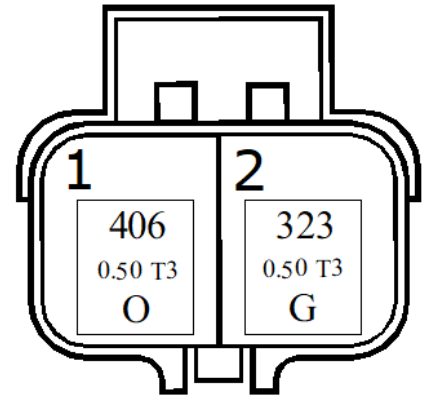

کانکتور دینام

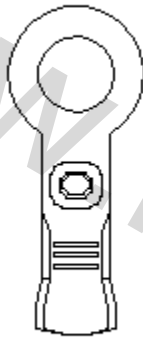

کانکتور فیوز باکس 2

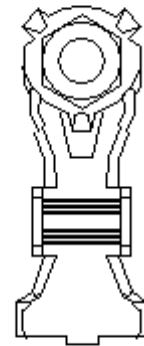

کانکتور فیوز باکس 1

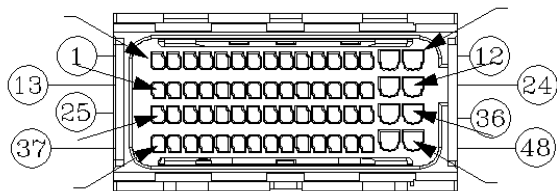

کانکتور بی سی ام
J2

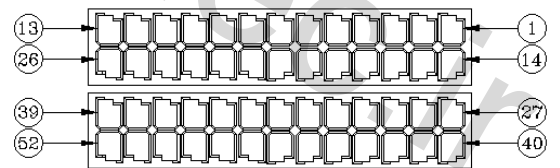

کانکتور بی سی ام
J1

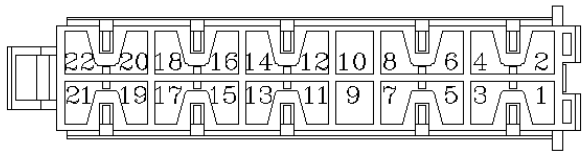

کانکتور بی سی ام
J3

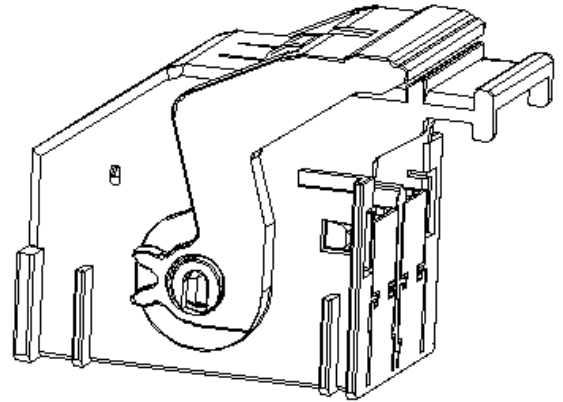

کانکتور بی سی ام
J1

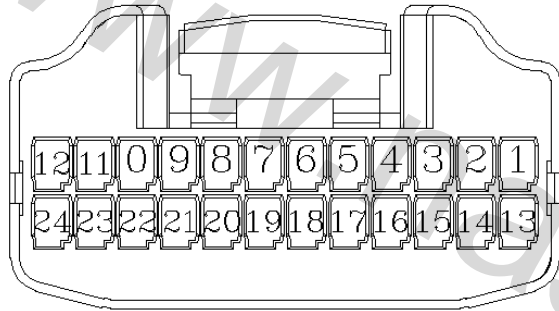

کانکتور بی سی ام
J5

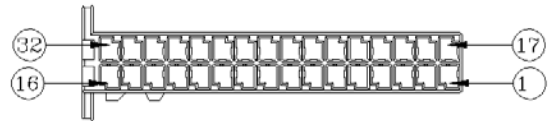

کانکتور بی سی ام
J4

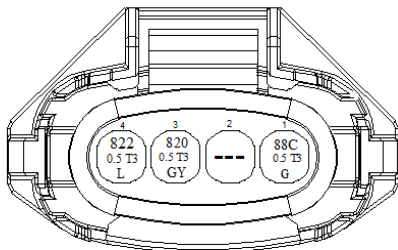

کانکتور سنسور پوست

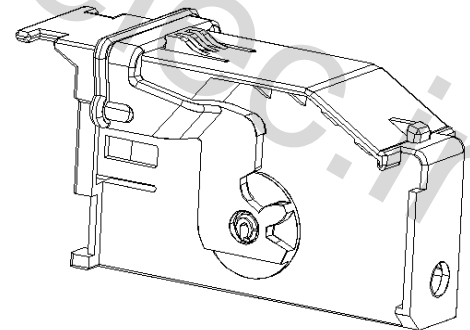

کانکتور بی سی ام
J4

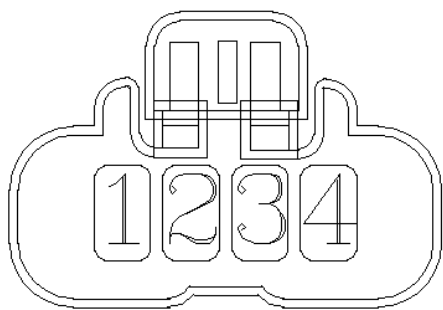

کانکتور حسگر پدال ترمز

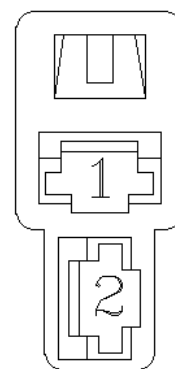

کانکتور حسگر سطح روغن ترمز



کانکتور دوربین عقب

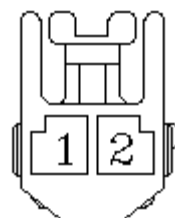

کانکتور حسگر فقل کمر بند

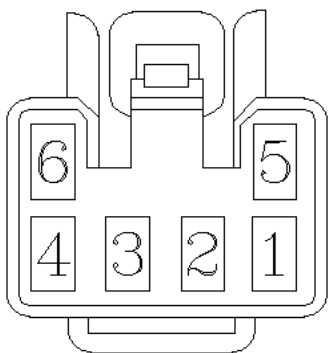

کانکتور کلید فقل مرکزی

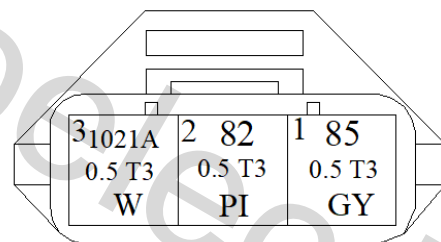

کانکتور سنسور موقعیت میل سوپاپ

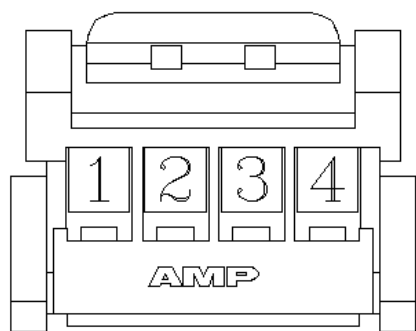

کانکتور فخر ساعتی 1

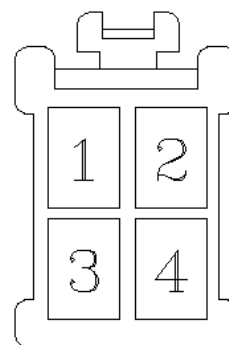

کانکتور فندک

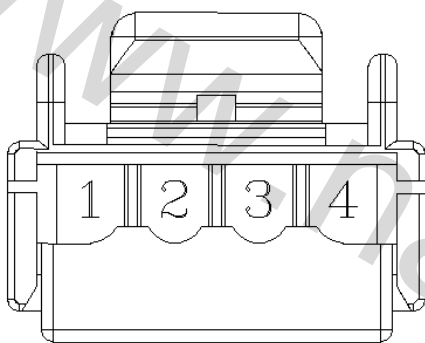

کانکتور فخر ساعتی 3

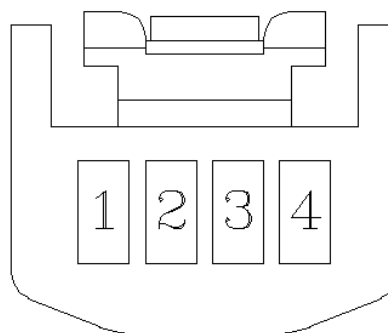

کانکتور فخر ساعتی 2

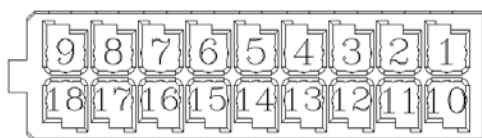

کانکتور صفحه کیلومتر پشت آمپر

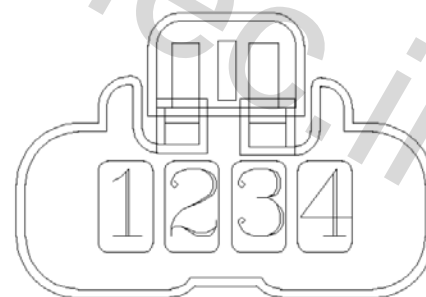

کانکتور حد پدال کلاچ پایین و بالا

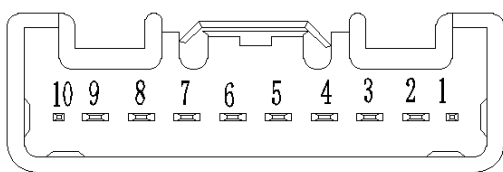

کانکتور مجموعه دسته راهنما 2

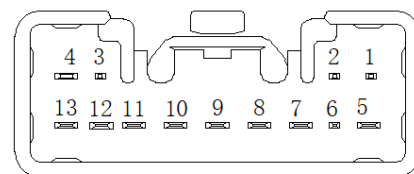

کانکتور مجموعه دسته راهنما 1

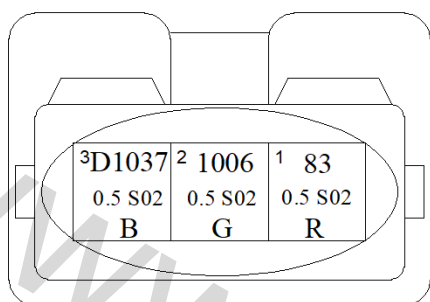

کانکتور سنسور موقعیت میل لنگ

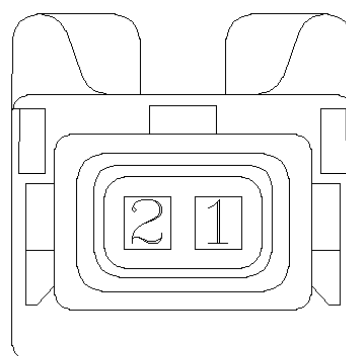

کانکتور کمپرسور کولر

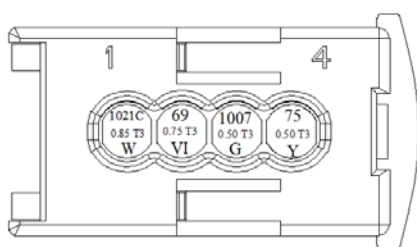

کانکتور سنسور اکسیژن پایین

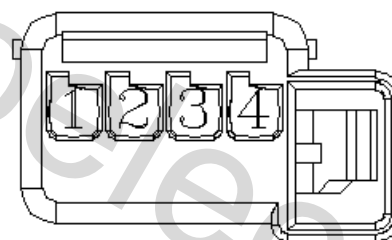

کانکتور غیر فعال کردن ایربگ سرنشین

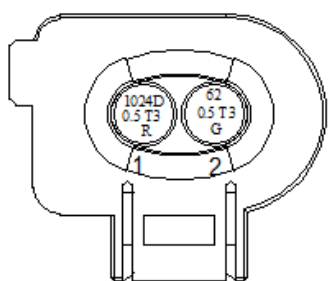

کانکتور شیر دامپ

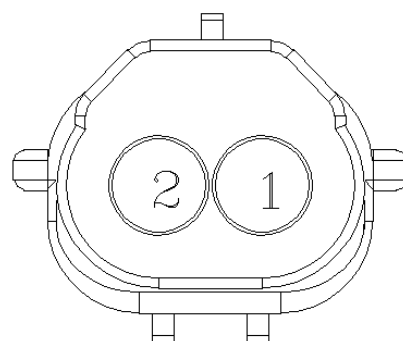

کانکتور چراغ روز

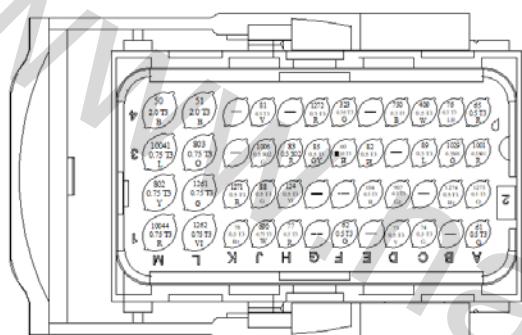

A کانکتور کامپیوتر

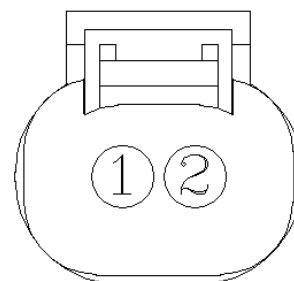

کانکتور سنسور ای سی اس

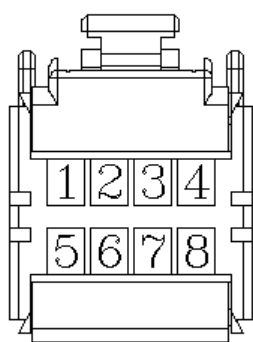

کانکتور آینه برقی

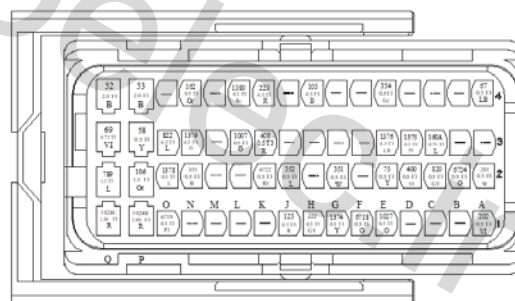

B کانکتور کامپیوتر

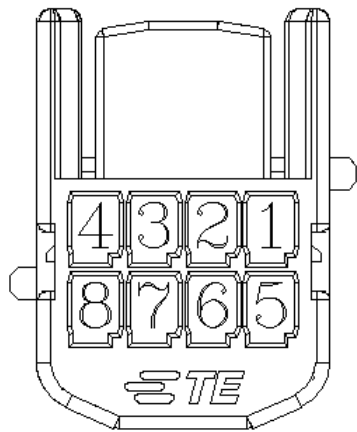

کانکتور سیگنال فرمان برقی

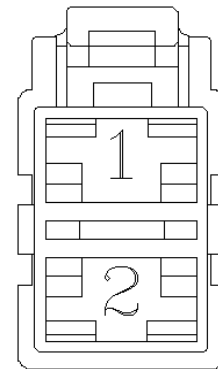

کانکتور برق فرمان برقی

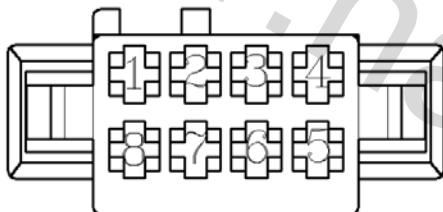

کانکتور قفل فرمان برقی

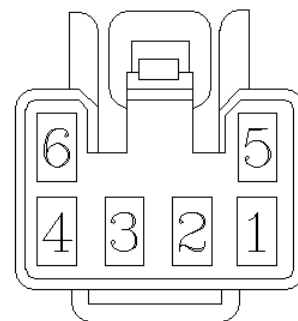

کانکتور کلید فعال کردن سنسور ای اس سی

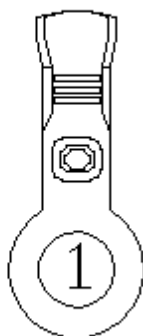

کانکتور بدنه فن

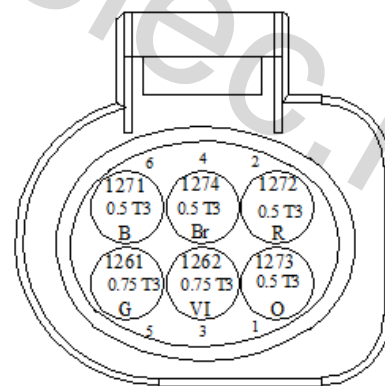

کانکتور ای تی سی

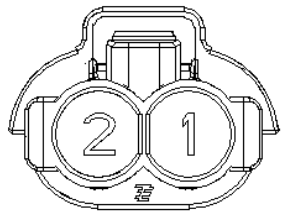

کانکتور مقاومت فن رادیاتور

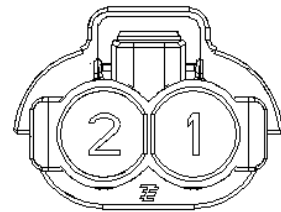

کانکتور برق فن رادیاتور

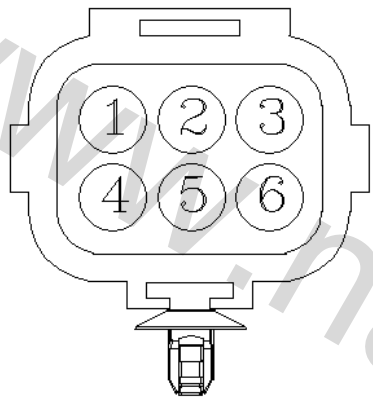

کانکتور پمپ قفل درب راننده

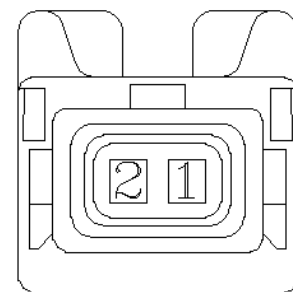

کانکتور مه شکن

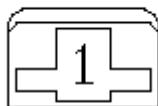

کانکتور کلید لای درب

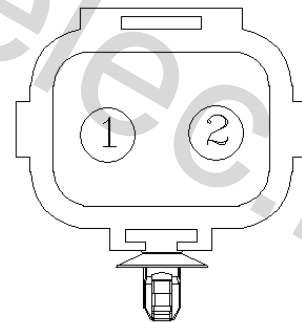

کانکتور قفل درب جلو

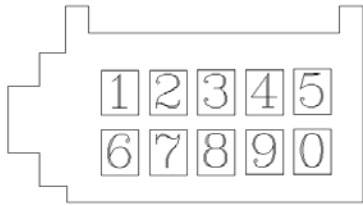

کانکتور کلید شیشه بالابر

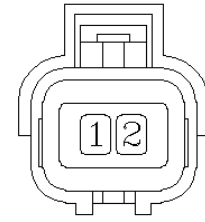

کانکتور موتور شیشه بالابر

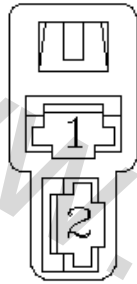

کانکتور بلند گو

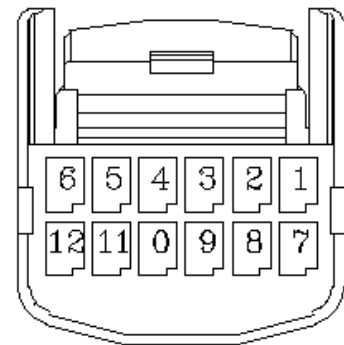

کانکتور کلید چراغ سقف

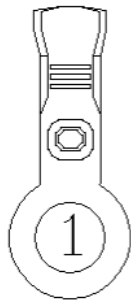

بدنه

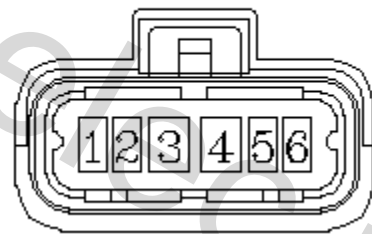

کانکتور پمپ بنزین

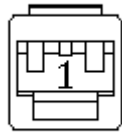

کانکتور ترمز دستی

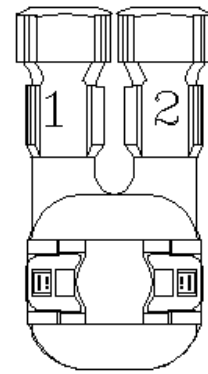

کانکتور بدنه

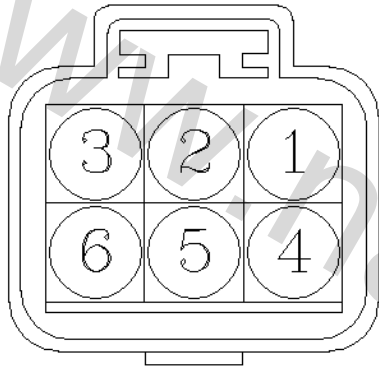

کانکتور چراغ جلو

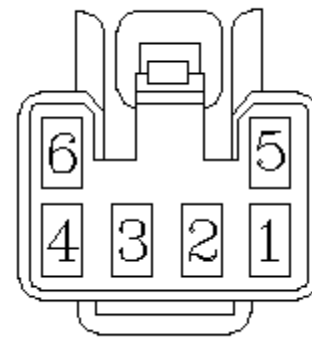

کانکتور کلید فلاشر

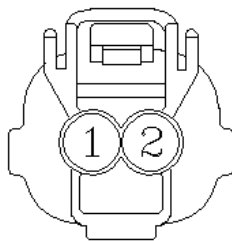

کانکتور بوق

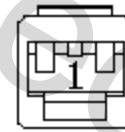

کانکتور گرمکن شیشه عقب

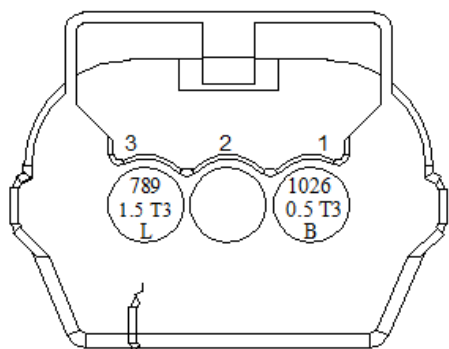

کانکتور سویچ اینرسی

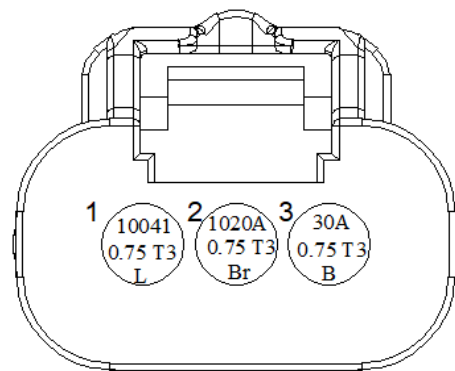

کانکتور برق کویل

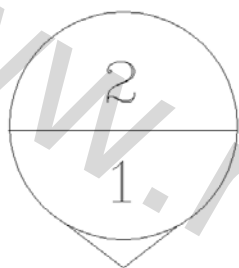

کانکتور فن اینترکوار

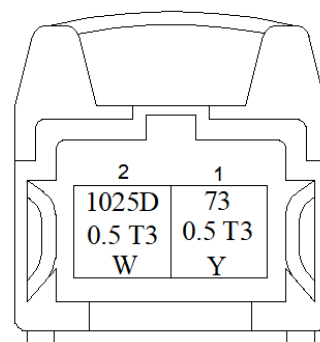

کانکتور انژکتور

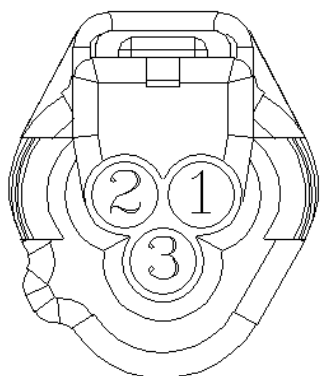

کانکتور لولینگ تنظیم چراغ جلو

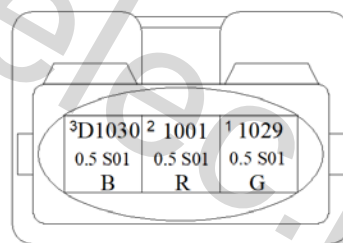

کانکتور سنسور ناک

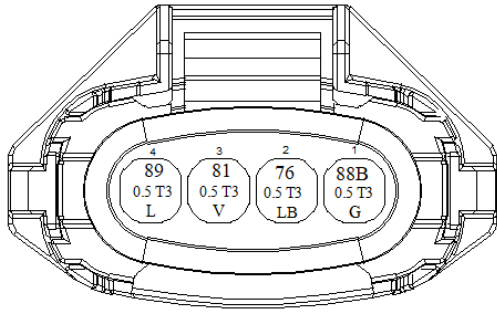

کانکتور مپ سنسور

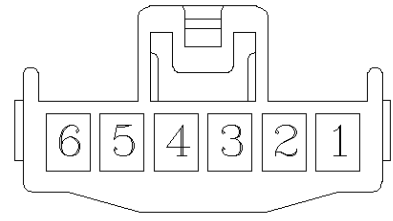

کانکتور کلید لولینگ تنظیم چراغ جلو

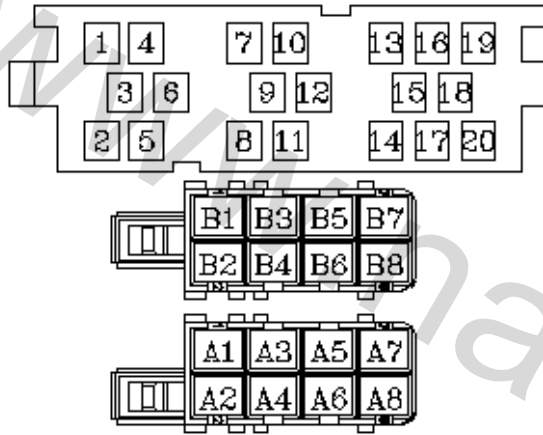

کانکتور مولتی مدیا

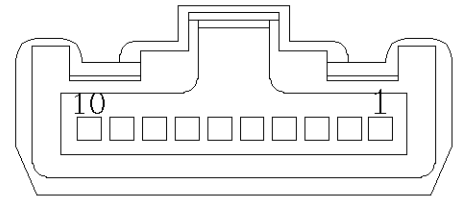

کانکتور کلید آینه برقی

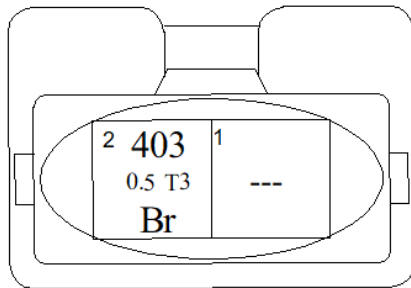

کانکتور سنسور فشار روغن

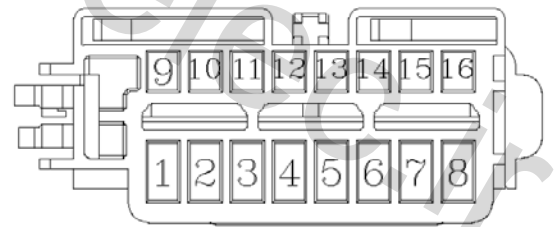

کانکتور سوکت دیاگ

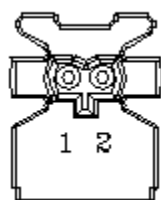

کانکتور ایربگ سرنشین

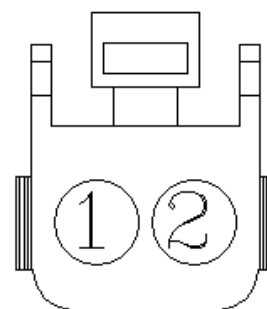

کانکتور سنسور دمای محیط بیرون

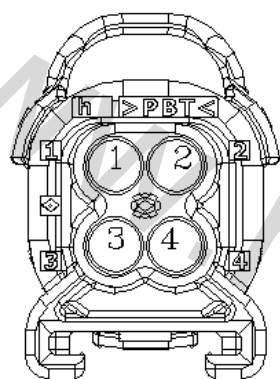

کانکتور آنتن درب

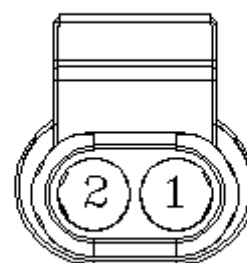

کانکتور آنتن ها

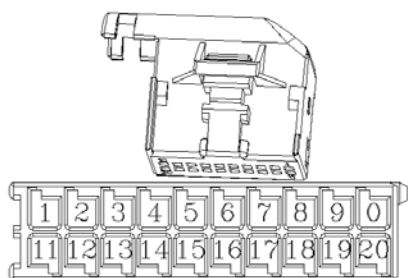

کانکتور کلید شیشه بالابرها

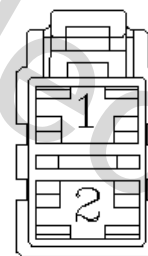

کانکتور برق دسته سیم داشبورد

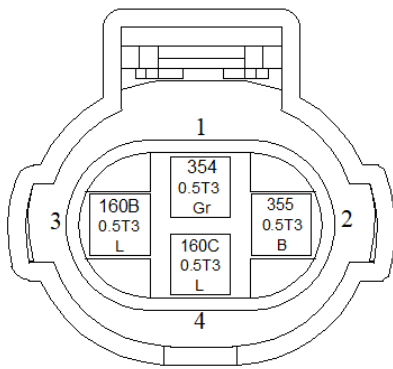

کانکتور سنسور فشار

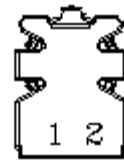

کانکتور پیش کشنده کمر بند

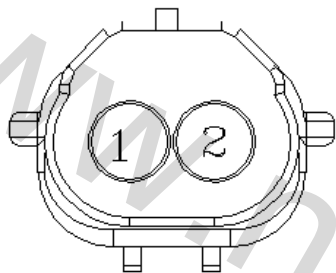

کانکتور چراغ کوچک عقب

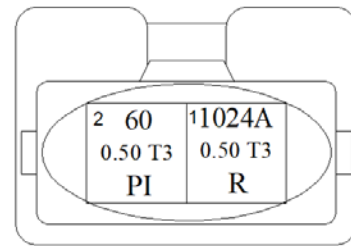

کانکتور کنیستر

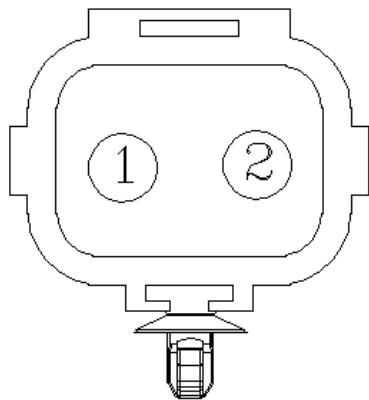

کانکتور قفل درب عقب

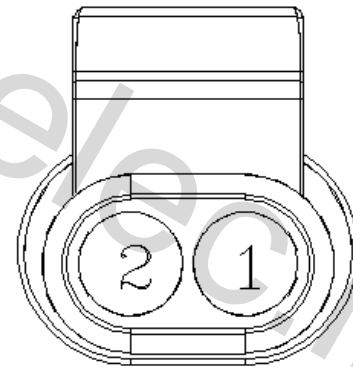

کانکتور آنتن سپر عقب

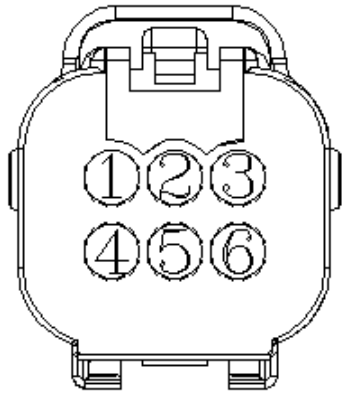

کانکتور مجموعه چراغ عقب

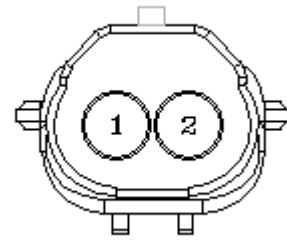

کانکتورمه شکن عقب

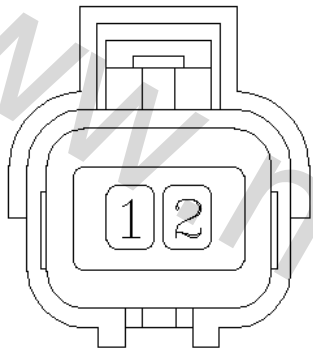

کانکتور برق شیشه برقی عقب

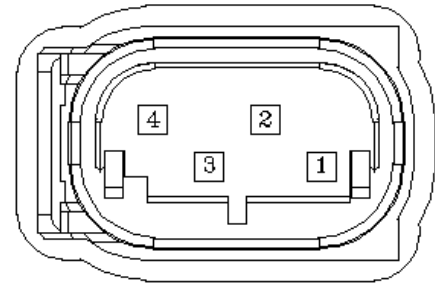

کانکتور سنسور پارک

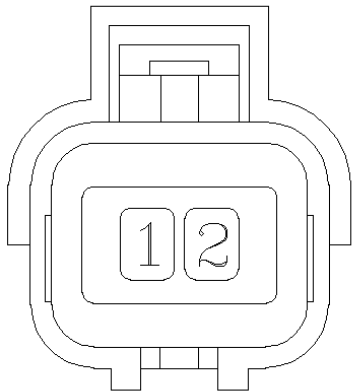

کانکتور کلید دنده عقب

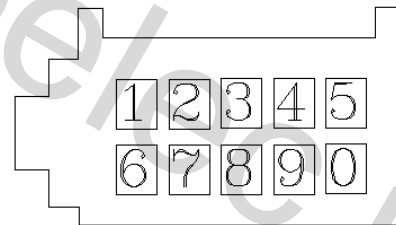

کانکتور کلید شیشه برقی عقب

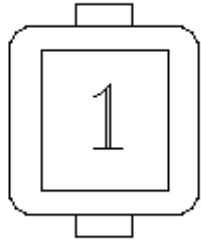

کانکتور آنتن سقف

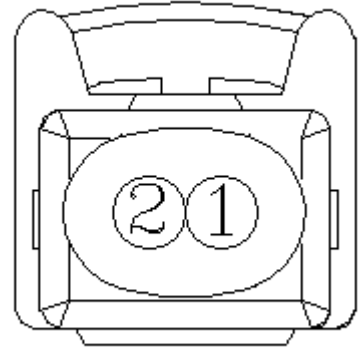

کانکتور چراغ عقب موقعیت

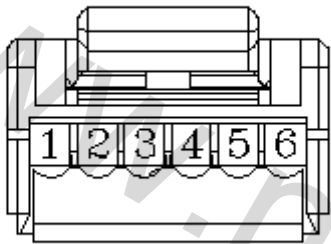

کانکتور کلید سانروف

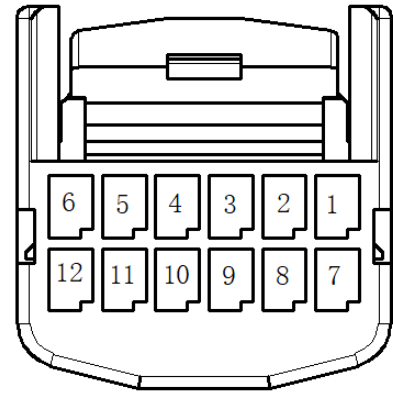

کانکتور کلید استارت استپ

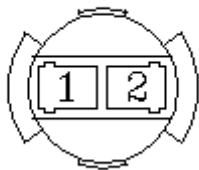

کانکتور لامپ صندوق عقب

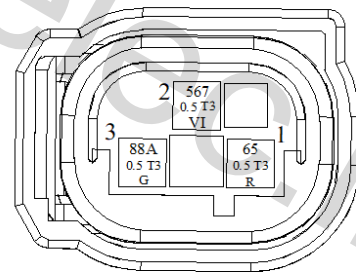

کانکتور سنسور دما

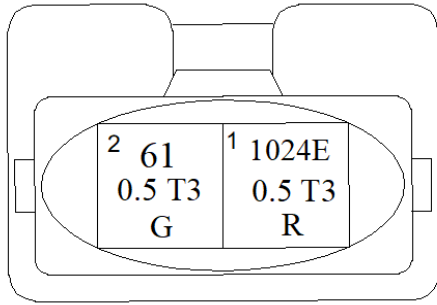

کانکتور توربو

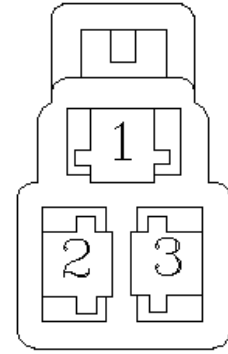

کانکتور قفل باز کن صندوق

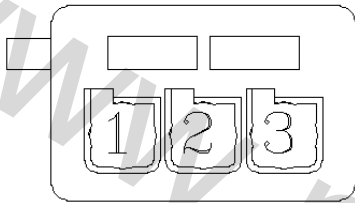

کانکتور توییتر

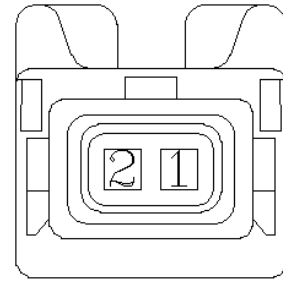

کانکتور راهنما

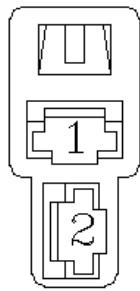

کانکتور پمپ آب شیشه شور

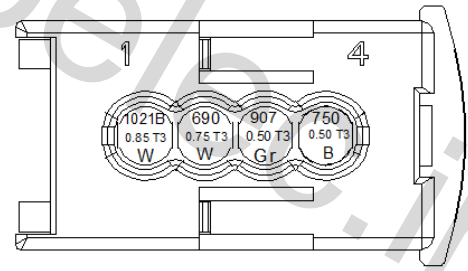

کانکتور سنسور اکسیژن بالا

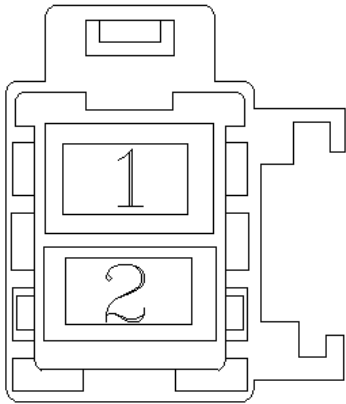

کانکتور برق اصلی به دسته سیم داشبورد

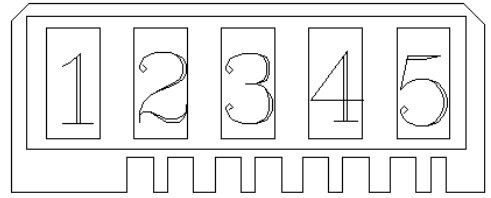

کانکتور برف پاک کن

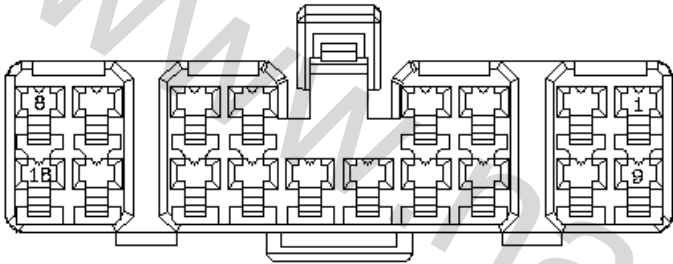

کانکتور دسته سیم درب سرنشین به دسته سیم داشبورد

XDLTI1
XITDD1

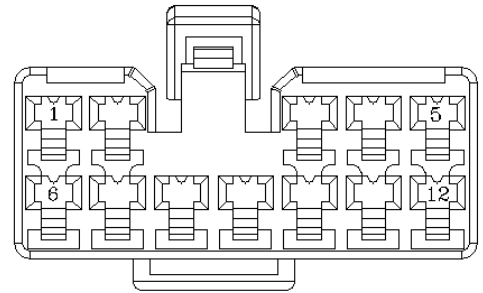

کانکتور دسته سیم درب سرنشین به دسته سیم داشبورد

XDLTI2
XITDD2

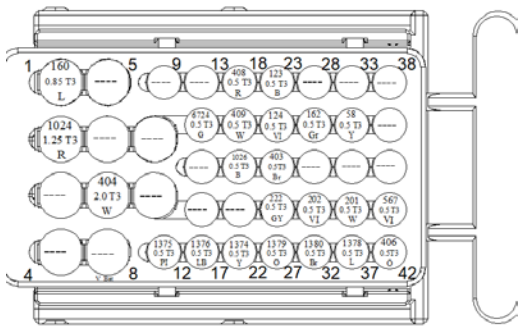

کانکتور دسته سیم موتور به دسته سیم داشبورد

XETI

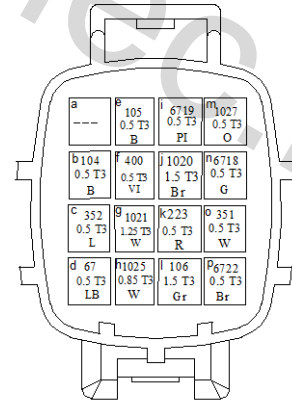

کانکتور دسته سیم موتور به دسته سیم اصلی

XETF

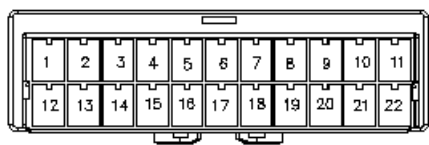

کانکتور دسته سیم اصلی به دسته سیم داشبورد 1
XFTI1



کانکتور دسته سیم اصلی به دسته سیم موتور
XFTE

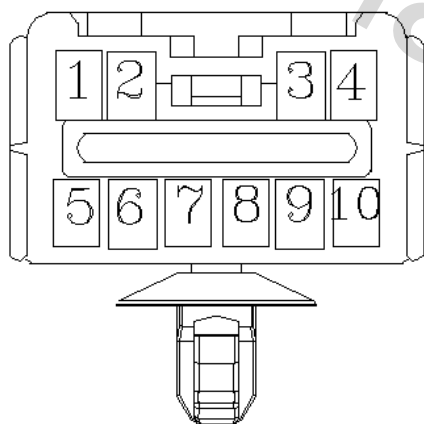

کانکتور دسته سیم اصلی به دسته سیم عقب چپ
XFTRL

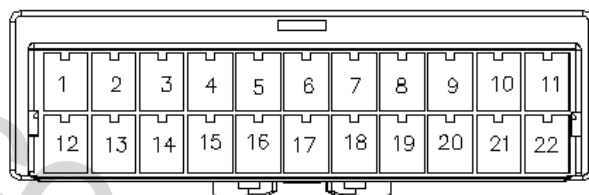

کانکتور دسته سیم اصلی به دسته سیم داشبورد 2
XFTI2

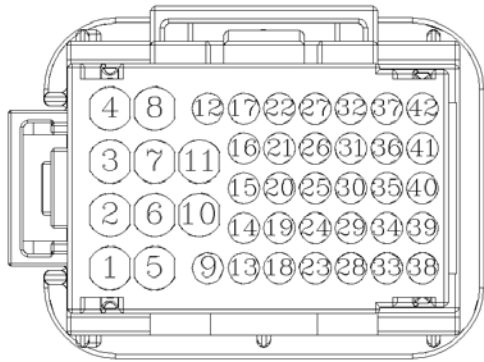

کانکتور دسته سیم داشبورد به دسته سیم موتور
XITE

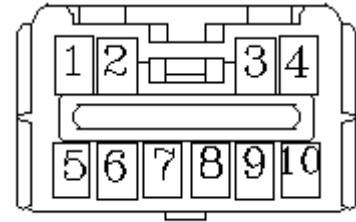

کانکتور دسته سیم عقب راست به دسته سیم درب عقب
XRRTRD

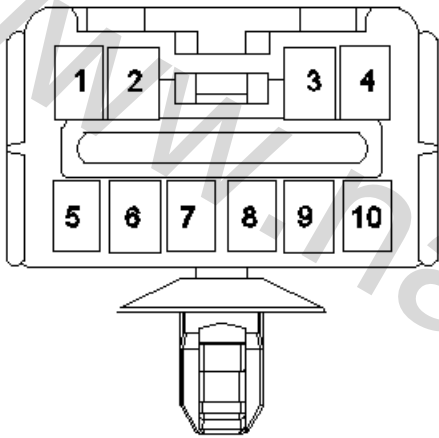

کانکتور دسته سیم داشبورد به دسته سیم اصلی
XITRF

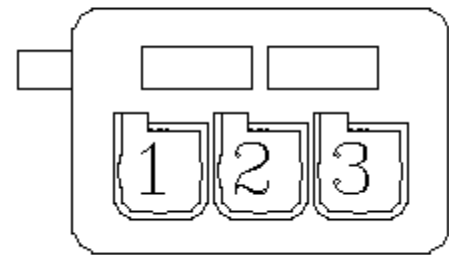

کانکتور سنسور نور محیط

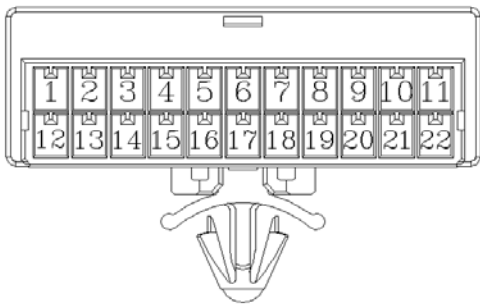

کانکتور دسته سیم داشبورد به دسته سیم چپ عقب 2
XITRL2

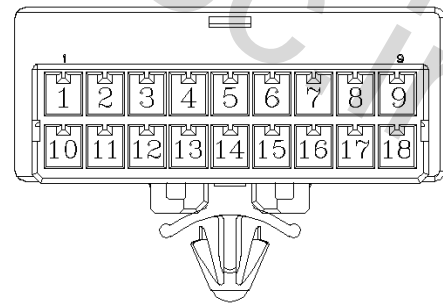

کانکتور دسته سیم داشبورد به دسته سیم چپ عقب 1
XITRL1

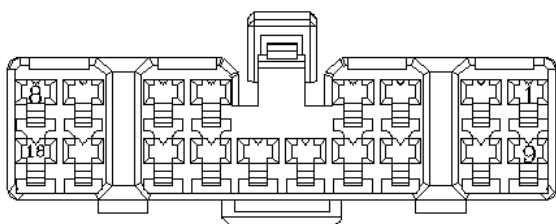

کانکتور دسته سیم داشبورد به دسته سیم درب سرنشین
XITDR

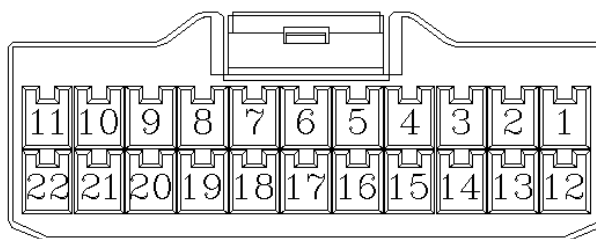

کانکتور دسته سیم داشبورد به دسته سیم عقب راست
XITRR

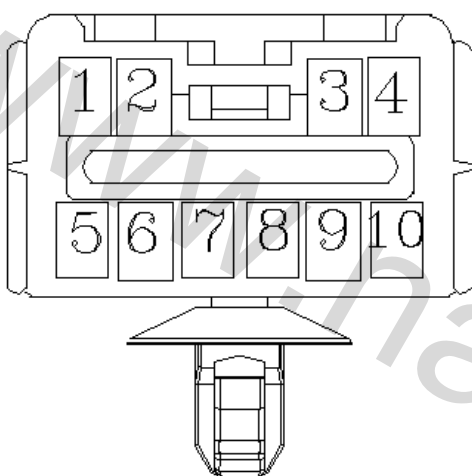

کانکتور دسته سیم عقب چپ به دسته سیم اصلی
XRLTF

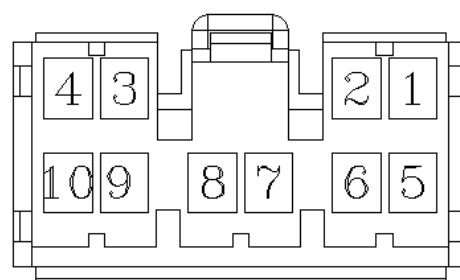

کانکتور دسته سیم عقب چپ به دسته سیم سپر
XRLTBU

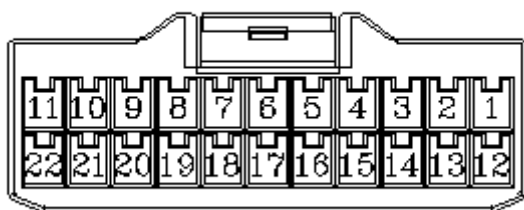

کانکتور دسته سیم عقب چپ به دسته سیم داشبورد 2
XRLT2

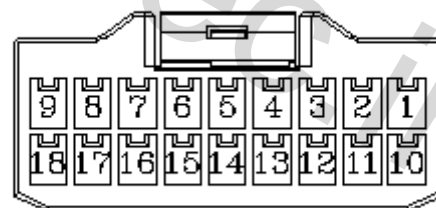

کانکتور دسته سیم عقب چپ به دسته سیم داشبورد 1
XRLT1

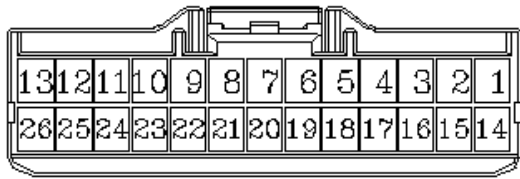

کانکتور دسته سیم عقب راست به دسته سیم داشبورد
XRRTI

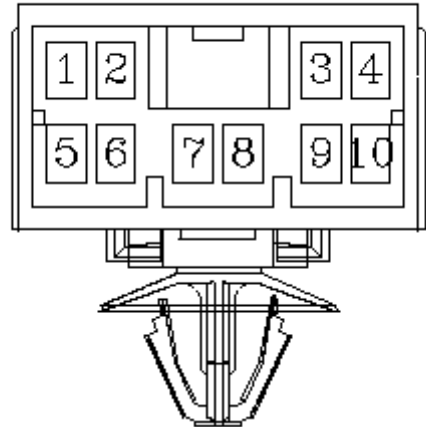

کانکتور دسته سیم عقب چپ به دسته سیم درب
چپ
XRLTRD

www.nasicoelec.ir

www.nasicoelec.ir



کیلومتر ۱۷ جاده مخصوص کرج، نبش خیابان داروپخش، شرکت بازرگانی سایپادک
www.saipayadak.org