

بنام آنکه جان را فکرت آموخت

راهنمای استفاده از

وانت همدا کارا ۱۷۰۰

• نگارش 4: تابستان 1395

حق چاپ محفوظ است

فهرست

| <u>صفحه</u> | <u>عنوان</u> |
|-------------|--|
| 3 | 1- نمای کلی و تجهیزات اتاق |
| 13 | 2- تجهیزات آسایشی |
| ۲۶ | 3- نکات قابل توجه و توصیه های فنی |
| ۴۵ | 4- علائم نشان دهنده و تجهیزات الکتریکی |
| ۶۲ | 5- دستورالعملهای سرویس و نگهداری |
| ۸۹ | 6- مشخصات فنی خودرو |
| 95 | 7- سیستم ایربگ |
| 107 | 8- مشخصات ترمز ABS |

پیوست ها:

| صفحه | عنوان | |
|------|---|---------|
| 112 | لیست نمایندگیهای مجاز خودروی وانت مزدا کارا 1700 | پیوست 1 |
| 124 | ضوابط گارانتی | پیوست 2 |
| 134 | معرفی پورتال شرکت (بهمن کارت، پذیرش اینترنتی و ...) | پیوست 3 |
| 140 | فرآیند مدیریت ارتباط با مشتریان | پیوست 4 |
| 146 | خدمات رسانی سیار (امداد خودرو) | پیوست 5 |
| 150 | قانون حمایت از حقوق مصرف کنندگان خودرو | پیوست 6 |
| 160 | آئین نامه اجرائی قانون حمایت از حقوق مصرف کنندگان | پیوست 7 |
| 190 | فهرست متعلقات و تجهیزات همراه خودرو | پیوست 8 |

نمای کلی و تجهیزات اتاق

صفحه

4

6

7

9

12

عنوان

نمای داشبورد

قفل‌های درب

جک و لوازم

درب موتور و باک

ترمز دستی

1-1) نمای داشبورد

- 1- هواکش جانبی
- 2- صفحه کیلومتر
- 3- اهرم تعویض حالت‌های تهویه
- 4- دریچه وسط تهویه و تهویه کمکی
- 5- جا سیگاری
- 6- داشبورد
- 7- منبع تغذیه
- 8- دریچه های کناری تهویه



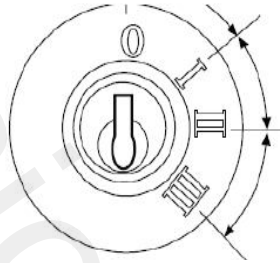

سوئیچ اصلی

در نقطه O، فرمان و سوئیچ بسته است.
در نقطه A، از لوازم برقی خودرو می توان استفاده کرد.

ضمنا در این نقطه قفل فرمان باز است.
در نقطه B، لوازم برقی موتور بکار می افتد، لامپ عیب یاب

روشن می شود در غیر این صورت واحد کنترل الکتریکی ایراد دارد.

توجه داشته باشید که کلی در وضعیت O داخل یا خارج می گردد.

باز کردن قفل فرمان

کلید را در وضعیت I قرار دهید. در صورت نیاز فرمان را قدر به سمت راست یا چپ حرکت دهید.

استارت زدن:

با گردش کلید به سمت وضعیت III، استارت شروع به گردش می کند به محض روشن شدن موتور کلید را رها کنید تا در وضعیت II قرار گیرد.

3-1) قفل‌های درب

از بیرون:

- با استفاده از کلید می توان درب ها را قفل و یا باز نمود.
- برای باز کردن درب، دستگیره بیرون را به طرف خارج بکشید.
- برای قفل کردن بدون استفاده از کلید، دکمه قفل را فشار داده ، دستگیره را بالا نگه داشته و درب را ببندید.



از داخل:

- برای قفل کردن، دکمه قفل را به طرف پایین فشار دهید.
- برای باز کردن ، دستگیره داخلی را به عقب بکشید.

درب عقب:

- برای باز کردن درب عقب، دستگیره آن را به طرف بیرون بکشید. اهرم، آن را بطور کامل باز نگاه می دارد.

- در هنگام بستن درب عقب مواظب باشید که دستگیره آن در جای خود قفل شود.



4-1) جک و لوازم

جک ، آچار و لوازم دیگر در پشت صندلی است.

1- جک

2- دسته جک



5-1) درب موتور و باک

1- برای باز کردن درب موتور، اهرم گیره آن را بکشید.

2- اهرم ضامن قفل درب موتور که در زیر اتاقک قرار دارد را به طرف بالا بکشید و سپس درب موتور را بلند کنید.

خودش قفل شده برای نگه داشتن درب موتور حتماً از میله نگاهدارنده درب موتور مطابق شکل استفاده نمایید. قبل از بستن درب موتور میله نگاهدارنده را به محل گیره نصب کنید. این عمل موجب جلوگیری از سر و صدا می شود. درب موتور را پایین آورده و مطمئن شوید که بسته است.



 هشدار: برای جلوگیری از هر گونه حادثه ای، لازم است که قبل از بازرسی محفظه موتور، موتور را خاموش کرده باشید. در صورتی که شرایط به گونه ای است که باید همزمان با گردش موتور، محفظه موتور را بازرسی کنید. سعی کنید حتی الامکان وسایلی از قبیل شال گردن شما در مجاورت پروانه رادیاتور یا موتور قرار نگیرد. هنگام بازرسی موتور، ساعت، حلقه، انگشتر و دستبند خود را از دست خارج نمایید.

درب باک بنزین:

برای باز کردن درب باک، سوئیچ را داخل شیار آن کرده و مطابق شکل در جهت عقربه های ساعت بچرخانید. برای باز کردن درب لوله باک بنزین، درب را در جهت مخالف حرکت عقربه های ساعت بچرخانید. به منظور بستن درب باک، آن را در جهت حرکت عقربه های ساعت چرخانده تا صدای سفت شدن آن را بشنوید.

 هشدار: این امکان وجود دارد که بنزین و سوخت تحت فشار قرار گرفته باشد. بنابراین سعی کنید درب باک را همواره با دقت به آرامی باز کنید. در مواردی که از درب باک صدای فش فش شنیده می شود و یا از آن بنزین خارج می شود، تا زمانی که این حالت متوقف نشده

از باز کردن درب باک خود داری کنید. دقت داشته باشید که بخار بنزین بسیار خطرناک بوده ، بنابراین زمانی که قصد سوخت گیری دارید حتماً موتور را خاموش کرده و از نزدیک کردن شعله آتش و یا سیگار به گلویی باک خود داری کنید.

- اگر نیاز به تعویض درب باک بنزین باشد ، فقط از همان نوع درب باک استفاده شود.



ترمز دستی:

برای کشیدن ترمز دستی، اهرم آنرا مطابق شکل بطرف خود بکشید. برای آزاد کردن آن را بکشید و بچرخانید ، سپس آن را به درون فرو کنید. در صورت احتیاج به تنظیم به تعمیرگاه مراجعه کنید.

⚠ توجه: - اگر به هنگام رانندگی در ترمز پایی اشکال بوجود آید اضطراراً می توانید اتومبیل را با ترمز دستی متوقف کنید. هر چند ممکن است فاصله طولانی تر از حد طبیعی شود.

- غفلت در آزاد کردن ترمز دستی موجب هدر رفتن بنزین و ساییدگی ترمز می شود

- هنگامی که در خودرو نیستید آن را روشن نگذارید. ترمز دستی را بکشید ، موتور را خاموش کنید و درب ها را قفل کنید.



تجهيزات آسایشی

صفحه

عنوان

14

1-2 صندلی

16

2-2 کمر بند ایمنی

22

3-2 آینه ها

23

4-2 منبع تغذیه - جا لیوانی

24

5-2 چراغ داخل اتاق

25

6-2 دریچه های هواکش

1-2) صندلی

برای حرکت دادن صندلی بطرف جلو یا عقب، اهرم ریلی را به طرف چپ حرکت داده و آنرا نگه دارید، سپس صندلی را در وضعیت دلخواه قرار داده و اهرم را رها کنید. برای تنظیم پشتی صندلی در وانتهای دو کابین، اهرم تیلت را که در سمت چپ صندلی قرار دارد، بطرف بالا بکشید.

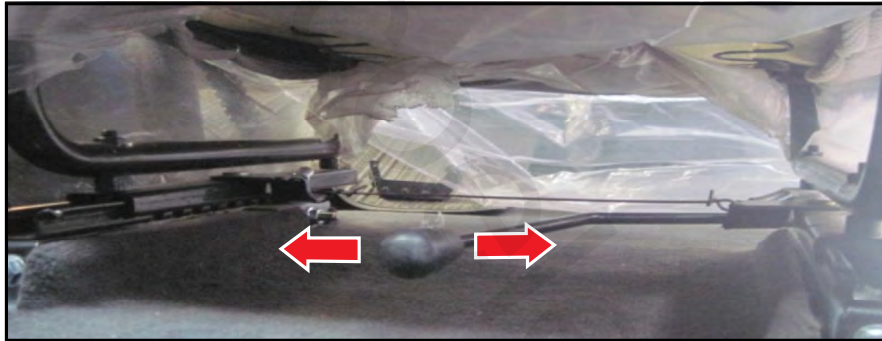

احتیاط: هیچگاه ضمن حرکت صندلی را تنظیم نکنید، زیرا ممکن است خودرو از کنترلتان خارج شده و به خودتان آسیب برسانید.

برای خواباندن پشتی صندلی به طرف جلو و دسترسی به جک و لوازم ، در وانتهای تک کابین، اهرمی را که در سمت چپ صندلی قرار دارد، به طرف بالا بکشید. در وانتهای دو کابین ، بند پارچه ای ضامن قفل پشتی که در بالای پشتی صندلی قرار دارد را کشیده و سپس پشتی صندلی را به طرف جلو بخوابانید.

تذکر: هنگامی که پشتی صندلی را به طرف جلو می خوابانید، هر دو در باید باز باشد تا به دستگیره خسارتی وارد نشود.



2-2) کمربند ایمنی

1- مدل (الف):

با استفاده از کمربند ایمنی ، سلامت خود و سرنشینان خودرو را تضمین نمایید. این کمربندهای ایمنی مجهز به قرقه فنرداری است که پس از آزاد شدن کمربند آن را در کوتاه ترین طول ممکن نگه می دارد. این ویژگی باعث می شود که در حالتی که از کمربند استفاده نمی شود به دست و پای سرنشین گیر نکند. قرقه فنردار دارای مکانیزم قفل اتوماتیک است که حساس به تغییر موقعیت قرقه از نظر زاویه و حرکت ناگهانی قرقه می باشد تا در برخوردها و ترمزهای شدید (ایست ناگهانی خودرو) قفل شده و ازدیاد طول کمربند جلوگیری کند.

یاد آوری:

- اگر وسیله نقلیه با شیب بیش از 25 درجه متمایل شود و یا کمربند سرعت کشیده شود، دستگاه جمع کننده بطور اتوماتیک قفل می شود.

- قبل از بستن کمربند ، همیشه صندلی را در وضعیت دلخواه قرار دهید.

توجه : سیستم کمربند ایمنی پس از بروز حادثه و بوجود آمدن فشار ناگهانی باید تعویض شود.



برای بستن کمربند:

1- انتهای سگک و زبانه را بگیرید.

2- قسمت های انتهایی کمربند را به آهستگی بیرون بکشید.

3- اگر تسمه کمربند به آن اندازه نیست که موجب جا افتادن زبانه شود، آنرا از زیر زبانه بیرون بکشید تا طول مورد نظر بدست آید.

4- زبانه را در سگک فرو کنید، با شنیدن صدایی کمربند قفل می شود.

توجه: هرگز کمربند را دور شانه و گردن خود نپیچید. این عمل ممکن است موجب ضعیف شدن سیستم آن شود.

حتی الامکان تسمه کمربند را پایین سینه قرار دهید تا در هنگام حادثه از زیر آن سر نخورید. دستگاه جمع کننده طوری طراحی شده که کمربند را بطور اتوماتیک جمع و فشار وارد به کمربند را تحمل می کند.

برای باز کردن کمربند دکمه روی سگک را فشار دهید.

2- مدل (ب): در خودروهای دوکابین (کمر بند عقب)

در این نوع طول کمر بند بطور دستی تنظیم شده و این طول ثابت می ماند. با کشیدن تسمه کمر بند از زیر زبانه، اندازه مناسب بدست می آید.

حتی الامکان کمر بند را در پایین سینه ببندید. در صورت لزوم اندازه آنرا تغییر دهید. برای تنظیم طول آن می توانید هر طرف را با زاویه مناسب نسبت به جعبه کمر بند بکشید.

برای باز کردن کمر بند، دکمه روی سگک را فشار دهید.

جمع کردن کمر بند:

هنگامی که از کمر بند استفاده نمی کنید، کمر بند و زبانه را به قلاب جعبه کمر بند آویزان کنید.

استفاده صحیح از کمر بند و دقت و نگهداری:

- به منظور حد اکثر استفاده از کارآیی سیستم کمر بند ، لطفاً از این دستورات پیروی کنید.
- در تمام موارد، حتی سفرهای کوتاه از کمر بند ایمنی استفاده کنید.
- هرگز از یک کمر بند در یک زمان برای بیش از یک سرنشین استفاده نکنید.
- استفاده از کمر بند برای سرنشینان زیر 6 سال (کمتر از 25 کیلوگرم) ، توصیه نمی شود زیرا این عمل موجب افزایش احتمال آسیب دیدن گردن سرنشین در هنگام حادثه می شود.
- از کمر بند های بهم پیچیده استفاده نکنید.
- اشیاء تیز و برنده را از کمر بند و سایر قسمت های آن دور نگه دارید.
- کمر بند ، سگکها ، قلابها و سایر قسمتهای کمر بند را هر چند وقت یک بار بمنظور بررسی پوسیدگی ، خرابی یا پارگی بازرسی کنید. قطعات آسیب دیده را بلافاصله عوض کنید.

کمر بندهای ایمنی

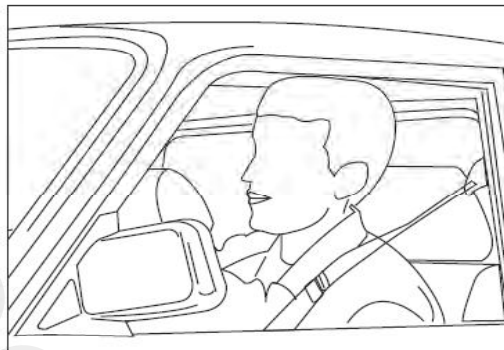
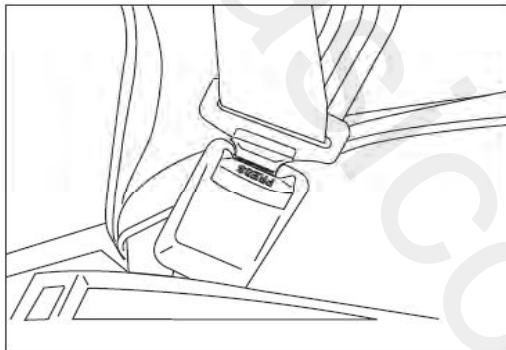

ایمنی کودکان

گروه بهمن کلیه موارد ایمنی را در هنگام ساخت رعایت کرده است، لکن زمانی که با کودکان مسافرت می کنید نگهداری از آنها مستلزم مراقبت های خاصی است. به منظور جلوگیری از وقوع حوادث احتمالی نکات زیر را بخاطر بسپارید:

- 1- قبل از بستن درب خودرو، مطمئن شوید که انگشت کسی لای درب نماند.
- 2- اطفال خود را در داخل خودرویی که شیشه های آن بالا است و زیر آفتاب پارک شده رها نکنید.



3- کودکان تا سن 10 سال را تنها در خودرو رها نکنید.

4- هرگز به کودکان اجازه ندهید که بین صندلی بنشینند.

5- قبل از باز کردن درب مطمئن شوید که این عمل از لحاظ ایمنی بلامانع است

- برای تمیز کردن تسمه کمربند ، آنرا با آب و صابون رقیق و یا مواد پاک کننده بشویید. موادی مانند تتراکلرید کربن را برای شستن کمربند بکار نبرید. از سفید کردن و یا رنگ کردن مجدد کمربند خود داری کنید.

- استفاده کننده از وسیله نقلیه نباید هیچ تغییری در کمربند بدهد و یا چیزی به آن اضافه کند.

3-2) آینه های جانبی با کنترل داخلی

این نوع آینه برای سرنشین این امکان را فراهم می سازد که آینه های جانبی را از داخل کابین بوسیله اهرم تعبیه شده تنظیم نماید.

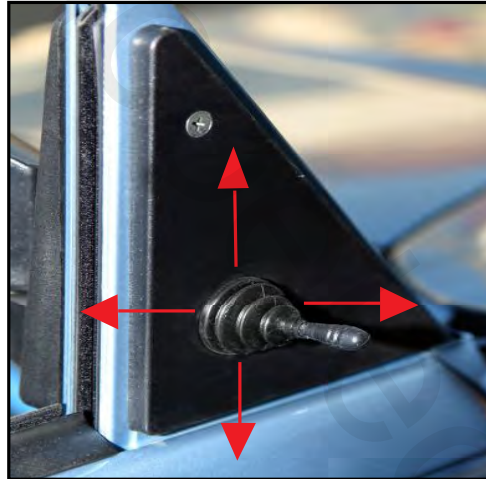

4-2) منبع تغذیه: صرفاً جهت استفاده از وسایل الکتریکی استاندارد با توان حداکثر 60 وات مجاز میباشد.

(استفاده از سری فندک ممنوع میباشد)



جالیوانی

منبع تغذیه

5-2) چراغ داخل اتاق

کلید چراغ سقف دارای سه حالت به شرح زیر می باشد:

- 1- حالت خاموش OFF
- 2- حالت وسط DOOR: در این حالت هنگام باز بودن دربها چراغ سقفی روشن میشود.
- 3- حالت روشن مداوم ON: در این حالت چراغ بصورت مداوم روشن میشود.

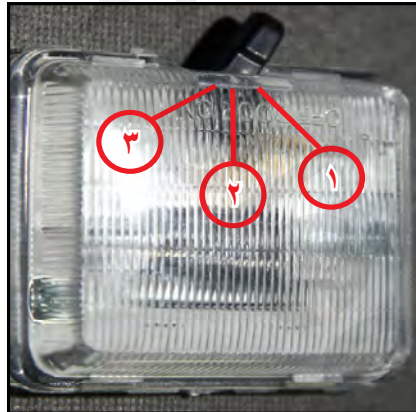

2-6) دریچه های هواکش

دریچه های کناری هواکش همانطوری که در شکل نشان داده شده است باز و بسته می شوند. اگر اهرم را به طرف بالا حرکت دهید دریچه باز و اگر بطرف پایین بیاوردی دریچه بسته می شود. جریان هوا را می توان با باز و بسته کردن هر یک از این دریچه ها کنترل نمود. مقداری هوایی که از طریق این دریچه ها وارد اتومبیل می شود بستگی به سرعت اتومبیل دارد.

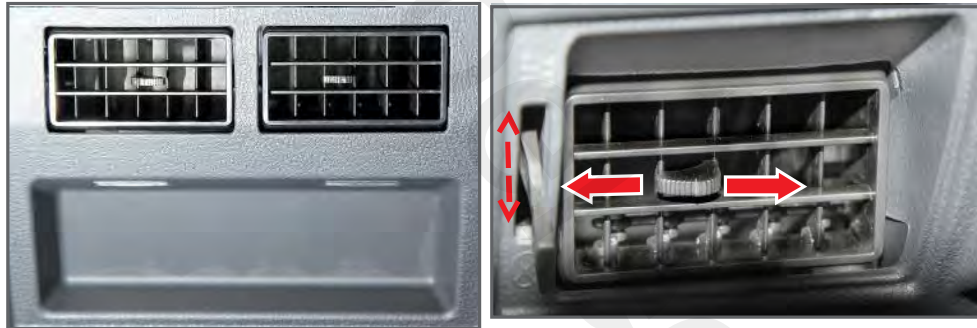

نکات قابل توجه و توصیه های فنی

صفحه

عنوان

- | | |
|----|--|
| 27 | 1-3) بازدید های ضروری و روان شدن (آب بندی) موتور و جعبه دنده |
| 29 | 2-3) گرمای بیش از حد موتور |
| 30 | 3-3) برچسبهای موجود در خودرو |
| 30 | 4-3) سوئیچ موتور – قفل فرمان |
| 32 | 5-3) صرفه جویی در مصرف سوخت |
| 35 | 6-3) یدک کشی |
| 37 | 7-3) دستورات عمل جک زدن و تعویض چرخ |
| 42 | 8-3) نحوه مراقبت از لاستیکها |

1-3) بازدید های ضروری

لازم است که سطح مایعات، روغن موتور، مایع خنک کننده موتور، روغن ترمز و مایع مخزن شیشه شوی را با در نظر گرفتن نوع محلول آنها ، بطور روزانه ، هفتگی و یا هنگام سوخت گیری مجدد باز رسی نمایید.

روان شدن (آب بندی) موتور و جعبه دنده

روان شدن تدریجی یک موتور نو و دستگاه انتقال حرکت (جعبه دنده و دیفرانسیل) در خودرو اهمیت زیادی دارد که کاملاً باید تحت مراقبت راننده قرار گیرد چرا که در این صورت می توان مطمئن بود که اجزا مختلف خودرو در یک مدت طولانی و با حد اقل هزینه بیشترین بازه را خواهد داشت. عمل روان شدن قسمتها نه تنها در مورد موتور و دستگاه دنده ها مورد نظر است بلکه در اجزا دیگر شاسی از قبیل بلبرینگ های چرخها و قسمتهای متحرک دیگر یک خودرو دارای اهمیت خاصی می باشد.

این عمل باید با مراقبت کامل و به تدریج طی 3000 کیلومتر اول رانندگی انجام پذیرد. باید در نظر داشت که در مدت روان شدن نباید به موتور فشار اضافی وارد شود. مثلاً در حرکت سربالائی ، در دنده چهار با سرعت کم ، در چنین مواردی باید از دنده های کم سرعت (سنگین تر) استفاده شود. مدارا کردن با خودروی نو در دوران روان شدن (آب بندی) چه در ضمن حرکت و چه در حالت کار کردن در جا اهمیت بسزائی دارد.

توصیه های فنی جهت کارکرد اقتصادی خودرو:

- راه اندازی سیستم کولر باعث افت توان خروجی موتور می گردد.
- در جاده های ناهموار از سرعت خود بکاهید.
- فشار باد لاستیکها را با میزان فشار سفارش شده تنظیم کنید.
- از توقفهای ناگهانی خودداری کنید.
- هنگام رانندگی پاهای خود را در حالت استراحت ، بر روی پدالهای ترمز و کلاچ نگذارید، زیرا باعث ساییده شدن بی جهت لنت ترمز و یا صفحه کلاچ می گردد.
- صحیح نبودن میزان فرمان باعث بر هم خوردن زاویه چرخها شده ، در نتیجه لاستیکها سریعتر ساییده می گردند.
- ! احتیاط: هنگام حرکت در سرازیریها ، هرگز موتور را خاموش نکنید ، زیرا با خاموش بودن موتور ، بوستر ترمز عمل نخواهد کرد. در عوض با استفاده از دنده سنگین (معکوس) از اثر ترمزی موتور استفاده نمایید.
- توصیه می گردد که هنگام استفاده از لاستیک های یخ شکن ، حتماً چهار چرخ خودرو را به این نوع لاستیکها مجهز نمایید، در غیر این صورت چرخهای جلو را به لاستیکهای یخ شکن مجهز نمایید.
- با دقت رانندگی کنید و از دور زدنهای ناگهانی و سریع خودداری نمایید.

- از رانندگی در مناطق پر آب و سیلاب بطوری که آب از قسمت زیرین رینگ چرخها بالاتر باشد ، خود داری نمایید ، زیرا شرایط فوق باعث خیس شدن لنت ترمز گشته و ترمزها خوب عمل نمی کنند. همچنین احتمال دارد آسیب جدی به موتور خودرو وارد گردد.

3-2) گرمای بیش از حد موتور

- چنانچه نشاندهنده درجه حرارت موتور حاکی از گرمای بیش از حد موتور باشد و احساس می کنید که قدرت موتور کم شده و یا صدای کوبش و یا تق تق از موتور شنیده می شود به روش زیر عمل نمایید.

1- خودرو را متوقف نموده و کولر را خاموش کنید.

2- پس از سرد شدن موتور ، مخزن آب را بازید نموده و در صورت پایین بودن سطح آب شیلنگهای رادیاتور، اتصالات آن و رادیاتور را بازدید کنید تا اطمینان یابید که هیچگونه نشتی ندارند.

3- در صورت وجود هر گونه اشکال ، تا زمان رفع اشکال ، موتور را روشن کنید ، اگر موتور بطور مکرر داغ می کند، سیستم خنک کننده نیاز به بازدید دارد.

3-3) برچسبها و شناسنامه وسیله نقلیه

شماره شاسی: شماره شاسی در قسمت جلو قاب سمت چپ حک شده است.
شماره موتور: شماره موتور در قسمت سمت راست جلو پوسته موتور زیر شمع شماره 1 حک شده است.
جدول فشار باد لاستیکها: جدول فشار باد لاستیکها روی ستون پشت سر راننده چسبانده شده است.

3-4) سوئیچ موتور و قفل فرمان:

مطابق شکل صفحه بعد، علائم روی سوئیچ به شرح زیر می باشند:

LOCK: حالت قفل فرمان

ACC: استفاده از بعضی تجهیزات مثل رادیو، و ساعت

ON: در این وضعیت کلید علائم روشن بوده و صحت کار آنها را می توان کنترل کرد.

START: حالت استارت موتور پس از روشن شدن موتور ، سوئیچ را رها کنید.
PUSH: پس از خاموش کردن موتور، سوئیچ را فشار داده و سپس خارج نمایید.



! تذکر:

- در هنگامی که اتومبیل در حال حرکت است ، سوئیچ را در وضعیت (LOCK) یا (ACC) قرار ندهید.
- قفل فرمان وسیله ای بجای ترمز دستی نمی باشد ، همیشه هنگامی که اتومبیل را ترک می کنید ، خودرو را خاموش کرده و ترمز دستی را بکشید.

3-5) صرفه جویی در مصرف سوخت

مصرف سوخت

مصرف سوخت فقط بستگی به طراحی خودرو ندارد بلکه به روش رانندگی و نگهداری خودرو نیز بستگی دارد. در صورت رعایت نکات زیر مصرف سوخت را می توانید به حد قابل ملاحظه ای کاهش دهید.

الف- نگهداری خودرو

سرویس و نگهداری خودرو در فواصل توصیه شده و تعویض بموقع مواد مصرفی (روغن و ...) و نیز کنترل مرتب قطعاتی که در مصرف سوخت تاثیر دارند.

- تنظیم موتور طبق توصیه های سازنده خودرو.
- تعویض قطعه فیلتر هوا در فواصل زمانی معین شده در بخش سرویس و نگهداری.
- رعایت فشار باد لاستیکها (با کم بودن باد لاستیکها سطح اصطکاک آن با جاده افزایش یافته ، باعث ازدیاد مصرف سوخت می گردد)
- استفاده از لاستیکهای توصیه شده استاندارد.

ب- نحوه رانندگی

- با پیش بینی سرعت ترافیک ، از ترمزهای ناگهانی خودداری کنید.
- دنده را به آرامی عوض کنید و این تعویض را هنگام رسیدن به سرعت متعادل موتور صورت دهید (سرعت خودرو نباید از 2/3 سرعت مجاز موتور تجاوز کند).
- با سرعت زیاد رانندگی نکنید. بهترین مصرف سوخت را در دنده چهار با سرعت 80 کیلومتر در ساعت کسب خواهید کرد.
- با افزایش سرعت ، مصرف سوخت نیز افزایش می یابد.
- پس از بالا آمدن دمای آب از حد نرمال، به آرامی حرکت کنید و از دادن گاز اضافه بپرهیزید.
- موتور را در چند کیلومتر اول، با رانندگی در سرعت متعادل، به تدریج گرم کنید.
- رانندگی به صورت مسابقه ای مصرف سوخت را بالا می برد بهتر است به آرامی رانندگی کنید.
- در دنده سنگین (یک و دو)، از سرعت گرفتن زیاد اجتناب ورزید.
- از بالاترین دنده ممکن ، بدون فشار آوردن به موتور استفاده کنید.
- با حفظ فاصله مناسب از خودروی جلویی ، استفاده از ترمز را به حداقل ممکن برسانید.
- با پیش بینی تغییرات ترافیک، می توان با رها کردن گاز و بدون استفاده از ترمز، سرعت خودرو را با ترافیک هماهنگ نمود.

- تجهیزات الکتریکی را زمانی که واقعاً به آنها نیازی نیست خاموش کنید.
- ترجیحاً به جای پایین کشیدن شیشه ها از دریچه های تهویه استفاده کنید.
- با برنامه ریزی مسافرت کنید.
- حتی الامکان در سفرهای کوتاه از خودرو استفاده نکنید . رانندگی در شهر بیشترین مصرف سوخت را دارد. در مسافرت از جاده های کمربندی استفاده کنید و از ورود به شهر ها و در نتیجه برخورد با ترافیک خودداری کنید.

3-6) یدک کشی

به منظور جلوگیری از آسیب طی مدت یدک کشی، لازم است از وسیله مناسبی برای یدک کش کردن استفاده شود و همچنین قوانین مقررات مربوط به وسائط نقلیه یدک کش رعایت شود. هنگام یدک کشی طناب را مطابق شکل به اهرم پایین ببندید. اگر عمل یدک کشی بصورت نادرست انجام شود، موجب خسارت به اتومبیل می شود.

اگر هنگام انتقال به فرمان و محور عقب صدمه ای وارد نشده باشد، می توان اتومبیل را روی چهار چرخ یدک کش کرد و الا باید آنرا روی چرخهای عقب بکسل کرد.

دقت: در هنگام یدک کشی ، دنده را در وضعیت خلاص و سوئیچ استارت را در حالت ACC قرار داده و ترمز دستی را آزاد کنید. بخاطر داشته باشید که دستگاه ترمز کمکی پایی در هنگام خاموش بودن موتور در اختیار نیست.



محل حمل با خودروبر

7-3) دستور العمل جک زدن و تعویض چرخ

اخطار:

- برای کاهش خطراتی که می تواند صدمه جدی به شما بزند از دستورالعمل جک زدن پیروی کنید. دقت کنید که محل مناسبی را برای استفاده از جک در جلو و عقب اتومبیل انتخاب کرده باشید. به هر حال هرگز جک را در زیر سپر ها و یا قطعات دیگر قرار ندهید.
- فقط در هنگام تعویض چرخ از جک استفاده کنید. حد اکثر بار مجاز برای جک 1000 کیلوگرم می باشد.(این مقدار را افزایش ندهید)
- هرگز به هنگام استفاده از جک در زیر اتومبیل نروید.
- هنگامی که اتومبیل روی جک قرار دارد آنرا روشن نکنید.
- هرگز تعمیرات اتومبیل را در محل عبور اتومبیل‌های دیگر در جاده ها و خیابانها انجام ندهید.همیشه قبل از تعویض چرخ اتومبیل از مسیر حرکت در جاده خارج و به قسمت شانه جاده هدایت کنید. اگر نتوانستید سطح صاف و مقاومی در کنار جاده پیدا کنید برای حمل اتومبیلتان بوسیله کامیون اقدام کنید.



مقدمات:

اتومبیل را در جای مسطحی پارک و ترمز دستی را تا آخر بکشید.
اتومبیل را در دنده عقب بگذارید.
چراغ چشمک زن (فلاشر) را روشن کنید.

روشها:

- 1- جک ، دسته جک و آچار چرخ را از پشت صندلی بیرون بیاورید.
- 2- عقب و جلو چرخ مقابل جک را ببندید.
- 3- لاستیک زاپاس را با رعایت مراحل زیر بیرون آورید:
 - الف) دسته جک را از سوراخ بالای سپر عقب داخل نموده، آنرا در شکاف گیره زاپاس بند فرو کنید.
 - ب) دسته جک را تا جایی که امکان دارد بداخل حفره زاپاس بند فشار دهید.
 - ج) دسته جک را در جهت حرکت عقربه های ساعت بچرخانید تا ضامن آزاد گردد.
 - د) به منظور پایین آوردن لاستیک زاپاس، دسته جک را بطور ثابت و محکم در دست گرفته و به آرامی در جهت خلاف عقربه های ساعت بچرخانید.
 - ه) پیچ صفحه نگه دارنده (لاستیک زاپاس) را با آچار باز کرده و صفحه را درآورید.

۴- قالپاق را اگر سوار باشد بوسیله آچار چرخ از چرخ جدا کنید.

- ۱- پیچهای چرخ را یکی بعد از دیگری روبروی هم شل کنید اما تازمانیکه لاستیک از زمین نگرفته پیچها را از جا در نیاورید.
- ۲- پیچ جک را 4 دور در جهت حرکت عقربه های ساعت بچرخانید و جک را نیز در زیر سگدست جلو و یا فنر عقب مربوط به چرخ که در حال تعویض آن هستید قرار دهید.
- ۳- دسته جک را در درون جک قرار داده و آنرا آنقدر در جهت عقربه های ساعت بچرخانید تا چرخ از زمین بلند شود.
- ۴- پیچهای چرخ را در جهت عکس عقربه های ساعت باز کنید و سپس چرخ را در آورید.
- ۵- لاستیک زاپاس را سوار کرده و پیچها را در جهت حرکت عقربه های ساعت ببندید.
- ۶- دسته جک را در جهت خلاف حرکت عقربه های ساعت بچرخانید تا اتومبیل روی زمین قرار گیرد.
- ۷- ابزار و لوازم را در جای خود قرار دهید و لاستیک پنچر را در اسرع وقت پنچر گیری کنید.

اگر از سفت بودن پیچهای چرخ مطمئن نیستید، می توانید در اولین تعمیرگاه آنها را کنترل کنید.

گشتاور لازم برای سفت کردن پیچها:

چرخ استاندارد 10 الی 11 کیلوگرم متر

چرخ استیل 12 الی 13 کیلوگرم متر

 توجه:

به منظور جلوگیری از سرو صدای جک و آچارها در هنگام حرکت اتومبیل ، آنها را به نحو درست در جای خود قرار دهید.

احتیاط:

پس از سوار کردن لاستیک زاپاس در اولین فرصت فشار باد آنها کنترل کنید.

3-8) نحوه مراقبت از لاستیک ها:

برای اینکه حد اکثر استفاده از لاستیکها به عمل آید و ایمنی سر نشینان خودرو نیز حفظ شود ، همچنین به منظور صرفه جویی در مصرف سوخت ، لازم است که فشار باد لاستیکها در حد استاندارد نگه داشته شود. به علاوه توزیع وزن بار موجود در خودرو و سرنشینان باید در حد مقدار توصیه شده انجام گرفته و از آن تجاوز ننماید.

فشار باد لاستیکها: فشار باد لاستیکها (شامل لاستیک زاپاس نیز می باشد) باید بطور ماهانه و در حالی که لاستیکها سرد می باشند انجام گیرد.

توجه داشته باشید که معمولاً لاستیکهای گرم دارای فشار بیشتر از فشار استاندارد می باشند.فشار کمتر از حد معمول باعث ساییدگی و فرسودگی لاستیکها، عدم کارکرد دقیق آنها و افزایش مصرف بنزین می گردد. لذا لازم است که میزان فشار لاستیکها بر طبق جدول فشار باد لاستیک تنظیم گردد.

 توجه: فشار پایین باد در لاستیکها، باعث می شود تا لبه بر آمده کنار رینگ ، فاقد آب بندی لازم باشد و فشار بیش از حد باعث کج شدن رینگ و جدا شدن لاستیک از رینگ می گردد. در صورتی که فشار باد لاستیکها بیش از حد معمول باشد، امکان راندن خودرو براحتی میسرنبوده، به علاوه وسط شیارهای لاستیک به سرعت ساییده شده ، خطرات ناشی از وقوع تصادفات را در اثر انحرافات فرمان بدنبال خواهد داشت.

جابجایی چرخها:

بمنظور یکسان شدن ساییدگی تایرها، توصیه می شود که تایرها در هر 10000 کیلومتر (و در صورتی که ساییدگی بیشتری به چشم بخورد، در فواصل کمتر) مطابق شکل عوض شوند و در همان زمان از نظر بالانس کنترل شوند. در هنگام تعویض چرخها، میزان فشار باد لاستیکها باید بر حسب جدول توصیه شده برای لاستیکهای سرد تنظیم شود.

توجه:  توصیه می شود به هنگام تعویض چرخها، لنتهای ترمز بازدید شوند.

تعویض با یکدیگر

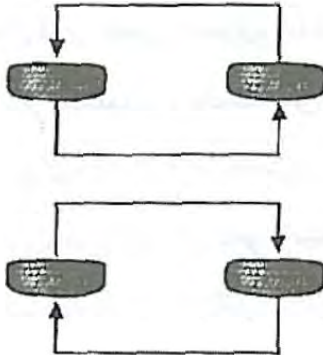

تعویض تایرها با زاپاس

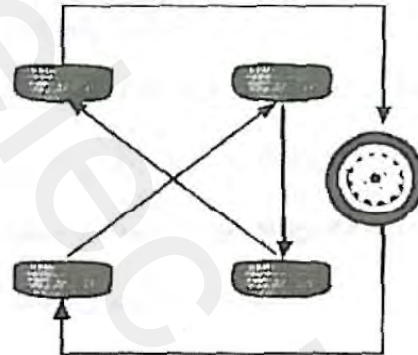

سوار کردن تایر جدید:

در هنگام تعویض تایر از تائیری استفاده کنید که از نظر اندازه و نوع برابر تائیری باشد که مزدا توصیه نموده است. استفاده از تائیرهای دیگر ، با اندازه های متفاوت ممکن است دارای اثر قابل ملاحظه ای در رانندگی ، دست فرمان و سرعت اتومبیل داشته باشد.

! توجه:

از لاستیکهای گلپهای مختلف در یک اتومبیل استفاده نکنید.

لاستیکهای جدید باید بصورت جفت در یک محور مورد استفاده واقع شوند.(عقب یا جلو)

لاستیکهای رادیال را با انواع دیگر لاستیک در یک اتومبیل استفاده نکنید.

فرسودگی تایر:

هنگامی که عمق ساییدگی لاستیک به $1/6$ میلیمتر برسد نخهای داخلی تایر نمایان می شود. این سیمها بصورت نوار محکمی در اطراف نخ لاستیکها ظاهر می گردند. هنگامی که این سیمها نمایان می شوند، باید لاستیکها را عوض کرد.

تعویض چرخها: هنگامی که چرخی را به هر دلیل عوض می کنید، مطمئن شوید که چرخ جدید از نظر قطر، عرض و غیره برابر با چرخ قبلی باشد.

علائم نشان دهنده و تجهیزات الکتریکی

صفحه

46

47

54

57

58

60

عنوان

1-4 صفحه کیلومتر شمار

2-4 نشان دهنده ها و علائم اخطار

3-4 اهرم چراغ راهنما- برف پاک کن

4-4 شیشه شوی

5-4 سیستم گرم کن (بخاری)

6-4 سیستم تهویه و کولر

1-4 صفحه کیلومتر شمار

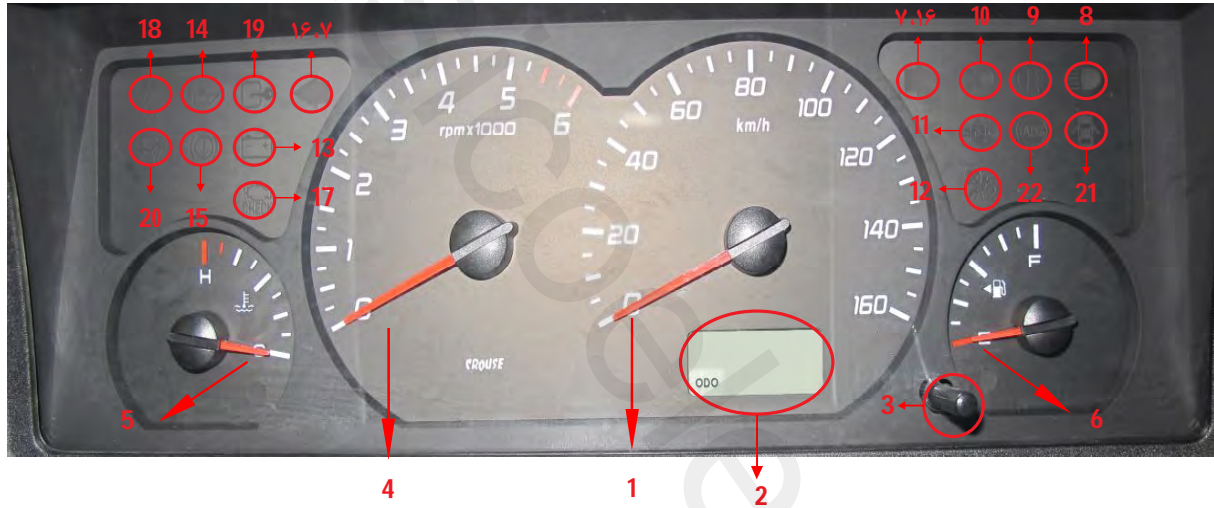

چراغهای نشاندهنده

چراغهای اخباری

- | | |
|------------------------------|--|
| 1- کیلومتر شمار | 13- چراغ دینام |
| 2- مسافت سنج | 14- چراغ هشدار روغن |
| 3- دکمه تنظیم مسافت سنج | 15- چراغ هشدار ترمز دستی و هشدار سطح روغن ترمز |
| 4- عقربه دور موتور | 16- چراغ چشمک زن خطر (فلاشر) |
| 5- درجه آب | 17- چراغ هشدار دهنده رایانه |
| 6- درجه بنزین | 18- چراغ هشدار دهنده کمربند ایمنی |
| 7- چراغ راهنما و چشمک زن | 19- چراغ ایموبلایزر |
| 8- چراغ نشاندهنده نور بالا | 20- چراغ ایربگ |
| 9- چراغ نشاندهنده مه شکن | 21- چراغ هشدار دهنده باز بودن درب |
| 10- چراغ نشاندهنده نور پایین | 22- چراغ هشدار دهنده سیستم ABS |
| 11- چراغ ایربگ سرنشین | |
| 12- چراغ نشاندهنده CNG | |

4-2) نشاندهنده ها و علائم اخطار

1- کیلومتر شمار: نشاندهنده سرعت خودرو بر حسب کیلومتر بر ساعت می باشد

2- مسافت سنج: مقدار مسافتی را که خودرو در طول یک مسیر طی می کند، مشخص می نماید.

3- دکمه تنظیم مسافت سنج: با فشار دادن این دکمه، در هر زمان، کلیه رقمهای مسافت سنج روی عدد صفر قرار می گیرد.

4- عقربه دور موتور: نشاندهنده مقدار دوران موتور در هر دقیقه می باشد.

5- چراغ راهنما و چراغ خطر و چراغ چشمک زن: اگر چراغ پانل چراغ راهنما روشن نشود و یا مداوماً روشن بماند، نشاندهنده خرابی چراغهای راهنما است و هر چه زودتر باید آن را تعمیر کرد. هنگامی که کلید چراغ چشمک زن را روشن می کنید، هر دو همزمان با هم روشن و خاموش می شوند.



6- درجه آب: این عقربه نشاندهنده درجه حرارت آب رادیاتور می باشد. اگر عقربه از درجه نرمال بگذرد، نشاندهنده این است که موتور داغ کرده است و چراغ هشدار روشن میشود. اگر چنین اتفاق بیفتد از روش زیر پیروی کنید:

- 1- اتومبیل را با احتیاط از جاده بیرون برده و متوقف کنید.
- 2- درب موتور اتومبیل را باز کرده و درجه اول تسمه پروانه را کنترل کرده و بگذارید درجا کار کند تا موتور تدریجاً خنک شود.
- 3- اگر درجه حرارت کاهش نیافت موتور را خاموش کنید تا پس از مدتی موتور خنک شود.
- 4- هنگامی که موتور خنک شد آب رادیاتور را کنترل کنید. اگر مقدار آب رادیاتور کم باشد، مخلوطی از آب و مایع ضد یخ
- 5- (اتیلن گلیکول) (برای محافظت از قسمتهای آلومینیومی موتور) به میزان مساوی داخل رادیاتور بریزید.
- 6- برای تسریع در خنک کردن، هنگامی که موتور کار می کند، می توانید مقداری آب به رادیاتور بپاشید.

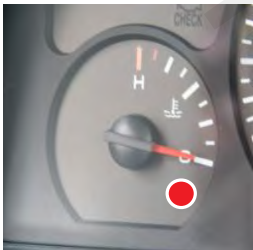

⚠ توجه: هنگامی که موتور و رادیاتور داغ است ، درب رادیاتور را باز نکنید.
آب جوش رادیاتور و یا بخار آب در اثر فشار خارج شده و ممکن است صدمات شدیدی را موجب گردد.

7- درجه بنزین: درجه بنزین نشان دهنده مقدار بنزین داخل باک می باشد.

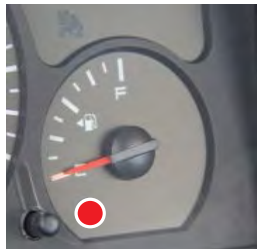

8- چراغ نشاندهنده نور بالا: این چراغ به هنگام روشن بودن چراغهای اصلی جلو، در موقیت نوربالا روشن می گردد.

9- چراغ نشاندهنده مه شکن: در هنگام استفاده از چراغ های مه شکن ، این چراغ روشن می گردد.

10- چراغ نشاندهنده نور پایین: در صورت استفاده از نور پایین این چراغ روشن می گردد.

11- چراغ GNC: در صورت استفاده از سیستم گازسوز این چراغ روشن می گردد.

12- چراغ ایربگ سرنشین: در هنگام غیر فعال سازی ایربگ سرنشین توسط سوئیچ مخصوص ، این چراغ روشن و در صورت فعال سازی ایربگ سرنشین این چراغ خاموش می گردد.

سوئیچ فعال یا غیر فعال سازی ایربگ سرنشین: این سوئیچ در سمت چپ فرمان واقع شده است و از طریق آن می توان وضعیت ایربگ سمت سرنشین را در حالت فعال (ON) یا غیر فعال (OFF) قرار داد.



سوئیچ فعال یا غیر فعال سازی ایربگ سرنشین

چراغهای اخباری:

13 چراغ دینام: روشن شدن دینام به این معنی است که باتری خالی می‌شود. هنگامی که استارت می‌زنیم این چراغ روشن می‌شود و پس از روشن شدن موتور باید خاموش شود. اگر چراغ دینام در هنگام رانندگی روشن باشد:

1- اتومبیل را از جاده خارج و متوقف کنید.

2- تسمه پروانه را از نظر پارگی یا شل بودن کنترل کنید.

3- اگر تسمه پروانه در وضعیت مناسب قرار داشته باشد، عیب از آفتامات است، این عیب حتی الامکان بوسیله تعمیرگاه مجاز مزدا در اولین فرصت برطرف شود.

! توجه: هنگامی که تسمه پروانه شل و یا پاره شود به رانندگی ادامه ندهید. رادیاتور جوش خواهد آورد.

14 چراغ روغن موتور: هنگامی که استارت می‌زنید این چراغ روشن و پس از روشن شدن موتور باید خاموش شود. اگر چراغ روغن در هنگام رانندگی روشن باشد:

1- اتومبیل را از جاده خارج و متوقف کنید.

2- سطح روغن موتور را کنترل کنید، اگر روغن کم باشد به اندازه لازم روغن در موتور بریزید.

3- اتومبیل را یدک کش کرده و برای افزودن روغن به نزدیکترین نمایندگی مجاز گروه بهمن برسانید.

! توجه: غفلت از موارد فوق می‌تواند موجب خسارت زیادی به موتور شود.

15 چراغ ترمز: روشن بودن این لامپ نشان دهنده درگیر بودن ترمز دستی می باشد. زمانی که سوئیچ موتور در وضعیت "ON" باشد، با آزاد کردن ترمز دستی، لامپ خاموش می شود.

16 چراغ چشمک زن خطر(فلاشر): فلاشر به عنوان چراغ هشدار دهنده برای رانندگانی است که در حال نزدیک شدن و سبقت گرفتن از خودرو شما می باشند. فلاشر در هنگام بکسل کردن خودرو و یا در توقف در کنار جاده ها مورد استفاده قرار می گیرد. در صورت روشن شدن فلاشر، چراغهای راهنمای جلو و عقب همزمان روشن و خاموش می شود.

توجه: هنگام روشن بودن فلاشر، چراغهای راهنما به تنهایی کار نخواهند کرد. 



17) چراغ هشدار دهنده رایانه: روشن شدن این چراغ یعنی اشکال در سیستم رایانه خودرو (E.C.U) می باشد. در این حالت باید به تعمیرگاه مجاز مراجعه کرد.



- 18- چراغ هشدار دهنده کمربند ایمنی :** در صورت عدم بستن کمربند ایمنی توسط راننده این چراغ روشن می گردد.
- 19- چراغ ایموبلایزر:** در صورت بروز ایراد در سیستم ضد سرقت و همچنین در صورت اشکال در استارت زدن این چراغ روشن می گردد.
- 20- چراغ هشدار دهنده باز بودن درب:** در صورت باز بودن هر یک از دربهای کابین خودرو این چراغ روشن می گردد.
- 21- چراغ هشدار دهنده سیستم ABS:** در صورت بروز هر گونه ایراد در سیستم ترمز ABS ، این چراغ روشن می گردد.

3-4) اهرم چراغ - راهنما - برف پاک کن

1- کنترل چراغها:

برای روشن کردن چراغها، دکمه سر اهرم را به این ترتیب بچرخانید:
صدای تیک اول: فقط چراغهای خطر، عقب، نمره و پانل روشن می شود.
صدای تیک دوم: چراغهای جلو، چراغهای خطر عقب نمره و چراغ پانل روشن می شود.
برای نور بالا، اهرم را به طرف جلو فشار دهید.
برای نور پایین، اهرم را به طرف عقب بکشید.
برای چراغ زدن، اهرم را بیشتر به عقب بکشید و در همان جا نگه دارید. هنگامی که از نور بالا استفاده می کنید، چراغ آبی رنگ داخل پانل روشن می شود.

2- چراغ راهنما و تغییر حرکت:

چراغ راهنما: برای روشن شدن چراغ راهنما اهرم را به طرف بالا و یا پایین حرکت دهید. چراغهای راهنما پس از گردش، بطور اتوماتیک خاموش می شوند.
چراغ تغییر حرکت: برای روشن شدن چراغهای تغییر مسیر، اهرم را تا نصفه بالا و پایین ببرید. هنگامی که اهرم را رها می کنید، چراغها در وضعیت خاموش قرار می گیرد.

- 1- چراغ تغییر خط حرکت به سمت راست
- 2- چراغ گردش به راست
- 3- چراغ تغییر حرکت به سمت چپ
- 4- چراغ گردش به چپ



سوئیچ برف پاک کن:

برای روشن شدن برف پاک کن، اهرم را مطابق تصویر به پایین بکشید:

1- INT حرکت تایمر برف پاک کن میباشد و محور متحرک مدت زمان را تغییر می دهد.

2- حرکت برف پاک کن با سرعت عادی را نشان می دهد.

3- حرکت برف پاک کن با سرعت تند را نشان می دهد.

تذکر: برای جلوگیری از خراب شدن احتمالی شیشه جلو و یا تیغه برف پاک کن از بکار انداختن آن در مواقعی که شیشه خشک است خود داری کنید.



سوئیچ تک حرکتی برف پاک کن:

برای تک حرکت کردن برف پاک کن ، اهرم را به جلو فشار دهید و سپس آنرا رها سازید.

4-4) شیشه شوی

برای پاشیدن آب به شیشه جلو، اهرم را به طرف خود بکشید و آنرا در همان نقطه نگه دارید. هنگامیکه آنرا رها می سازید، اهرم بصورت اتوماتیک به وضعیت خاموش بر می گردد.

هنگامی که شیشه شوی کار نمی کند، مقدار مایع مخزن شیشه شوی را کنترل کنید. مخزن آب شیشه شوی در قسمت موتور قرار دارد.

! احتیاط: برای جلوگیری از آسیب دیدن پمپ شیشه شوی، دقت کنید که هنگام خالی بودن مخزن شیشه شوی، از بکار انداختن آن خودداری کنید.

5-4) سیستم بخاری

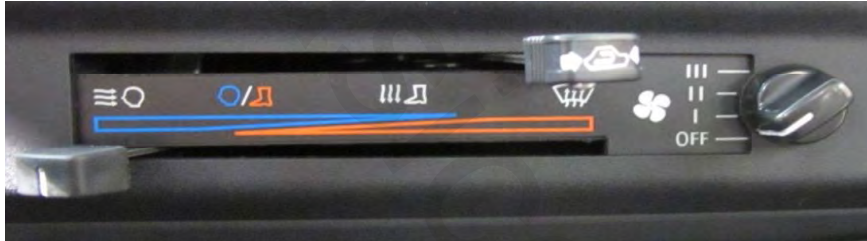

سوئیچ پروانه بخاری

OFF- خاموش

I - درجه کم

II - درجه متوسط

III - درجه زیاد

سوئیچ پروانه سرعت باد بزن را در تمام حالات تنظیم می کند.

⚠ توجه: هنگامی که اهرم کنترل هوا را بیرون می کشید، هوای درون اتومبیل به هنگام روشن شدن بخاری (پنکه) مجدداً به جریان می افتد. این عمل به جلوگیری از ورود گرد و غبار و بوهای نامناسب به درون اتومبیل کمک می کند.



• اهرم کنترل هوا را بیرون بکشید.

4-6) دستگاه تهویه و کولر

برای به کار انداختن دستگاه تهویه:

1- هواکش کناری را ببندید.

2- اهرم کنترل درجه حرارت را در وضعیت دلخواه قرار دهید.

3- اتومبیل را روشن کنید. کلید دستگاه تهویه را در وضعیت روشن قرار داده و سرعت را به میل خود تنظیم کنید.

4- هنگامی که حد اکثر هوای خنک مورد احتیاج است ، اهرم کنترل درجه حرارت را در منتهی الیه سمت چپ قرار داده و اهرم کنترل هوا را بیرون بکشید و سپس کلید پروانه را در وضعیت 3 قرار دهید.

 توجه: هنگامی که از دستگاه تهویه به مدت یک ماه و بیشتر استفاده نمی کنید، هر هفته اتومبیل را روشن کرده و دستگاه تهویه را به منظور نرم شدن داخل کمپرسور آن چند دقیقه ای روشن بگذارید.

نکاتی در مورد دستگاه تهویه:

- اگر اتومبیل در نور مستقیم آفتاب پارک شده است ، قبل از روشن کردن دستگاه تهویه پنجره ها را باز کنید تا هوای گرم داخل اتومبیل خارج شود.
- برای بر طرف کردن بخار آب شیشه ها در روزهای بارانی، درجه حرارت داخل اتومبیل را با بکار انداختن دستگاه تهویه کاهش دهید. این عمل موثرترین روش در فصل بارندگی است.
- به هنگام رانندگی در ترافیک سنگین ممکن است به علت درجا کار کردن اتومبیل، هوای خنک به اندازه کافی فراهم نگردد. در این حالت بهتر است به منظور ایجاد هوای خنکتر از دنده های پایین استفاده کنید.
- توجه داشته باشید که دستگاه تهویه را چه در فصل گرما و چه در سایر فصول کنترل و سرویس کنید.
- هنگامی که در جاده های سربالایی رانندگی می کنید، امکان دارد اتومبیل جوش بیاورد. برای جلوگیری از این عمل دستگاه تهویه را در فواصل 3 تا 5 دقیقه روشن و خاموش کنید.

دستور العمل های سرویس و نگهداری

| | |
|----|-----------------------------------|
| 63 | جدول سرویس و نگهداری |
| 68 | توصیه های ایمنی هنگام بازدی خودرو |
| 69 | کنترل تسمه پروانه |
| 71 | تعویض روغن موتور و فیلتر روغن |
| 74 | تعویض روغن گیربکس |
| 75 | بازدید سیستم خنک کننده |
| 77 | روغن ترمز |
| 78 | عملکرد بوستر ترمز |
| 79 | نگهداری باتری |
| 81 | فیوزها و لامپها |
| 87 | نگهداری از بدنه خودرو |

۵-۱) جدول سرویس و نگهداری

| | | | | | | | | | |
|---|----|----|----|----|----|----|----|--------------|--------------|
| کیلومتر یا مدت زمان در ماه هر کدام زودتر واقع شود | | | | | | | | افلام مدت | |
| 80 | 70 | 60 | 50 | 40 | 30 | 20 | 10 | | 1000 کیلومتر |
| 48 | 42 | 36 | 30 | 24 | 18 | 12 | 6 | | ماه |

موتور

| | | | | | | | | |
|-----------------------------|---|---|---|---|---|---|---|---------------------------------|
| ت | ت | ت | ت | ت | ت | ت | ت | تنظیم سوپاپ و آچار کشی سرسیلندر |
| هر 10000 کیلومتر تعویض گردد | | | | | | | | زنجیر موتور |
| ب | ب | ب | ب | ب | ب | ب | ب | تسمه های محرک |
| ع | ع | ع | ع | ع | ع | ع | ع | روغن موتور * 1 |
| ع | ع | ع | ع | ع | ع | ع | ع | فیلتر روغن * 1 |

رادیاتور

| | | | | | | | | |
|-----------------------------|---|---|---|---|---|---|---|----------------------------|
| ب | ب | ب | ب | ب | ب | ب | ب | سیستم خنک کننده (رادیاتور) |
| ب | ب | ب | ب | ب | ب | ب | ب | عملکرد سیستم سرمایش |
| هر دو سال یک بار تعویض گردد | | | | | | | | خنک کننده موتور (ضدیخ) |

سیستم سوخت

| | | | | | | | | |
|---|---|---|---|---|---|---|---|-----------------------------------|
| ب | | ب | | ب | ب | ب | ب | لوله های بنزین |
| ع | | ع | | ع | | ع | | فیلتر بنزین |
| ع | ب | ب | ب | ع | ب | ب | ب | فیلتر هوا * 2 |
| ب | ب | ب | ب | ب | ب | ب | ب | کنترل سیستم دور آرام موتور (دیاگ) |

سوئیچ استارت

| | | | | | | | | |
|---|---|---|---|---|---|---|---|-------------------|
| ب | ب | ب | ب | ب | ب | ب | ب | بازدید سیستم جرقه |
| ب | ب | ب | ب | ب | ب | ب | ب | شمع هاو وایر ها |

* تعویض روغن موتور و فیلتر روغن هر 5000 کیلومتر در شرایط عادی و هر 4000 کیلومتر در شرایط سخت الزامی است.

ادامه جدول سرویس و نگهداری

سیستم برق

| | | | | | | | | |
|---|---|---|---|---|---|---|---|-----------------------|
| ب | ب | ب | ب | ب | ب | ب | ب | مایع باطری عظمت آن |
| ب | ب | ب | ب | ب | ب | ب | ب | عملکرد سیستم الکتریکی |

شاسی اتاق

| | | | | | | | | | |
|---------------|-----|-----|-----|-----|-----|-----|-----|----------------------------------|--|
| ب | | ب | | ب | ب | ب | | لوله های ترمز و اتصالات آن | |
| ع | ت | ت | ت | ع | ت | ت | ت | روغن ترمز | |
| ع | ت | ت | ت | ع | ت | ت | ت | روغن کلاچ | |
| ت | ت | ت | ت | ت | ت | ت | ت | پدال کلاچ و ترمز | |
| ت | ت | ت | ت | ت | ت | ت | ت | ترمز عقب | |
| ب | ب | ب | ب | ب | ب | ب | ب | ترمز جلو دیسکی | |
| ب | ت | ت | ت | ب | ت | ت | ت | ترمز دستی | |
| ت | ت | ت | ت | ت | ت | ت | ت | روغن فرمان | |
| ب.ت | ب.ت | ب.ت | ب.ت | ب.ت | ب.ت | ب.ت | ب.ت | زواپا و آپارکشی جلوبندی | |
| ت | ت | ت | ت | ت | ت | ت | ت | باد تایر ها و زاپاس | |
| ب | ب | ب | ع | ب | ب | ب | ع | روغن دیفرانسیل | |
| ع | ت | ت | ت | ع | ت | ت | ت | روغن گیربکس | |
| س | | س | | س | | س | | پیچ و مهره های بدنه و شاسی | |
| س | س | س | س | س | س | س | س | مهره چرخها | |
| گ | | | | گ | | | | بلبرینگ چرخ جلو | |
| □□□□□□ □□□□□□ | | | | | | | | بدنه از نظر زنگ زدگی ، سوراخ شدن | |

- ب- بازرسی شود
- س- سفت شود
- ت- تنظیم شود
- ع- عوض شود
- گ- گریس کاری شود

| ظرفیت | نوع روغن | نام قسمت |
|---|--|------------------|
| بدون فیلتر ۳/۹۷ لیتر با فیلتر ۴/۵ لیتر | 10w40(مناطق سردسیر) 20w50(مناطق گرمسیر) | موتور |
| ۲ لیتر | 85w90 GL5 | گیربکس پنج سرعته |
| 1/3 لیتر | GL-5 و SAE90 | دیفرانسیل |

پس از 80 هزار کیلومتر یا مدت 48 ماه نیز برای حفاظت از اتومبیل به همین ترتیب به سرویس ادامه دهید.

تذکره!

در صورتی که خودرو شما در شرایط عادی محیطی کار میکند روغن موتور، را هر 5000 کیلومتر تعویض کنید.

1- اگر خودروی شما تحت شرایط زیر کار میکند، روغن و فیلتر روغن آن را در هر 4000 هزار کیلومتر تعویض کنید.
توقف های کوتاه و مکرر در حین استفاده از خودرو- رانندگی در ترافیک سنگین- رانندگی طولانی با سرعت بالا- مسافت های کوتاه با موتور سرد در دمای پایین- هوای گرم اغلب در دمای بالاتر از 30 درجه سانتیگراد- هوای بسیار سرد- در گرد و غبار- استفاده از سوخت نامناسب .

2- به صفحه مربوط به سرویسهای روغن که بعداً می آید، مراجعه شود.

2-5) توصیه های ایمنی هنگام بازدید خودرو

به هنگام بازدید و سرویس و نگهداری خودرو ، همواره جانب احتیاط را رعایت کرده و به مواردی زیر دقیقاً توجه فرمایید:

- 1- هنگام داغ بودن موتور بر روی آن کار نکنید. موتور را خاموش کرده و اجازه دهید تا کاملاً سرد شود.
- 2- اگر لازم است که در حال گردش موتور بر روی آن کار کنید، توجه داشته باشید که، دستمال و وسایلی از این قبیل، داخل موتور و یا سایر قطعات در حال گردش نرود. در ضمن سر، مو، لباس و ابزار خود را از تسمه پروانه و پروانه که در حال گردش می باشد، دور نگه دارید.
- 3- در صورتی که خودرو را بوسیله جک بالا نگاه داشته اید، زیر آن نرفته و در صورت نیاز، حتماً از پایه های ایمنی (خرک) استفاده نمایید.
- 4- از نزدیک کردن آتش سیگار و یا هرگونه شعله دیگری به باتری، بنزین و یا قطعات مربوط به سیستم سوخت رسانی خود داری نمایید.
- 5- هنگامی که سوئیچ موتور روی موقعیت ON قرار دارد، باتری و وسایل ترانزیستوری دیگر را مرتب قطع و وصل نکنید.
- 6- هنگام نصب باتری، به قطبهای آن کاملاً توجه کرده و هرگز قطب مثبت را به منفی ویا برعکس وصل نکنید.

7- هنگام بازدید موتور و نظافت آن به خاطر داشته باشید که باتری و کابل‌های مثبت و سیم کشی خودرو دارای ولتاژ و جریان برق می باشد. بنابراین دقت کنید که در مدارها، اتصالاتی بوجود نیاید.

8- هنگام بازدید موتور در مکان‌های سر بسته مانند تعمیرگاه دقت کنید که مکان دارای تهویه مناسبی باشد.

9- پروانه خنک کننده رادیاتور الکتریکی بوده و با جریان برق کار می کند. بنابراین دقت کنید که قبل از سرویس خودرو خود، سوئیچ موتور را خاموش نمایید. اگر سوئیچ موتور یا کولر روشن باشد، در صورت زیاد بودن حرارت موتور پروانه خنک کننده بطور اتوماتیک شروع به کار خواهد کرد.

3-5) کنترل تسمه پروانه

اگر تسمه پوسیده شده، شکاف برداشته و یا خرد شده است، آن را عوض کنید. برای کنترل تسمه کفایت با انگشت شست حدود 10 کیلوگرم فشار بین پولی ها وارد کرده و انحنای تسمه را بررسی کنید. در این حالت تسمه باید حدود یک سانتیمتر جابجا شود. در غیر این صورت تسمه را تنظیم کنید.

تنظیم تسمه پروانه :

- 1- پیچ میله تنظیم کننده دینام را شل کنید.
- 2- با استفاده از پیچ تنظیم ، دینام را گونه ای جابجا کنید که خلاصی تسمه به حد مجاز برسد.
- 3- پیچها را سفت کرده و میزان خلاصی تسمه را مجدداً کنترل کنید.

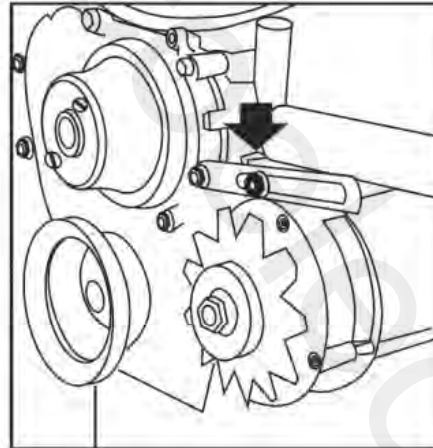

4-5) تعویض روغن موتور و فیلتر روغن

با توجه به جدول تعمیر و نگهداری خودرو ، جهت تعویض روغن موتور و فیلتر روغن به شرح ذیل عمل نمایید. توجه داشته باشید که جهت انجام هر گونه سرویس ، به تعمیرگاههای مجاز مراجعه نمایید. چنانچه برای تعویض روغن و فیلتر روغن و فیلتر از مهارت کافی و ابزار لازم برخوردار می باشید، اقدام به این کار نمایید.

1- برای چند دقیقه موتور را روشن نموده و گرم نمایید. سپس آنرا خاموش کرده ، اجازه دهید تا تمام روغن به کارتل برگردد.
2- در روغن را باز نمایید.

3- پیچ تخلیه روغن را مطابق شکل ، باز کرده و روغن مستعمل را در ظرفی بریزید و سپس پیچ تخلیه را تمیز نمایید.

توجه:موتور و روغن موتور داغ می باشد. بنابراین هنگام کار مراقب باشید که خود را نسوزانید.

4- با استفاده از ابزار مخصوص، فیلتر روغن را باز کنید.

5- به کمک پارچه ای تمیز، سطح تکیه گاه فیلتر (روی موتور) را پاک کنید.

6- مقدار کمی از روغن موتور را روی واشر لاستیکی فیلتر روغن جدید مالیده، در محل خود ببندید و با ابزار مخصوص آن را سفت نمایید.

7- پیچ تخلیه روغن را بسته و موتور را از روغن جدید پر کنید. توجه داشته باشید که حد اکثر تا علامت <<F>> روی گیج روغن بریزید.

8- در روغن دان را بسته و موتور را روشن کنید و اطراف فیلتر روغن را جهت هر گونه نشتی بازدید نمایید.



⚠ هشدار: چنانچه خودرو بمدت طولانی با سرعت بالا حرکت کند، سطح روغن موتور را بطور مرتب بازرسی کنید.

⚠ توجه: فقط از روغنهای استاندارد و توصیه شده استفاده نمایید.

توصیه می گردد که بعد از هر بار تعویض روغن موتور، کلیه قسمتها و قطعات بدنه خودرو از قبیل لولای درها، در موتور، درب بارعقب و قفلها را روغن کاری نمایید.

5-5) تعویض روغن گیربکس

- 1- پیچ تخلیه "A" و پیچ سر ریز "B" را که برای ریختن روغن است باز کنید.
- 2- پیچ تخلیه را تمیز کنید.
- 3- پس از تخلیه کامل روغن ، پیچ تخلیه را ببندید و آن را محکم کنید.
- 4- روغن را از پیچ سر ریز "B" بریزید و مواظب باشید تا به لبه قسمت پایین سوراخ "B" برسد.
- 5- پیچ سر ریز "B" را که برای ریختن روغن است، ببندید و محکم کنید.

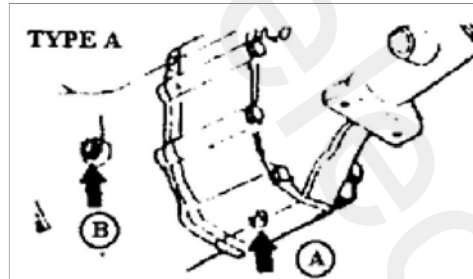

5-6) بازدید سیستم خنک کننده

سیستم خنک کننده دارای فشار بالا بوده و مخزن آن طوری است که مایع درون آن قابل رویت می باشد.



هشدار: هنگام روشن بودن موتور و گرم بودن آب رادیاتور، در رادیاتور را باز نکنید، زیرا با خارج شدن بخار و آب داغ، آسیب جدی به شما می رسد.

باز کردن در رادیاتور:

پس از خاموش کردن موتور و سرد شدن نسبی آب رادیاتور، برای باز کردن آب رادیاتور، تکه پارچه ای دور آن پیچیده و آن را به آرامی در جهت خلاف حرکت عقربه های ساعت بچرخانید تا گیر کند. سپس خود را کنار کشیده و اجازه دهید تا بخار موجود از آن خارج شود. پس از خارج شدن بخار، در را بطرف پایین فشار داده و سپس بردارید.

بازدید مقدار مایع خنک کننده (آب رادیاتور) :

شرایط منبع و نیز کلیه شیلنگهای سیستم خنک کاری و شیلنگهای بخاری را بازدید کرده و در صورت وجود هر گونه خرابی، نشستی و یا پوسیدگی آنها را تعویض نمایید.

منبع رادیاتور باید همیشه از مایع خنک کننده پر بوده و هنگام سرد بودن موتور نیز سطح این مایع در منبع ذخیره باید بین علامت <<FULL>> (پر) و <<LOW>> (پایین) قرار داشته باشد. اگر میزان مایع، نزدیک علامت <<LOW>> باشد آنرا تا علامت <<FULL>> پر نمایید. در صورت افزودن مایع و خالی شده مجدد منبع ذخیره، جهت بررسی سیستم خنک کننده و رفع عیب آن، به یکی از تعمیرگاه های مجاز مراجعه نمایید.

نحوه تعویض کردن مایع خنک کننده (آب رادیاتور):

با توجه به جدول سرویس و نگهداری، آب رادیاتور را مطابق روش زیر تعویض نمایید.

! احتیاط: فقط از آب بدون املاح استفاده نمایید.

از آنجا که اکثر جنس قطعات سیستم خنک کننده از آلیاژهای آلومینیوم ساخته شده، بنابر این برای جلوگیری از خوردگی و یخ زدگی، از مایع خنک کننده با مخلوط گلیکول استفاده نمایید. هرگز از الکل و یا ضد یخ متانول استفاده نکرده و آنها را با مایع خنک کننده مخلوط نکنید. مایع خنک کننده رادیاتور دارای 30 تا 50 درصد ضدیخ می باشد.

توجه: در تابستان از خالی کردن مایع خنک کننده رادیاتور که با محلول ضدیخ همراه می باشد، خودداری نمایید، زیرا ضدیخ همانطور که از انجماد آب جلوگیری می کند، از جوشش آن نیز ممانعت می نماید.

جهت تعویض مایع خنک کننده موتور به نمایندگان خدماتی گروه بهمن مراجعه نمایید.

به منظور عملکرد بهتر موتور و بهبود دوام قطعات استفاده از ضدیخ های پایه آلی الزامی است.

7-5) روغن ترمز:

برطبق جدول سرویس و نگهداری، میزان روغن ترمز داخل مخزن را بازدید نمایید. مقدار آن باید بین MAX (حداکثر) و MIN (حداقل) باشد. قبل از اضافه کردن روغن ترمز، اطراف در مخزن را کاملاً پاک نمایید. اگر مقدار روغن ترمز کمتر از معمول باشد، مقدار آن را تا علامت MAX اضافه کنید. همزمان با طی مسافتهای زیاد، مقدار روغن ترمز کاهش می یابد. در صورتی که مقدار روغن ترمز، در حد بسیار کم و پایین باشد، جهت رفع عیب به یکی از تعمیرگاه های مجاز مراجعه فرمایید.



! احتیاط: فقط از روغن ترمزهایی که با DOT^۴ مطابقت دارد استفاده کنید.

انواع مختلف روغن ترمز را با هم مخلوط نکنید و بکار نبرید.

8-5 عملکرد بوستر ترمز

صحت کار بوستر ترمز را به شرح زیر مورد بررسی و آزمایش قرار دهید:

- 1- پدال ترمز را چند بار فشار داده و سپس آن را پایین نگه دارید. موتور را استارت بزنید. در این حالت پدال ترمز باید کمی پایین برود.
- 2- پدال ترمز را فشار داده و موتور را خاموش کنید. حدود 30 ثانیه پدال را پایین نگه دارید. در این لحظه پدال نه بالا می رود و نه پایین.
- 3- موتور را مجدداً استارت زده و اجازه دهید به مدت 2 دقیقه کار کند. سپس آن را خاموش کنید.

اکنون چندین بار پدال ترمز را فشار دهید. باید با هر بار فشار دادن، حرکت پدال کاهش یابد.

در صورت عدم صحت موارد فوق، سیستم ترمز معیوب بوده، بنابراین این به یکی از تعمیرگاه‌های مجاز مراجعه نمایید.

9-5) نگهداری باتری

- باتری را از دسترس کودکان دور نگه دارید. باتری دارای اسید سولفوریک است. از تماس اسید با پوست بدن، چشم، لباس و اتومبیل خودداری کنید. اگر اسید بر روی بدن شما بریزد بلافاصله قسمت آلوده را بطور کامل با آب شستشو داده و سپس مراقبت پزشکی لازم را بعمل آورید.

- باتری در هنگام کار کردن گاز تولید می کند. در صورتی که جرقه یا شعله آتش به باتری نزدیک شود این گاز تولید انفجار خواهد کرد. هنگامی که حفره های باتری باز می باشد، هر نوع جرقه یا شعله را از باتری دور نگه دارید.

- اگر باتری خالی شده شما یخ زده باشد و یا سطح مایع آن پایین باشد، از روشن کردن ماشین بوسیله باتری کمکی خودداری کنید، زیرا این عمل موجب انفجار باتری می شود.

- روشن کردن با باتری کمکی در صورتی که بدرستی انجام نشود خطرناک است. بنابراین در صورتی که شرایط میسر نشود و یا نسبت به آنها یقین نداشته باشید، ما قویاً به شما توصیه می کنیم که روشن کردن اتومبیل را به عهده مکانیک با صلاحیت و یا امداد واگذار کنید.

- از بکار بردن باتری 24 ولت (و یا دو باتری 12 ولت که بطور سری و به هم متصل شده اند و یا موتور ژنراتور 24 ولت) که موجب خرابی دستگاههای الکتریکی می شود، خودداری کنید.

طریقه استفاده از باتری کمکی:

- 1- قبل از هر چیز دقت کنید که از یک باتری 12 ولت پر استفاده نمایید. برای اتصال دو باتری به یکدیگر قطب منفی باتری خالی شده را به بدنه متصل کنید.
- 2- اگر باتری کمکی در اتومبیل دیگری نصب شده، از تماس دو اتومبیل جلوگیری کنید.
- 3- دستگاههای برقی غیر ضروری را خاموش کنید.
- 4- در حفره های هر دو باتری را باز کنید روی حفره های باز هر دو باتری پارچه ای قرار دهید.
- 5- سیمهای اتصال را دقیقاً روی قطبهای باطری وصل کنید. یک سر سیم را به قطب مثبت باتری خالی شده و سر دیگر سیم را به قطب منفی باتری کمکی و سر دیگر همان سیم را به موتور اتومبیلی که می خواهیم آن را روشن کنیم وصل می کنیم (و نه قطب منفی باتری). باید دقت شود که گیره های سیمهای اتصال به یکدیگر و یا قطعات فلزی هر یک از اتومبیلها متصل نشوند. هنگام برقراری ارتباط بین دو باتری به طرف باتری خم نشوید.
- 6- اتومبیلی را که باتری کمکی در آن قرار دارد روشن کنید و بگذارید چند دقیقه ای کار کند. سپس اتومبیلی را که باتری آن خالی شده، روشن کنید.
- 7- سیمهای اتصال را بر خلاف ترتیبی که بستید به دقت باز کنید.
- 8- پارچه روی باتری را بردارید و درهای حفره را ببندید.

5-10) فیوزها و لامپها

در صورت روشن نشدن هر یک از چراغها و علائم خودرو، فیوزها را بازدید نمایید. اگر یکی از فیوزها سوخته باشد، آنرا تعویض نمایید. شکل زیر موقعیت جعبه فیوز را نشان می دهد.

 هشدار: هیچگاه بجای فیوز از سیم (حتی برای مدت زمان کوتاه) استفاده نکنید، زیرا در این صورت به سیستمها و بویژه سیستم الکتریکی آسیب وارد شده و دچار آتش سوزی خواهد شد.

فیوز اصلی : در صورتی که چراغهای جلو و یا سایر تجهیزات الکتریکی کار نکنند، بعداز اینکه از سالم بودن کلیه فیوزها اطمینان حاصل کردید، فیوز اصلی را باز نمایید. اگر این فیوز سوخته و یا خراب شده باشد، باید آنرا تعویض کنید.

تعویض فیوزها: برای تعویض فیوزها به طریق زیر عمل نمایید:

موتور را خاموش کرده و کلیه مصرف کننده ها را خاموش نمایید.

با استفاده از ابزار مخصوص، فیوز سوخته را بیرون آورید.

فیوز را بازدید کرده و در صورت سوخته بودن، آن را تعویض نمایید.

همیشه فیوز سوخته شده را با فیوزی که دارای آمپر مشابه می باشد، تعویض نمایید.

 توجه: چنانچه فیوز یدک در اختیار ندارید، از فیوز مشابه مدار دیگر که موقتاً به آن نیاز ندارید، استفاده کنید. در صورتی که به وجود تعویض فیوز، مشکل همچنان باقی بماند، به یکی از تعمیرگاههای مجاز مراجعه نمایید

جعبه فیوز دارای 10 خانه فیوز می باشد. آمپر هر یک از فیوزها مطابق شکل می باشد. هنگام تعویض فیوز به مقدار آمپر آن دقیقاً توجه فرمایید.

جعبه فیوز داخل اتاق

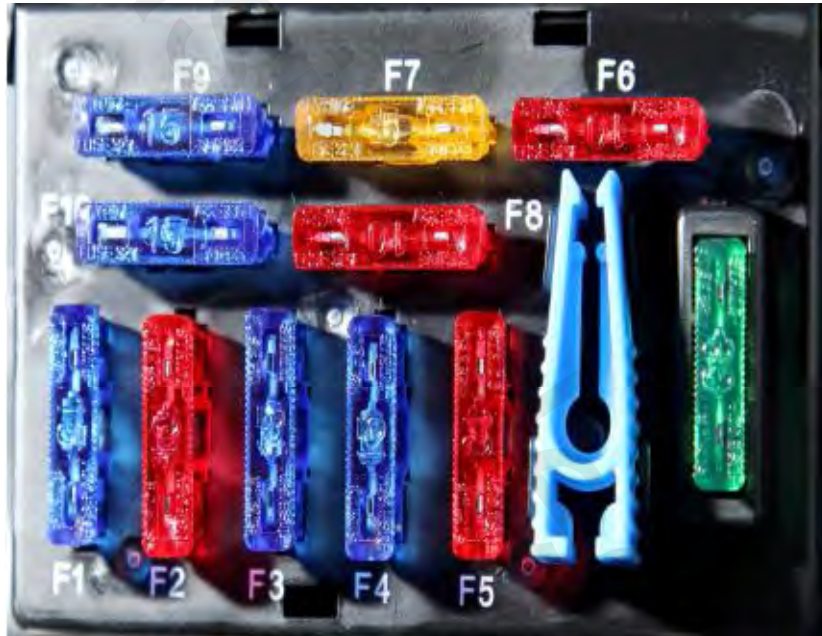

جدول جعبه فیوز به تفکیک مصرف کننده ، آمپر و رنگها

| رنگ | آمپر | مصرف کننده | فیوز |
|-------|------|--------------|------|
| آبی | 15 | نشانگر | F1 |
| قرمز | 10 | سقف | F2 |
| آبی | 15 | فلاشر | F3 |
| آبی | 15 | بوق | F4 |
| قرمز | 10 | مه شکن عقب | F5 |
| قرمز | 10 | ایر برگ | F6 |
| طلایی | 5 | شارژر | F7 |
| قرمز | 10 | کیلومتر شمار | F8 |
| آبی | 15 | رادیو | F9 |
| آبی | 15 | بخاری | F10 |
| سفید | 30 | فیوز یدکی | SP |

فیوز دسته سیم کابل مثبت

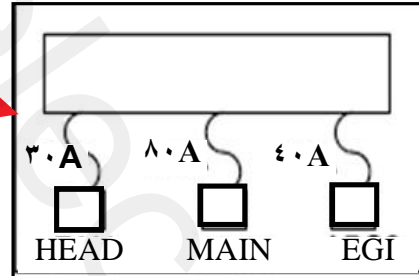
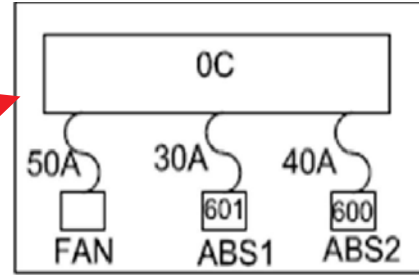

جدول فیوز دسته سیم کابل مثبت به تفکیک مصرف کننده ، آمپر و رنگها

| نام فیوز | عملکرد | شدت جریان | رنگ |
|------------------|----------------|-----------|-------|
| EGI | فیوز موتور | ۴۰ آمپر | سبز |
| MAIN | فیوز اصلی | ۸۰ آمپر | مشکی |
| HEAD | چراغ های جلو | ۳۰ آمپر | صورتی |
| FAN | فن رادیاتور | ۵۰ آمپر | قرمز |
| ABS ^۱ | سیستم ترمز ABS | ۳۰ آمپر | صورتی |
| ABS ^۲ | سیستم ترمز ABS | ۴۰ آمپر | سبز |

جعبه رله

نمای بیرونی جعبه رله (درب بسته)



نمای داخلی جعبه رله (درب باز)



« لامپها »

1- سری چراغهای جلو

| وات | چراغ |
|-------|-----------------------|
| 60/55 | چراغهای جلو |
| 21 | لامپ چراغ راهنمای جلو |
| 5 | لامپ چراغهای کوچک جلو |

2- سری جدید چراغهای عقب

| وات | چراغ |
|-----|-----------------------|
| 21 | لامپ چراغ راهنمای عقب |
| 21 | لامپ چراغ عقب و توقف |

3- چراغ نمره

| | |
|-----------|---|
| چراغ نمره | 5 |
|-----------|---|

4- سایر چراغها

| وات | چراغ |
|-----|-----------------|
| 10 | لامپ چراغ داخلی |

5-11) نگهداری از بدنه خودرو

بخاطر داشته باشید که در هنگام استفاده از مواد شیمیایی برای تمیز کردن و یا برق انداختن اتومبیل، همیشه از دستورالعمل برچسبهای این نوع مواد پیروی کنید. دستورات احتیاطی و باز دارنده این نوع مواد را بخوانید.

شستشو:

برای شستشوی خودرو از گل و لای، گرد و غبار، نمک و مواد شیمیایی و سایر موادی که ممکن است به رنگ اتومبیل صدمه بزنند، لازم است که حداقل ماهی یک بار آنرا با آب نیم گرم و یا سرد و موار پاک کننده ملایم شستشو دهید. این عمل در مناطق ساحلی و یا مناطقی که در آن جاده ها، دارای نمک و یا مواد شیمیایی هستند حائز اهمیت است. برای این کار از محلول آب و صابون استفاده کنید و سپس اتومبیل را با آب بشویید.

دقت:

- هنگام شستشوی خودرو، سوراخهای تخلیه زیر دربها و یا سوراخهای تعبیه شده در سایر نقاط پیش بینی شده، کاملاً باز باشد.
- پس از شستشوی اتومبیل، ترمزها را بررسی کرده و ببینید که آیا خیس شده اند.
- اتومبیل را در نور مستقیم خورشید و یا هنگامیکه بدنه آن گرم می باشد، شستشو ندهید.
- گردگیری اتومبیل با دستمال خشک، موجب خراشیدگی آن می شود.

مشخصات فنی خودرو

| مشخصات | تک کابین | دو کابین |
|---------------------------------------|----------|----------|
| مدل | B1700i | B1700i |
| تعداد سرنشین | 2 | 4 |
| حد اکثر وزن خودرو با بار و سرنشین(kg) | 2200 | 2100 |
| حداکثر وزن بار مجاز | 800 | 500 |
| ابعاد | | |
| طول بدنه(mm) | 4820 | 4820 |
| عرض بدنه(mm) | 1620 | 1620 |
| ارتفاع بدنه(mm) | 1560 | 1560 |
| ارتفاع زیر چرخ(mm) | 2865 | 2865 |
| طول داخلی اتاق بار(mm) | 2190 | 1515 |
| عرض داخلی اتاق بار(mm) | 1435 | 1435 |
| ارتفاع داخلی اتاق بار(mm) | 410 | 410 |

| مشخصات | تک کابین | دو کابین |
|--------------------------|---------------------------------|---------------------------------|
| موتور | | |
| نوع | چهار سیلندر خطی- تک میل بادامکی | چهار سیلندر خطی- تک میل بادامکی |
| حجم موتور (CC) | 1696 | 1696 |
| نسبت تراکم | 10,8:1 | 10,8:1 |
| حد اکثر توان (kw/rpm) | 60kw / 5000rpm | 60kw / 5000rpm |
| حد اکثر گشتاور (N.m/rpm) | 140N.m/2500rpm | 140N.m/2500rpm |
| استانداردهای آلاینده‌گی | EURO 4 | EURO 4 |

| مشخصات | تک کابین | دو کابین |
|-----------------------------|-----------------------------|-----------------------------|
| سیستم سوخت رسانی | | |
| نوع | انژکتوری | انژکتوری |
| نوع سوخت | بنزین بدون سرب | بنزین بدون سرب |
| ظرفیت باک (لیتر) | 66 | 66 |
| سیستم انتقال قدرت | | |
| گیربکس | 5 دنده - معمولی | 5 دنده - معمولی |
| نسبت دنده 1 | 4,36 | 4,36 |
| نسبت دنده 2 | 2,54 | 2,54 |
| نسبت دنده 3 | 1,65 | 1,65 |
| نسبت دنده 4 | 1 | 1 |
| نسبت دنده 5 | 0,84 | 0,84 |
| دنده معکوس | 4,23 | 4,23 |
| نسبت دنده نهایی (دیفرانسیل) | 4,875 | 4,875 |
| نوع کلاچ | تک صفحه ای با فنر دیافراگمی | تک صفحه ای با فنر دیافراگمی |

| مشخصات | تک کابین | دو کابین |
|-----------------------------------|------------------------------|------------------------------|
| ترمز | | |
| سیستم نرمز | ABS | ABS |
| ترمز جلو | دیسکی | دیسکی |
| ترمز عقب | کفشکی | کفشکی |
| شاسی و سیستم تعلیق | | |
| شاسی | نردبانی | نردبانی |
| تعلیق جلو | جناق‌ی - فنرلول | جناق‌ی - فنرلول |
| تعلیق عقب | فنر تخت | فنر تخت |
| تایر | | |
| تایر های جلو و عقب | 6.50-14 | 6.50-14 |
| رینگ فلزی | 6.50-14 | 6.50-14 |
| مشخصات ویژه | | |
| سیستم تهویه | R134a کمپرسور مکانیکی با گاز | R134a کمپرسور مکانیکی با گاز |
| کیسه هوای ایمنی (سرنشین + راننده) | √ | √ |

برق اندازی اتاق:

خودرو را باید قبل از پولیش شستشو داد و ماده براق کننده ای که مناسب رنگ شیمیایی آلی اتومبیل باشد، بکار برد. هنگام عمل پولیش بدنه باید کاملاً خشک شده باشد. واکسی که حاوی مقدار زیادی ماده ساینده باشد، کار راه سرعت انجام می دهد ولی این ماده رنگ اتومبیل را برده و ممکن است که قسمتهای فلزی را سیاه کند یا به آن آسیب برساند.

 **توجه:**

- برای برطرف کردن قیر و یا حشرات بهتر است بجای چاقو و یا ابزارهای تیز از مواد برطرف کننده قیر استفاده کرد.
- برای حفاظت از پوسیدگی سطح قسمتهای فلزی، از واکس یا آب ورشو استفاده کنید و تا براق شدن کامل آنرا بسایید.
- در هنگام زمستان و یا در مناطق ساحلی، سطح قسمتهای فلزی یا آبکاری شده را با واکس غلیظتر بپوشانید. در صورت لزوم سطح این قطعات را با موادی که برای رنگ مضر نباشد و یا سایر ترکیبات حفاظت کننده بپوشانید.
- از بکار بردن براده فولاد، محلولهای ساینده و یا پاک کننده های قوی که دارای آلکالین و یا مواد تند باشد در روی قسمتهای آبکاری شده و یا آلومینیوم خودداری کنید، زیرا به لعاب آسیب می رساند.

سیستم ایربگ

احتیاط های اولیه در زمینه سیستم محافظت تکمیلی سیستم (ایربگ)

سیستم محافظت تکمیلی شامل ایربگ راننده و سرنشین می باشد که با علامت مشخصه "SRS AIR BAG" مشخص شده اند. ایربگ ها در نقاط زیر واقع شده اند:

- تویی غربلیک فرمان (ایربگ راننده)
- قسمت جلوی داشبورد روبروی سرنشین جلو (ایربگ سرنشین جلو که در برخی مدل ها وجود دارد)
- عملکرد این سیستم ها وابسته به نوع تصادف صورت پذیرفته می باشد.

سیستم حفاظت تکمیلی (سیستم ایربگ) به گونه ای طراحی شده است که در شرایط بخصوصی باعث افزایش حفاظت از سرنشین های جلو می شود و بستن کمربند ایمنی همواره ضرورت دارد.

بدون بستن کمربند ایمنی، ایربگ ها نمی توانند حفاظت کافی از سرنشین ها را در طی تصادف به همراه داشته باشند و بستن کمربند ایمنی بنا به دلایل زیر همواره الزامی است.

- کمربند ایمنی باعث جلوگیری از پرتاب شدن سرنشین به سمت ایربگ فعال شده می شود .
- کاهش خطر مصدوم شدن در طی تصادفاتی که ایربگ ها در آنها فعال نمی شوند مثل چپ کردن خود و تصادف از عقب.

● کاهش خطر مصدوم شدن در طی تصادفات از جلو و از بغل که نیروی ناشی از تصادف به حدی نیست که باعث فعال شدن ایربگها شود.

● کاهش خطر پرت شدن به بیرون از خودرو

● کاهش خطر ایجاد صدمه به قسمت پایین بدن و پاها، زیرا ایربگ هیچگونه حفاظتی برای این قسمت‌های بدن ایجاد نمی‌کند. نگهداشتن راننده در محل خود که نتیجه آن امکان بهتر کنترل نمودن خودرو می‌باشد.

! هشدار:

در خودروهای مجهز به ایربگ بستن کمربند ایمنی الزامی است :

تکیه کردن صرف به محافظت ایربگ در حین تصادف خطرناک می‌باشد. ایربگ به تنهایی نمی‌تواند باعث ممانعت از مصدومیت شود. ایربگ فقط در اولین برخورد ناشی از تصادف از جلو یا نزدیک به جلو عمل می‌نماید. سرنشینان خودرو باید همواره کمربند ایمنی را ببندند.

کودکان نباید روی صندلی جلو بنشینند.

نشاندن کودکان در روی صندلی جلو خطرناک می‌باشد. کودک ممکن است که در اثر ضربه ناشی از عملکرد ایربگ مصدوم شود و یا حتی این اتفاق ممکن است که منجر به مرگ گردد. حتی‌الامکان کودکان دارای سن 12 سال و کمتر از آن را روی صندلی محافظ کودکان که براساس سن و قد کودک تهیه می‌شود، در صندلی عقب بنشانید.

خطر جانی!

هرگز صندلی مخصوص کودکان که قسمت پشت آن به سمت جلوی خودرو قرار می‌گیرد را روی صندلی جلو خودرو مجهز به ایربگ سرنشین نصب ننمایید.

در اثر ضربه ناشی از برخورد ایربگ که در اثر تصادف فعال گردد صندلی کودک به سمت عقب تحت فشار قرار گرفته و ممکن است که کودک را مصدوم نماید یا حتی منجر به مرگ وی گردد. اگر خودروی شما مجهز به سوئیچ غیرفعال نمودن ایربگ سرنشین می‌باشد، هرگاه که قصد نصب اینگونه صندلی‌ها را روی صندلی جلو داشتید، بوسیله سوئیچ مورد نظر ایربگ سرنشین را غیرفعال نمایید.

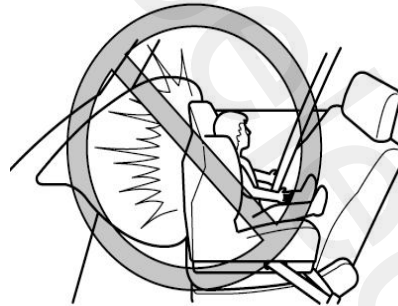

از نشستن با فاصله کم نسبت به ایربگ سرنشین و راننده اجتناب نمایید.

قرار دادن دستها و پاها روی ایربگها یا نشستن با فاصله کم نسبت به آنها بسیار خطرناک می‌باشد. ایربگ راننده و سرنشین همراه با نیرو و سرعت زیادی عمل می‌نمایند. و در صورتیکه سرنشین خیلی به آنها نزدیک باشد احتمال مصدوم شدن وجود دارد. راننده باید همواره محیط غریبک فرمان را بگیرد و سرنشین جلو باید همواره به گونه‌ای بنشیند که پاهای وی روی کف اتاق خودرو قرار بگیرد. همچنین سرنشین جلو باید صندلی خود را در عقب‌ترین نقطه ممکنه تنظیم نماید و همچنین به صورت عمودی در حالی که کمربند ایمنی را بسته است، بنشیند.

هشدار:

از چسبانیدن اشیاء در روی ایربگ‌های راننده و سرنشین جلو یا اطراف آنها اجتناب نمایید.

چسبانیدن یا قرار دادن اشیاء روی ایربگ راننده و سرنشین جلو خطرناک می‌باشد، در حین تصادف در اثر عمل کردن ایربگ شی ذکر شده باعث مصدومیت سرنشینان می‌شود.

از لمس کردن اجزای سیستم ایربگ پس از عمل کردن ایربگ اجتناب نمایید:

لمس نمودن تجهیزات و اجزای سیستم ایربگ پس از عمل کردن ایربگ خطرناک می‌باشد. پس از عمل کردن ایربگ اجزای سیستم بسیار داغ بوده و خطر سوختگی وجود دارد.

از تغییر دادن سیستم تعلیق (فربندی) اجتناب نمایید.

ایجاد تغییر در سیستم تعلیق خودرو خطرناک می‌باشد. در صورت تغییر دادن ارتفاع خودرو یا ایجاد تغییر در سیستم تعلیق، خودرو توان تشخیص دقیق ضربه را نداشته و نتیجه آن عملکرد ناخواسته سیستم ایربگ و مصدومیت سرنشین خواهد بود.

از تغییر دادن سیستم حفاظت تکمیلی (ایر بگ) خودداری نمایید :

ایجاد تغییر در اجزای سیستم ایربگ یا سیم کشی آن خطرناک می‌باشد. زیرا ممکن است که باعث عملکرد ناخواسته یا غیرفعال کردن آن گردد. از ایجاد هرگونه تغییر روی سیستم ایربگ خودداری نمایید. این نکته شامل تودوزی، علائم و تزئینات و هر چیزی روی واحد ایربگ می‌شود. این مسئله همچنین شامل نصب تجهیزات الکتریکی جانبی در نزدیک اجزای سیستم یا سیم کشی آن نیز می‌شود. برای باز کردن و نصب صندلی‌های جلو از افراد متخصص نمایندگی‌های مجاز مزدا کمک بگیرید. محافظت کردن از اتصالات و سیم کشی اجزای ایربگ به منظور حصول اطمینان از عملکرد ناخواسته آنها ضروری می‌باشد و همچنین اطمینان از اینکه صندلی باز شده به اتصالات ایربگ صدمه وارد ننماید.

از قراردادادن بار یا اشیاء دیگر در زیر صندلی خودداری نمایید :

قراردادن اشیاء در زیر صندلی‌های جلو خطرناک می‌باشد. زیرا امکان ایجاد صدمه به تجهیزات مهمی از سیستم ایربگ وجود دارد و در هنگام تصادف جانبی امکان عمل نکردن ایربگ و مصدومیت یا مرگ سرنشین افزایش می‌یابد. برای حصول اطمینان از عدم صدمه زدن به اجزای مهم ذکرشده از قرار دادن اشیاء در زیر صندلی‌های جلو خودداری نمایید.

توجه :

- در هنگام عمل کردن ایربگ یک صدای شدید شنیده می‌شود و همچنین مقداری گاز آزاد می‌شود. این گازهای آزادشده برای سلامتی مضر نمی‌باشند؛ اما ممکن است که کمی باعث ناراحتی قسمت‌هایی از پوست که بوسیله لباس پوشیده نیستند گردند.
- در هنگام فروش خودرو مالک جدید خودرو را از سیستم ایربگ این خودرو آگاه نموده و به وی مطالعه این قسمت از کتابچه را توصیه نمایید.

تشریح سیستم ایربگ :

سیستم حفاظت تکمیلی (SRS) دارای دو زیر مجموعه میباشد :

● ایربگها (شامل منبسط کننده ها)

● یونیت ایربگ به همراه سنسور ضربه

محل قرار گیری ایربگها : وسط غربلیک فرمان ، روی داشبورد جلوی سرنشین (در برخی از مدلها) . وجود ایربگ در نقاط مشخص را میتوان با نمایش علامت اختصاری SRS تشخیص داد.

▼ نحوه عملکرد ایربگ

وقتی که سنسورهای ضربه یک ضربه بزرگتر از نیروی متوسط را دریافت نمایند ، یک جریان الکتریکی به منبسط کنندهها ارسال می شود.

برای منبسط شدن ایربگ، گازهایی تولید و آزاد می شود و پس از منبسط شدن سریعاً ایربگ خالی می شود . ایربگ فقط یک بار فعال می شود. و پس از آن ، ایربگ مجدداً عمل نمی کند و باید تعویض شود . برای تعویض ایربگ فقط از تعمیرکاران ماهر نمایندگی مجاز مزدا کمک بگیرید.

توجه : ایربگ های جلو فقط در تصادفات جلو و نزدیک به جلو فعال میشوند.

شرایط فعال شدن و عدم فعال شدن ایربگ:

فعال شدن ایربگ جلو

در موارد زیر چنانچه شدت ضربه به آستانه عملکرد ایربگ برسد ، ایربگ‌های جلو فعال می‌شوند.

برخورد با یک دیوار قائم

برخورد شاسی خودرو به یک مانع ، جدول یا اشیاء سفت

تصادف از جلو با محدوده تغییرات حدود 30° از جلو

افتادن به داخل یک گودال یا با ضربه در گودال فرود آمدن

محدودیت های فعالیت ایربگ جلو :

براساس شدت ضربه ممکن است که در موارد زیر ایربگ جلو فعال نشود.
برخورد کردن به درختان یا دیرک که حتی ممکن است باعث صدمه نیز شود اما شدت ضربه به حدی کافی نباشد که باعث فعال شدن ایربگ شود.
تصادف یا ضربه نزدیک به جلو که نیروی متوقف کننده کافی برای عملکرد ایربگ ایجاد نکند.

موارد عدم فعالیت ایربگ جلو :

در شرایط معمول ایربگ جلو در موارد زیر فعال نمی شود.
● تصادف از عقب (خودرو شما از پشت مورد ضربه قرار گیرد)
یونیت کنترل ایربگ بصورت پیوسته شرایط عملکرد سیستم ایربگ را از طریق چراغ هشدار در پشت داشبورد نشان میدهد. این فرایند با قرارگیری سوئیچ موتور در وضعیت ON و مادامی که خودرو در حرکت باشد صورت می پذیرد.

▼ چراغ هشدار ایربگ



- در صورت سالم بودن چراغ هشدار سیستم ایربگ ، پس از قرارگیری سوئیچ موتور در وضعیت ON یا پس از روشن شدن موتور این چراغ روشن شده و پس از زمان کوتاهی خاموش می‌شود.
- در صورتی که چراغ هشدار ایربگ به صورت مداوم روشن بماند و یا با قرارگیری سوئیچ موتور در وضعیت ON اصلاً روشن نشود نشانه بروز عیب در سیستم می‌باشد. در صورت بروز هر کدام از موارد فوق با نمایندگی مجاز مزدا تماس حاصل نمایید. زیرا سیستم ایربگ در حین تصادف عمل نمی‌نماید.

! هشدار :

از دستکاری ایربگ خودداری نموده و برای انجام عملیات سرویس و تعمیر همواره با نمایندگی مجاز مزدا تماس حاصل نمایید : دستکاری سیستم ایربگ یا انجام شخصی سرویس‌های ایربگ خطرناک می‌باشد، زیرا ممکن است که سیستم ایربگ بصورت ناگهانی فعال شده و عمل نمایند یا اینکه باعث غیرفعال شدن آنها شوید که نتیجه آن بروز صدمات جانی یا مرگ خواهد بود.

نگهداری

سیستم ایربگ نیازی به نگهداری دوره‌ای ندارد . اما در صورت بروز هر کدام از موارد زیر، خودرو را جهت بازدید هرچه سریعتر به نمایندگی مجاز مزدا ببرید.

- چراغ هشدار ایربگ روشن باقی بماند
- با قرارگیری سوئیچ موتور در وضعیت ON، چراغ هشدار ایربگ روشن نشود.
- عمل کردن ایربگ

! هشدار :

در صورت صدمه دیدن اجزای سیستم ایربگ از روشن کردن خودرو اجتناب نمایید.

پس از هر تصادف که باعث منبسط شدن و فعال شدن ایربگ شود ، باید واحدهای ایربگ منبسط شده ، تعویض گردند. فقط تعمیرکاران آموزش دیده نمایندگی‌های مجاز مزدا قادر به ارزیابی دقیق و بررسی دقیق سیستم می‌باشند. رانندگی کردن با از باز

کردن اجزای داخلی ایربگ خودداری نمایید :

باز کردن قطعاتی از قبیل صندلی جلو ، جلو داشبورد غربلیک فرمان ، که اجزای ایربگ را شامل می‌شوند، خطرناک می‌باشد. این قطعات ، اجزای مهمی از سیستم ایربگ را در برمی‌گیرند، و در حین باز کردن آنها ممکن است که ایربگ بصورت ناگهانی عمل نموده و باعث بروز صدمات جانی گردد. برای باز کردن این اجزا همواره خودرو را به نمایندگی مجاز مزدا ببرید.

در هنگام فروش خودرو، مالک جدید خودرو را از مجهز بودن این خودرو به ایربگ مطلع نموده و به وی مطالعه این بخش از کتابچه راهنما را توصیه نمایید.

 هشدار :

پس از گذشت 10 سال از عمر خودرو، لازم است کیسه هوای راننده و سرنشین و کمر بند پیش کشنده (در صورت وجود) تعویض گردند.

سیستم ترمز ضد قفل (ABS)

واحد کنترل ABS بصورت پیوسته سرعت چرخها را اندازه گیری می نماید. در صورت قفل شدن یکی از چرخها، سیستم ABS با آزاد کردن و ترمزگیری مجدد آن چرخ به صورت خودکار عمل می نماید.

در این حالت راننده لرزش خفیفی را از پدال ترمز حس می نماید و ممکن است که صدایی هم از سیستم ترمز شنیده شود. این مسئله در حین عملکرد سیستم ABS یک امر طبیعی می باشد. از رها کردن و فشردن مجدد پدال خودداری نموده و پدال ترمز را فشرده نگه دارید.

! هشدار :

سیستم ترمز ABS جایگزین رانندگی ایمن نمی باشد:

ABS نمی تواند جبران رانندگی بی ملاحظه و غیرایمن، سرعت بسیار بالا و عدم حفظ فاصله ایمن نسبت به خودرو جلویی ، رانندگی روی یخ و برف و کاهش اصطکاک ناشی از خیس بودن جاده را بنماید و در صورت عدم رعایت موارد ایمنی خطر بروز تصادف وجود دارد.

لامپ هشدار (ABS)



با قرارگیری سوئیچ موتور در حالت ON (باز) لامپ هشدار برای چند ثانیه روشن باقی می‌ماند. در صورتیکه در حین رانندگی، لامپ هشدار ABS روشن شود، واحد کنترل ABS وجود یک عیب در سیستم را تشخیص داده است. در صورت بروز عیب، سیستم ترمز خودرو شما همانند یک خودرو فاقد ABS عمل می‌نماید.

در چنین شرایطی با نمایندگی مجاز مزدا تماس حاصل نمایید.
این امر ناشی از ضعف بودن باتری می‌باشد و نشان دهنده عیب نمی‌باشد. باتری را شارژ نمایید.

▼ هشدار سیستم الکترونیکی تقسیم نیروی ترمز



در صورتیکه واحد کنترل سیستم الکترونیکی تقسیم نیروی ترمز، عملکرد غیر صحیح برخی از اجزاء را تشخیص دهد، لامپ هشدار ترمز و لامپ هشدار ABS را به صورت همزمان روشن می‌نماید. در این شرایط احتمالاً مشکل از سیستم الکترونیکی تقسیم نیروی ترمز می‌باشد.

! هشدار :

در صورت روشن شدن لامپهای هشدار ترمز و هشدار ABS از رانندگی پرهیز نمایید. در اولین فرصت ممکنه خودرو را جهت بازدید سیستم ترمز تا نمایندگی مجاز مزدا بکسل نمایید.

ادامه دادن رانندگی پس از روشن شدن همزمان لامپهای هشدار ترمز و هشدار ABS خطرناک می‌باشد. در این شرایط ممکن است که در حین ترمز اضطراری چرخهای عقب خیلی زودتر از شرایط معمول قفل شوند.

سیستم ضد سرقت خودرو (immobilizer) :

با تجهیز خودرو به سیستم ایموبلایزر، خودرو تنها با استفاده از سوئیچی که در هنگام تحویل خودرو به مالک تحویل گردیده است، روشن خواهد شد.

توجه : کپی کردن تیغه کلید برای روشن شدن خودرو کافی نیست.
برای نگهداری و استفاده بهتر از خودرو خود به موارد زیر توجه کنید:

1- با توجه به اینکه درون کلیدهای خودرو شما تراشه های الکترونیکی ظریفی جای داده شده اند که حافظه آنها حاوی اطلاعات کد کلید شما میباشد، حتی الامکان از قرار دادن سوئیچ خودرو در مکان هایی که دارای میدان های مغناطیسی و الکتریکی قوی هستند خودداری فرمایید.

2- هنگام تحویل خودرو به همراه کلیدها کارتی به شکل زیر به مالک تحویل داده میشود.

وجود این کارت در موارد مربوطه به ازدیاد کلید و یا جایگزین کردن کلیدهای گمشده، تعویض یونیت الکترونیکی سیستم ضد سرقت خودرو (ایموبلایزر) و یا تعویض یونیت الکترونیکی کنترل موتور (ECU) میباشد، لذا در نگهداری این کارت همراه با اسناد خودرو دقت فرمایید.

شایان ذکر است که در صورت فقدان این کارت عملیات فوق امکان پذیر نبوده و باید تمامی سیستم تعویض شود.

3- در موارد عملکرد و خطای سیستم ضد سرقت خودرو (ایموبلایزر) که از طریق لامپ نمایش خطای موتور قابل مشاهده میباشد.

توجه:

- در اثر ضربه شدید و یا افتادن ریموت ، احتمال شکستگی اجزای داخلی ریموت و عدم عملکرد سیستم ضدسرقت خودرو(ایموبلایزر) وجود دارد.

- هرگونه تعمیرات و یا تغییر بر روی سیستم ضدسرقت (جعبه الکترونیکی، سیم کشی و غیره) اکیدا ممنوع میباشد.

توجه :

این سیستم لحظاتی پس از خاموش شدن موتور، سیستم الکترونیکی موتور را کنترل نموده و بدینوسیله، از روشن شدن موتور توسط کسی که کلید اصلی را ندارد، جلوگیری میکند.



پیوست 1:

لیست نمایندگی های مجاز خودرو وانت مزدا کارا 1700

* تاریخ بازنگری : 95/05/28

* لیست نمایندگی ها بر اساس حروف الفبائی نام استان مرتب گردیده است.

* در اطلاعات هر نمایندگی، خدمات تخصصی یا عمومی آن در دو ستون آخر مشخص شده است که مفهوم آن بشرح ذیل می باشد:
نمایندگی تخصصی: شامل کلیه خدمات پس از فروش خودرو می باشد.
نمایندگی عمومی: شامل کلیه خدمات به استثناء تعمیرات موتور، گیربکس و برق خودرو می باشد.

* جهت مشاهده آخرین لیست نمایندگی های مجاز وانت مزدا کارا 1700 به وبگاه www.bahmanyadak.com مراجعه فرمایید.

basic electricity



لیست نمایندگی های مجاز خودرو وانت مزدا کارا - 1700

| ردیف | استان | شهر | کد | نام خانوادگی | نام | نشانی | تلفن 1 | تلفن 2 | کد شهر | عمومی | تخصصی |
|------|----------------|--------|------|--------------|----------|--|----------|----------|--------|-------|-------|
| 1 | آذربایجان شرقی | تبریز | 1237 | محمدحسینی جم | حسین | ابتدای جاده صوفیان - روبروی فرودگاه | 32899092 | 32862959 | 41 | * | * |
| 2 | آذربایجان شرقی | تبریز | 1241 | منیف | مجید | تبریز- بالاتر از میدان هتل مرمر (استاد شهریار)، جنب هلال احمر | 33271749 | | 41 | * | * |
| 3 | آذربایجان شرقی | شبهستر | 1232 | اناری | محمد | کیلومتر 1 جاده شبهستر صوفیان- بالاتر از پمپ بنزین | 42422428 | 42426511 | 41 | * | * |
| 4 | آذربایجان شرقی | مراغه | 1233 | بهروز | حیدر | میدان گاز | 37450384 | | 41 | * | * |
| 5 | آذربایجان غربی | ارومیه | 1251 | جوانمنش | کریم | بلوار فرودگاه- روبروی دانشگاه آزاد (سایت شماره 3) | 32720023 | 32720140 | 44 | * | * |
| 6 | آذربایجان غربی | بوکان | 1256 | شاهیجانی | خالد | جاده میاندوآب- پایین تر از پیام نور- روبروی جایگاه CNG | 46271466 | 46234061 | 44 | * | * |
| 7 | آذربایجان غربی | خوی | 1252 | افشارنیا | غلامحسین | بلوار مطهری - نرسیده به میدان هواشناسی | 36441213 | 36453543 | 44 | * | * |
| 8 | اردبیل | اردبیل | 1211 | رنجبر | احد | خیابان جام جم - جنب بانک سپه شعبه جام جم | 33812056 | | 45 | * | * |
| 9 | اصفهان | اصفهان | 1411 | عنبرزاده | حسن | خ جابر انصاری - تقاطع خ 5 آذر | 34417447 | 34425817 | 31 | * | * |
| 10 | اصفهان | اصفهان | 1412 | جاویدفر | اصغر | خ جی- بعد از ترمینال جی- جنب دانشگاه بهزیستی | 35230093 | 35226120 | 31 | * | * |



مرزاد بیدک

لیست نمایندگی های مجاز خودرو وانت مزدا کارا - 1700

| ردیف | استان | شهر | کد | نام خانوادگی | نام | نشانی | تلفن 1 | تلفن 2 | کد شهر | عمومی | تخصصی |
|------|--------|----------|------|---------------|----------|---|----------|----------|--------|-------|-------|
| 11 | اصفهان | زرین شهر | 1415 | سلیمیان | احمدرضا | انتهای بلوار سعدی | 52231725 | 52237372 | 31 | * | |
| 12 | اصفهان | شهرضا | 1424 | گلایی | فضل ... | شهرک کارگاهی امیرکبیر - جنب نمایندگی کرمان موتور | 53287414 | 53287415 | 31 | * | |
| 13 | اصفهان | کاشان | 1423 | احمدی | امیرحسین | اصفهان - کاشان - انتهای بلوار دارالسلام - نبش میدان امام علی، مجتمع خدمات فنی | 55270367 | 55270368 | 31 | * | |
| 14 | اصفهان | مبارکه | 1419 | شفیعی سرارودی | علیرضا | خ نیکبخت - روبروی بانک رفاه | 52422416 | 52421218 | 31 | * | |
| 15 | اصفهان | نجف آباد | 1422 | شفیعی سرارودی | مهرداد | بلوار امام غربی میدان گلها روبه روی مخابرات | 42456071 | 42456070 | 31 | * | |
| 16 | البرز | کرج | 1051 | ناصر ترابی | احمد | میان جاده - سه راهی شاهین ویلا - ضلع جنوبی جاده کرج | 34553062 | 34554891 | 26 | * | |
| 17 | بوشهر | بوشهر | 1711 | دارآفرین | ذبیح ... | خ بهشت صادق - خ خبرنگار | 33323536 | 33531881 | 77 | * | |
| 18 | تهران | تهران | 1011 | رحیمیان | احمد | سرآسیاب مهرآباد - بعد از پایگاه یکم شکری - روبروی خ یخچال - پلاک 69 | 66697640 | 66646275 | 21 | * | |
| 19 | تهران | تهران | 1012 | مهرهتی آذر | جعفر | خ قزوین - سرپل امامزاده معصوم - خ بلور سازی شهید نعمی - پلاک 11 | 55670580 | 55645921 | 21 | * | |
| 20 | تهران | تهران | 1016 | کریمی دستجردی | رحمت ... | خ کمیل - مابین کارون و قصرالدشت - پلاک 455 | 66840357 | 66882585 | 21 | * | |

لیست نمایندگی های مجاز خودرو وانت مزدا کارا - 1700

| ردیف | استان | شهر | کد | نام خانوادگی | نام | نشانی | تلفن 1 | تلفن 2 | کد شهر | صوبه | تخصصی |
|------|------------------|--------|------|----------------|-------------|--|----------|----------|--------|------|-------|
| 21 | تهران | تهران | 1017 | نکویی | مهدی | خ خاوران - ایستگاه منبع آب - نبش خ عزیزی | 33711159 | | 21 | | * |
| 22 | تهران | تهران | 1021 | ژرفا | محمدعلی | تهرانپارس - خ جشنواره (ضلع غربی فرهنگسرای اشراق) - خ شهید نقدی - پلاک 10 | 77349560 | 77357605 | 21 | | * |
| 23 | تهران | تهران | 1032 | تعمیرگاه مرکزی | وانت | کیلومتر 13 جاده مخصوص کرج | 48081572 | 48081582 | 21 | | * |
| 24 | تهران | تهران | 1033 | گرچی | حسین | تهرانپارس - خیابان اتحاد - نبش 11 غربی - پلاک 30 | 77798402 | 77798417 | 21 | | * |
| 25 | تهران | تهران | 1035 | رستمی | محسن | سعادت آباد - بلوار فرحزادی - میدان کتاب - خیابان کوهستان - خیابان احسان شمالی - پلاک 8 | 22381886 | 22380131 | 21 | | * |
| 26 | تهران | تهران | 4014 | شکاری | سید حمیدرضا | خیابان داموند - ایستگاه فرودگاه - پلاک 1161 | 77558155 | | 21 | | * |
| 27 | تهران | شهریار | 4052 | عبداء پوراقدم | محمد | میدان ناسیونال - خ کشاورز - جنب ساختمان سپه | 65224994 | 65262484 | 21 | | * |
| 28 | تهران | ورامین | 1054 | بویه تاش | قنبرعلی | جاده تهران وارمین - میدان پوینک | 36162910 | | 21 | | * |
| 29 | چهارمحال بختیاری | شهرکرد | 1433 | موسایی | مهران | کیلومتر 2 جاده فارسان | 32276143 | | 38 | | * |
| 30 | چهارمحال بختیاری | فارسان | 1434 | نبی زاده | فرزاد | فارسان ، ابتدای جاده کوهرنگ ، جنب هواشناسی | 33233082 | 33220941 | 38 | | * |



مزدا ییدک

لیست نمایندگی های مجاز خودرو وانت مزدا کارا - 1700

| ردیف | استان | شهر | کد | نام خانوادگی | نام | نشانی | تلفن 1 | تلفن 2 | کد شهر | عمومی | تخصصی |
|------|--------------|---------|------|--------------|----------|--|----------|----------|--------|-------|-------|
| 31 | خراسان جنوبی | قائن | 1911 | گلکار | حمید | حاشیه جاده سنتو - روبروی پارک گل زعفران | 3256650 | 32525400 | 56 | * | * |
| 32 | خراسان رضوی | سبزوار | 1934 | هراتی | علی اصغر | بلوار آزادگان- روبروی پمپ گاز | 44226699 | 44454459 | 51 | * | |
| 33 | خراسان رضوی | قوچان | 1936 | قاسمی | رحیم | جاده سنتو - به طرف شیروان - روبروی سیاه پاسداران | 47234444 | 47234443 | 51 | * | * |
| 34 | خراسان رضوی | کاشمر | 1935 | غضنفری | حسین | ابتدای بلوار مطهری - ساختمان مزدا | 55220042 | 55247050 | 51 | * | |
| 35 | خراسان رضوی | مشهد | 1931 | عاکف | حسینعلی | جاده سنتو - 1 کیلومتر بالاتر از پاسگاه قاسم آباد | 36580801 | 36580800 | 51 | * | * |
| 36 | خراسان رضوی | مشهد | 1933 | عاکف | غلامرضا | بلوار طوس - بین طوس 80 و 82 | 36652311 | 36664366 | 51 | * | |
| 37 | خراسان رضوی | مشهد | 1942 | بیک خراسانی | علی، رضا | بلوار فرودگاه - روبروی پمپ بنزین | 33438360 | | 51 | * | |
| 38 | خراسان رضوی | نیشابور | 1939 | نیرآبادی | مهدی | 30 متری طالقانی - خ هلال احمر | 43331928 | 43341911 | 51 | * | * |
| 39 | خراسان شمالی | بجنورد | 1951 | عضدی | محمدرضا | خ امام خمینی - بالاتر از نیروگاه برق | 32314700 | 32311173 | 58 | * | * |
| 40 | خوزستان | اهواز | 1631 | امین پور | علی | سه راه خرمشهر - جاده خرمشهر - بعد از سه راه حمیدیه - نرسیده به پمپ بنزین | 33776231 | | 61 | * | * |
| 41 | خوزستان | اهواز | 1632 | مزرعاوی | علی | اتوبان همت - کوت عبدالله - اسلام آباد | 35562714 | 35562715 | 61 | * | * |



مزدا ییدک

لیست نمایندگی های مجاز خودرو وانت مزدا کارا - 1700

| ردیف | استان | شهر | کد | نام خانوادگی | نام | نشانی | تلفن 1 | تلفن 2 | کد شهر | عمومی | تخصصی |
|------|-------------------|----------|------|------------------|-----------|--|----------|----------|--------|-------|-------|
| 42 | خوزستان | دزفول | 1633 | نصیرگلی | داوود | جاده شوستر - روبروی شهرک مدرس | 42222792 | 42221182 | 61 | * | |
| 43 | زنجان | زنجان | 1312 | رستمی | علی | بعد از پارک موتوری شهرداری - جنب نمایندگی سایپا | 33789078 | 33789079 | 24 | * | |
| 44 | سمنان | شاهرود | 1113 | کلاته | مسعود | میدان امام رضا - کیلومتر یک جاده مشهد | 32232224 | 32244126 | 23 | * | |
| 45 | سیستان و بلوچستان | ایرانشهر | 1813 | کشاوری | عبدالواحد | میدان ولایت - خ شهید مالکی | 37222361 | 37226981 | 54 | * | |
| 46 | سیستان و بلوچستان | زابل | 1812 | سرابندی مقدم | منصور | خ طالقانی - روبروی کارخانه بخ | 32224385 | | 54 | * | |
| 47 | سیستان و بلوچستان | زاهدان | 1814 | هاشم زهی | محمد | میدان راه و ترابری - جنب پمپ بنزین محمد رسول ... | 33527931 | 33527932 | 54 | * | |
| 48 | سیستان و بلوچستان | زاهدان | 4812 | موسسه شهید میثمی | | انتهای خیابان امام خمینی - جنب سپاه سلمان | 33502811 | 33520676 | 54 | * | |
| 49 | فارس | آباده | 1741 | نیکو | رضا | بلوار آزادی - جنب کارخانه آرد | 44338150 | 44349556 | 71 | * | |
| 50 | فارس | اقلید | 1736 | امیدوار | غلامحسین | بلوار امام رضا - میدان ولایت | 44521173 | 44521174 | 71 | * | |



مزدا یک

لیست نمایندگی های مجاز خودرو وانت مزدا کارا - 1700

| ردیف | استان | شهر | کد | نام خانوادگی | نام | نشانی | تلفن 1 | تلفن 2 | کد شهر | عمومی | تخصصی |
|------|-------|--------|------|---------------|-----------|---|----------|----------|--------|-------|-------|
| 51 | فارس | داراب | 1739 | خوشیخت | محسن | بلوار امام خمینی - روبروی مرکز خدمات کشاورزی | 53548171 | 53548170 | 71 | * | |
| 52 | فارس | شیراز | 1737 | زراعتکاری فرد | رضا | بلوار سلمان فارسی (پیرنیا) - جنب نمایندگی پارس خودرو | 37305050 | 37319595 | 71 | | * |
| 53 | فارس | شیراز | 1742 | امیدوار | غلامحسین | شهرک گلستان - حد فاصل بین دو کوهک و گویم - جنب پمپ بنزین خلیج فارس | 36703939 | | 71 | * | |
| 54 | فارس | شیراز | 4731 | زراعتکاری فرد | رضا | بلوار امیر کبیر - نبش پل امام حسن مجتبی | 38322839 | 38323478 | 71 | | * |
| 55 | فارس | کازرون | 1733 | خرسند | رمضان | جاده کازرون شیراز - 5 کیلومتر | 42230447 | 42233267 | 71 | * | |
| 56 | فارس | مرودشت | 1735 | شیروانی | بهرام | بلوار تخت جمشید - 1 کیلومتر | 43336539 | 43335363 | 71 | | * |
| 57 | قزوین | قزوین | 1331 | میرداماد | عبدالحسین | انتهای بلوار اسدآبادی - ابتدای جاده قزوین تاکستان - روبروی ترمینال مینی بوسها | 33555401 | 33565256 | 28 | | * |
| 58 | قم | قم | 1452 | آخوندی | اسماعیل | ابتدای جاده قدیم تهران - بعد از پل دستغیب - انتهای کوی شماره 3 | 36643440 | | 25 | | * |
| 59 | قم | قم | 4451 | میری | سید عباس | خ امام - جنب پمپ بنزین | 36605020 | 36612458 | 25 | | * |
| 60 | کرمان | بردسیر | 1841 | رضایی | محمد | بلوار 22 بهمن - روبروی مشعل گاز | 33522952 | | 34 | | * |



لیست نمایندگی های مجاز خودرو وانت مزدا کارا - 1700

| ردیف | استان | شهر | کد | نام خانوادگی | نام | نشانی | تلفن 1 | تلفن 2 | کد شهر | صوبی | تخصصی |
|------|----------|----------|------|--------------|----------|---|----------|----------|--------|------|-------|
| 61 | کرمان | بم | 1832 | صیادی زاده | عباس | بلوار خلیج فارس - بعد از شرکت نفت | 44344882 | 44344883 | 34 | * | |
| 62 | کرمان | حیرفت | 1839 | کریمی افشار | محمود | چهارراه صاحب آباد - خیابان سلمان فارسی پلاک 87 | 43264919 | 43264915 | 34 | * | |
| 63 | کرمان | رفسنجان | 1831 | میرزایی | غلامرضا | بلوار مطهری - بعد از باسکول طبیعی | 34327142 | 34332601 | 34 | * | |
| 64 | کرمان | زرنند | 1834 | مهديزاده | محمد | جاده رفسنجان - روبروی سه راهی محمد آباد | 33424546 | 33426645 | 34 | * | |
| 65 | کرمان | سیرجان | 1836 | شول | علیرضا | بلوار شهید عباسپور - پشت تالار صیادی | 42305858 | 42333858 | 34 | * | |
| 66 | کرمان | کرمان | 1833 | زایین تن | منصور | ابتدای جاده شرف آباد - نبش قائم 2 | 32730949 | 32728678 | 34 | * | |
| 67 | کرمان | کرمان | 1835 | صالحی مقدم | مجتبی | جاده تهران - خ اتو رفسنجان | 32523785 | | 34 | * | |
| 68 | کرمان | کرمان | 1837 | صنعتی | حسین | بزرگراه امام - به طرف میدان سراسیاب - سمت راست - جنب فنی حرفه ای | 33329733 | | 34 | * | |
| 69 | کرمان | کهنوج | 1842 | زینلی | غلامحسین | کهنوج - بلوار شهید بهشتی - بعد از میدان شهسواری - پلاک 1413 | 43206405 | | 34 | * | |
| 70 | کرمانشاه | کرمانشاه | 1511 | کروندی | محمد | خ سنجابی - اول بلوار شهید فهمیده - پلاک 10 | 38244240 | 38244498 | 83 | * | |



مزدا ی‌دک

لیست نمایندگی های مجاز خودرو وانت مزدا کارا - 1700

| ردیف | استان | شهر | کد | نام خانوادگی | نام | نشانی | تلفن 1 | تلفن 2 | کد شهر | عمومی | تخصصی |
|------|---------------------|----------|------|------------------|----------------|---|----------|----------|--------|-------|-------|
| 71 | کرمانشاه | کرمانشاه | 1513 | رضایی | حبیب ا... | کرمانشاه - دیزل آباد - خیابان 100 - سی متری دوم | 38261746 | 38270395 | 83 | | * |
| 72 | کهگیلویه و بویراحمد | باسوج | 1751 | نیک زاد | زربر | خ جمهوری اسلامی - فلکه بسیج - جنب بانک ملی | 33234082 | 33222586 | 74 | | * |
| 73 | کردستان | سنندج | 1351 | ابراهیمی | سید جمال الدین | سه راه نایسر - پشت نمایندگی ایران خودرو | 33360211 | 33360213 | 87 | | * |
| 74 | گلستان | بندرگز | 1135 | صباغیان | حسینعلی | شهرستان بندرگز - برجاده اصلی گرگان، ساری - عیبری روستای پشت کلاته | 34368206 | 34368207 | 17 | | * |
| 75 | گلستان | کاله | 1136 | خالدی | غفار | بلوار مدنی - جنب نمایندگی ایران خودرو | 35420410 | | 17 | | * |
| 76 | گلستان | گرگان | 1131 | جلالی | علیرضا | انتهای بلوار جرجان - پایین تر از شهرک امام | 32133251 | 32150304 | 17 | | * |
| 77 | گلستان | گنبد | 1134 | ابراهیم زاده | محمدابراهیم | میدان بسیج - جاده گنبد به مینودشت - جنب کارواش خسروی | 33551658 | 33557364 | 17 | | * |
| 78 | گیلان | رشت | 1151 | میرخدوندی | سیدعلی | خ سعدی - روبروی بازار روز - خ کارگر | 33255349 | 33223927 | 13 | | * |
| 79 | گیلان | رشت | 1153 | دلیری فلاح آبادی | رسول | جاده فومن - بعد از پلیس راه - ابتدای عزیزی | 34775396 | 34775020 | 13 | * | |
| 80 | گیلان | رودسر | 1152 | آقاجفی | نورالدین | رامدشت - سه راه گل دره | 42631077 | | 13 | | * |



مزدا بیدک

لیست نمایندگی های مجاز خودرو وانت مزدا کارا - 1700

| ردیف | استان | شهر | کد | نام خانوادگی | نام | نشانی | تلفن 1 | تلفن 2 | کد شهر | عمودی | تخصصی |
|------|----------|---------|------|--------------|----------|--|----------|----------|--------|-------|-------|
| 81 | مازندران | آمل | 1171 | کچی | وحید | خ امام خمینی - بلوار مدرس - آفتاب 58 | 44243939 | 44247141 | 11 | * | * |
| 82 | مازندران | آمل | 1172 | کچی | حسین | کیلومتر 1 جاده بابل | 43254343 | 43254344 | 11 | | * |
| 83 | مازندران | بابل | 1173 | مهديزاده | رجبعلی | جاده قائمشهر - گرچی آباد - روبروی شرکت مازند | 32255244 | 32250922 | 11 | | * |
| 84 | مازندران | تنکابن | 1176 | فلاحتکار | علیرضا | بلوار امام رضا - ساحل طلایی | 54273400 | 54223226 | 11 | * | |
| 85 | مازندران | چالوس | 1175 | جوادی فر | ولی | خ مطهری - جنب میدان بار | 52222233 | 52248501 | 11 | | * |
| 86 | مازندران | ساری | 1178 | صادقی کیادهی | صمد | کمربندی غربی - جنب نمایندگی ایران خودرو | 33362026 | | 11 | | * |
| 87 | مازندران | ساری | 1179 | قاسمی نوشهری | محمدرضا | اول جاده نکا - روبروی شرکت نفت | 33289621 | 33281420 | 11 | | * |
| 88 | مازندران | ساری | 1182 | اجارستاقی | محمد علی | بلوار کشاورز - جنب جایگاه CNG | 33385895 | 33385885 | 11 | | * |
| 89 | مازندران | قائمشهر | 1177 | موسوی چاشمی | سیدحسین | خ تهران - انتهای بلوار ولی آباد | 42270014 | 42270017 | 11 | | * |
| 90 | مرکزی | اراک | 1531 | خسروی | نبی ... | کیلومتر 4 جاده اراک - قم | 34131719 | | 86 | | * |

لیست نمایندگی های مجاز خودرو وانت مزدا کارا - 1700



مزدا موتور

| ردیف | استان | شهر | کد | نام خانوادگی | نام | نشانی | تلفن 1 | تلفن 2 | کد شهر | عمومی | تخصصی |
|------|---------|----------|------|--------------|-----------|--|----------|----------|--------|-------|-------|
| 91 | مرکزی | اراک | 1533 | میرزا خانی | ابوالقاسم | میدان انقلاب - روبروی بوتان گاز | 32792035 | | 86 | | * |
| 92 | مرکزی | خمین | 1532 | بهرامی | محمدرضا | کمربندی آبت ... مطهری | 46226322 | | 86 | * | |
| 93 | مرکزی | ساوه | 1534 | شوکتی | یوسف | میدان سرداران - بلوار خلیج فارس - مقابل پارک | 42426441 | 42200787 | 86 | | * |
| 94 | هرمزگان | بندرعباس | 1851 | سجادی | سیدرحمان | چهارراه نخل ناخدا - طلوند | 6664445 | | 76 | | * |
| 95 | هرمزگان | بندرعباس | 1852 | بیغا | عبدالمجید | نرسیده به میدان قدس روبروی درمانگاه مهدیه | 32221397 | 32226736 | 76 | * | |
| 96 | همدان | ملایر | 1553 | بهادری | مهدی | میدان بعثت - ابتدای بلوار خلیج فارس | 32293319 | 32293324 | 81 | | * |
| 97 | همدان | نهایوند | 4551 | کیانی | حسین مراد | بلوار امام حسین - پلاک 1 | 33245659 | 33245658 | 81 | | * |
| 98 | همدان | همدان | 1552 | کلوندی | مهدی | میدان سیاه - ابتدای بلوار بدیع الزمان | 34228777 | 34236800 | 81 | | * |
| 99 | یزد | یزد | 1871 | طالبی | محمدرضا | بلوار شهید دشتی - روبروی پاسگاه 14 | 38232600 | 38237871 | 35 | | * |
| 100 | یزد | یزد | 1872 | مصلاهی | محمد | بلوار 17 شهریور-نرسیده به پل هوایی شرکت نفت | 35246999 | 35251077 | 35 | | * |

پیوست 2:

ضوابط گارانتی

www.bahmanyadak.com

basic electricity

ضوابط گارانتی خودرو:

ضمن تشکر از حسن انتخاب شما، شرایط و چگونگی استفاده از خدمات گارانتی، خودروی خریداری شده را به اطلاع می‌رساند.

تعریف تضمین یا ضمانت (گارانتی):

گارانتی، تعهد و تقبل شرکت سازنده مبنی بر کارکرد صحیح خودرو در یک دوره معین است که نوعی تضمین طراحی، مکانیزم قطعات و مونتاژ به حساب می‌آید. در صورت بروز هر گونه مشکل در این دوره، کلیه ایرادات ناشی از تولید، به رایگان توسط شرکت تولید کننده محصول برطرف خواهد شد.

گارانتی خودرو:

۱- هر خودروی وانت کارا 1700، توسط شرکت بهمن موتور از تاریخ تحویل به مشتری برای یک دوره 24 ماهه و کارکرد 40000 کیلومتر (هر کدام زودتر فرا برسد) با توجه به شرایطی که در این دفترچه آمده است، گارانتی می‌گردد.

تبصره 1: گارانتی رنگ خودرو 3 سال می‌باشد.

تبصره 2: در صورت توقف بیش از 48 ساعت خودرو در نمایندگی، مدت زمان توقف به دوره گارانتی افزوده می‌شود.

۲- خدمات گارانتی محدود به تعویض و یا تعمیر قطعات معیوب (بنا به تشخیص شرکت مزدا یدک) و دستمزد مربوطه می‌باشد.

۳- هرگونه خدمات گارانتی می‌بایست توسط نمایندگی های مجاز شرکت مزدا یدک صورت پذیرد.

۴- داغی قطعات تعویض شده گارانتی، متعلق به شرکت مزدا یدک می‌باشد.

موارد خارج از تعهدات گارانتی

۱) اقلام ضمانت در خودرو شامل مواد و قطعات مصرفی از قبیل روغن، مایع خنک کننده و نظایر آن و استهلاک قطعات استهلاکی از قبیل لنت ترمز، تیغه برف پاک کن، صفحه کلاچ و نظایر آن نمی باشد.

تبصره: تعویض قطعات مصرفی و قطعات استهلاکی که ناشی از عیب موجود در هر یک از مجموعه های خودرو باشد مشمول گارانتی می باشد.

۲) لیست قطعاتی که عمر کارکرد آنها کمتر از دوره گارانتی خودرو است به شرح جدول ذیل می باشد:

| نام قطعات | زمان تضمین کارکرد |
|---|-----------------------------------|
| صفحه کلاچ - باطری | یک سال |
| لنت ترمز-لاستیک ها لامپ ها- تسمه ها-شمع موتور-تیغه برف پاک کن | 10000 کیلومتر از زمان تحویل خودرو |

۳) خدمات مورد لزوم مربوط به تست، تنظیم، آپارکشی و بازدید در سرویس های ادواری گنجانده شده و بصورت رایگان انجام می شود و در سایر موارد مشمول گارانتی نمی باشد.

۴) عوامل آسیب زنده به رنگ خودرو مانند مواد شیمیایی، شیره درختان، فضولات پرندگان مشمول گارانتی نمی باشد.

موارد نقض گارانتی

قسمت های مرتبط خودرو در حالات زیر از پوشش گارانتی خارج می شود:

- ۱) در صورتیکه بر اثر تصادف یا حوادث، اتومبیل دچار عیب و نقص شود
 - ۲) دستکاری سیستم کیلومترشمار (سیم کیلومتر یا صفحه کیلومترشمار) به طوری که تشخیص مسافت طی شده ممکن نباشد.
- توجه:** چنانچه به هر دلیل کیلومتر شمار خودروی شما کار نمی کند در اسرع وقت به نزدیکترین نمایندگی مجاز مزدایدک مراجعه فرمایید.
- ۳) هرگونه تعمیرات فنی در خارج از شبکه تعمیرگاهی مجاز شرکت مزدایدک انجام پذیرفته باشد.
 - ۴) اعمال هر گونه تغییرات در خودرو (نظیر: تقویت موتور ، دوگانه سوز نمودن خودرو) - حذف قطعات و جایگزین نمودن قطعات دیگر(همچون: استفاده از تجهیزات غیر استاندارد مثل رینگ وتایر غیر استاندارد، تغییر در فنربندی خودرو).
 - ۵) در صورتیکه لوازم جانبی و یا آپشن ها که با برق خودرو در ارتباط می باشند در خارج از کارخانه یا اداره تجهیزات جانبی شرکت مزدایدک نصب شده باشند. مانند : دزدگیر.
 - ۶) عیوب ناشی از استفاده نامناسب از خودرو: غفلت یا خطای راننده (همچون عبور با خودرو از میان آب که منجر به آسیب به موتور گردد.) - قرار دادن بار بیش از حد مجاز در خودرو (حتی کوتاه مدت) - استفاده غیر معمول نظیر استفاده در مسابقات رانندگی (حتی کوتاه مدت)

سرویس های دوره ای:

- 1) سرویس های دوره ای پیش بینی شده در این دفترچه با توجه به توصیه های کارخانه سازنده این خودرو بوده و انجام به موقع آنها شما را در نگهداری خودرو در وضعیت مطلوب یاری نموده و شرایط رانندگی اطمینان بخشی را به ارمغان می آورد. هنگام انجام این سرویس ها، سیستم ها و قسمت های پیش بینی شده خودرو مورد بررسی و بازدید قرار گرفته و برخی تعمیرات، تنظیمات و تعویض قطعات روی آن صورت می گیرد که عدم انجام به موقع این سرویس ها با توجه به خساراتی که به بار می آورند هزینه های تعمیر و نگهداری خودرو را افزایش می دهند. بر همین اساس ضرورت دارد که طبق جدول ارائه شده در این دفترچه نسبت به انجام سرویس های ادواری خودروی خود با مراجعه به یکی از نمایندگی های مجاز اقدام فرمائید.
- 2) در دوره گارانتی، سرویس های دوره ای بصورت رایگان انجام می شود.
- 3) هزینه های مواد و قطعات مصرفی (از قبیل: روغن، فیلتر، ضد یخ) در هر یک از سرویس های ادواری، توسط مشتری پرداخت می گردد.
- 4) جهت اطلاع از ریز فعالیت های مربوط به سرویس های دوره ای به فصل 5 این کتاب مراجعه فرمایید.

| | | | | | | |
|-------|-------|-------|-------|------|---------|----------------------------|
| 24 | 18 | 12 | 6 | 2 | ماه یا | کارکرد خودرو بر اساس |
| 40000 | 30000 | 20000 | 10000 | 2500 | کیلومتر | |

توجه:

- تعویض (روغن و فیلتر) و تمیز نمودن فیلتر هوا در شرایط عادی هر 5000 کیلومتر الزامی می باشد.

- اگر خودروی شما تحت شرایط زیر کار میکند، روغن و فیلتر روغن آن را در هر 4000 هزار کیلومتر تعویض کنید:

توقف های کوتاه و مکرر در حین استفاده از خودرو- رانندگی در ترافیک سنگین- رانندگی طولانی با سرعت بالا- مسافت های کوتاه با موتور سرد در دمای پایین- هوای گرم اغلب در دمای بالاتر از 30 درجه سانتیگراد- هوای بسیار سرد - در گرد و غبار- استفاده از سوخت نامناسب .

گارانتی قطعات و خدمات:

مشتری گرامی، در دوره وارانتی (دوره خارج از گارانتی) خدمات ارائه شده توسط نمایندگی های مجاز، به مدت دو ماه یا 3000 کیلومتر (هر کدام زودتر فرا برسد) و قطعات تعویضی به مدت 6 ماه یا 10000 کیلومتر (هر کدام زودتر فرا برسد) ضمانت می گردد.

ارائه فاکتور رسمی:

ارائه فاکتور رسمی و سیستمی و هزینه تعمیرات و قطعات در زمان تحویل خودرو به مشتریان توسط نمایندگی الزامی می باشد.

استفاده از نرخ مصوب شرکتی:

هزینه های دریافتی از مشتریان می بایست مطابق نرخ مصوب شرکت مزداایدهک باشد. آخرین قیمت قطعات و اجرت خدمات شرکت مزداایدهک در آدرس اینترنتی ذیل می باشد:

تعرفه قطعات و اجرت های تعمیراتی - خدمات مشتری - www.bahmanyadak.com

الزام پذیرش خودروهای دارای مشکل ایمنی:

نمایندگی مجاز تحت هر شرایطی ملزم به پذیرش خودروهایی است که به دلیل موارد ایمنی قادر به تردد نمی باشند.

تعهد خدمات گارانتی:

چنانچه مصرف کننده در دوران ضمانت به نمایندگی مجاز مراجعه نماید و رفع کامل ایرادات خودرو تحت هر شرایطی در مدت زمان باقی مانده از دوران ضمانت خودرو برای نمایندگی مقدور نباشد، نمایندگی موظف است ضمن اعلام کتبی موضوع به مشتری ترتیبی اتخاذ نماید که خودروی مشتری در اولین فرصت ممکن تحت شرایط ضمانت رفع نقص گردد.

دوره تعهد (وارانتی):

دوره تعهد یا دوره تامین قطعات و ارائه خدمات فنی استاندارد، برابر 10 سال از زمان تحویل خودرو به مصرف کننده می باشد.

مالک گرامی:

مندرجات این دفترچه مبین حدود و تعهدات گارانتی بوده که مورد قبول شرکت مزداپدک می باشد. در صورت نیاز به هر گونه اطلاعات و راهنمایی بیشتر در زمینه خدمات پس از فروش این خودرو، با نمایندگان خدمات پس از فروش خودرو فوق در سراسر کشور که مشخصات آنها در ابتدای دفترچه آمده است، تماس حاصل فرمائید.

basic electricity

پیوست 3:

معرفی پورتال شرکت مزدا یدک

www.bahmanyadak.com

basic electric



خدمات پس از فروش
گروه بهمن

معرفی پورتال

سیستم یکپارچه پذیرش خودرو در پورتال

با مراجعه مالک به تعمیرگاه مرکزی یا نمایندگی، کلیه عملیات از لحظه ورود خودرو، شناسایی و پذیرش خودرو تا لحظه تسویه و ترخیص آن، در سیستم یکپارچه پورتال شرکت ثبت می شود. این امر موجب می گردد تا مسئولین ذیصلاح در سطح تعمیرگاه مرکزی و یا محل نمایندگی در کوتاه ترین زمان ممکن و با دسترسی آسان به سوابق خدماتی خودرو، امکان رسیدگی به نیاز مالک را فراهم سازند همچنین با مدیریت آسان از منظر عملیات پذیرش، مصرف قطعات و خدمات مورد درخواست مالک، فرآیند خدمت رسانی به ایشان را سرعت بخشند.

مفتخریم که به عنوان مرکز خدمات پس از فروش گروه بهمن، در زنجیره خدمت رسانی به شما قرار گرفته ایم شرکت مزدایدک به عنوان یکی از شرکت های تابعه گروه بهمن وظیفه و مسئولیت ارائه خدمات پس از فروش به کلیه خودروهای تولیدی و توزیعی گروه بهمن را داشته و مدیریت بیش از 150 نمایندگی مجاز خدماتی و فروشگاهی را در سراسر کشور پهناورمان بر عهده دارد. با توجه به جایگاه ویژه شاخص رضایت مشتریان، سازمان با راه اندازی پورتال زمینه را برای تسهیل ارائه خدمات به مشتریان فراهم نموده و شاخص رضایت مشتریان خود را ارتقاء بخشیده است. (آدرس پورتال www.bahmanyadak.com)

معرفی بخش ها و قابلیت های
مختلف پورتال شرکت مزدایدک

پورتال
شرکت مزدایدک

www.bahmanyadak.com

امور مشتریان و امداد

* به هنگام مراجعه شما به شبکه نمایندگی ها جهت اخذ خدمات، در صورت بروز عوامل ناراضی می توانید موضوع را با مسئول رسیدگی به شکایات مشتریان که در نمایندگی مستقر می باشد مطرح نموده تا مشکل برطرف گردد.
* در صورت عدم حل مسئله توسط مسئول رسیدگی به شکایات مشتریان نمایندگی می توانید با شماره تلفن 021-48027 مرکز ارتباطات گروه بهمن (امور مشتریان و امداد) تماس حاصل نمایید تا در اسرع وقت نسبت به بررسی و حل موضوع اقدام گردد.

معرفی بخش های مختلف پورتال

از جمله بخش های مختلف موجود در سایت میتوان به اطلاعات فنی خودروها، معرفی نمایندگی ها و آدرس آنها، نوبت دهی اینترنتی، مراجعه به سوابق خدماتی خودرو، دسترسی به لیست قیمت های استاندارد قطعات و خدمات، شرایط گارانتی خودروها، حقوق مشتریان، ارتباط با مدیران سازمان و ارائه نظرات و پیشنهادات اشاره کرد.



پذیرش اینترنتی

الف) فرآیند پذیرش اینترنتی

*مشرتی گرامی، برای دریافت نوبت اینترنتی (پذیرش اینترنتی)، به وب سایت www.bahmanyadak.com مراجعه نموده و منوی نوبت دهی اینترنتی را انتخاب فرمایید.



پس از انتخاب این منو، استان محل استقرار نماینده مورد نظر را از روی نقشه تعیین نمایید. سپس به صفحه قبل بازگشته و گزینه ورود به سامانه زررو اینترنتی را انتخاب میکنیم.



پس از انتخاب این منو، صفحه مربوط به محل (شهر) استقرار نمایندگان را مشاهده خواهید نمود.



پس از انتخاب شهر مورد نظر، نوبت به انتخاب نماینده مورد نظر می رسد که در فایل شهرستان انتخاب شده، قرار دارد.

پس از انتخاب نماینده مورد نظر، فرمی مطابق شکل جهت ورود مشخصات رویت میگردد.



جهت تکمیل فرم، مشخصات خود و خودرو را که شامل: نام، نام خانوادگی، شماره موتور، شماره پلاک و تلفن ثابت و همراه می باشد، با انتخاب نوع خدمات درخواستی وارد نمایید.

پس از تکمیل فرم و فشردن کلید ثبت اطلاعات، سیستم پیغامی بدین صورت نمایش خواهد داد



این پیغام به منزله انجام صحیح پذیرش اینترنتی مشتری بوده و کدی با نام کد پیگیری ارائه می گردد که به هنگام پذیرش بایستی کد مورد نظر به مسئول پذیرش اعلام گردد.

توجه: در صورتی که به هر دلیل مشتری در وقت تعیین شده به نمایندگی مربوطه مراجعه ننماید، خودرو مذکور به مدت یک هفته امکان دریافت نوبت بصورت اینترنتی را از دست خواهد داد.

ب) فرآیند انصراف از پذیرش اینترنتی

مشرتی با مراجعه به سایت www.bahmanyadak.com و منوی نوبت دهی اینترنتی امکان انصراف از پذیرش انجام داده پیشین را خواهد داشت.

مشرتی در صفحه مذکور با فشردن کلید "بازبینی/انصراف نوبت اخذ شده" امکان حذف نوبت اخذ شده پیشین را دارد.



معرفی بهمن کارت

باتوجه به رشد صنعت بانکداری الکترونیک و ارتقای فرهنگ استفاده از قابلیت های پرداخت و خرید الکترونیک در جوامع امروزی، شرکت مزدایدک بر آن گردید تا با همکاری بانک اقتصاد نوین و از طریق سیستم جامع پورتال از تسهیلات بانکداری الکترونیک و فناوری اطلاعات در قالب کارت مشترک گروه بهمن و بانک اقتصاد نوین، با نام بهمن کارت، زمینه را برای تسهیل تبادلات کلیه مشتریان خود با نمایندگی ها و شرکت مزدایدک ایجاد و خدمات نوینی را ارائه دهد.

*با مراجعه به پورتال و انتخاب گزینه مشاهده سوابق خودرو و با وارد کردن شماره 16 رقم حک شده بر روی کارت می توانید به کلیه سوابق خدماتی خودروی خود دسترسی داشته باشید. با این قابلیت در زمانی که قصد خرید خودرو از مالک قبلی را دارید با مراجعه به پورتال می توانید از کلیه سوابق خدماتی خودرو ثبت شده، اعم از خدمات انجام شده، قطعات تعویض شده و سرویسهای دوره ای انجام شده و ... قبل از خرید خودرو مطلع گردید.

در این صفحه پس از وارد کردن شماره موتور و شماره پلاک خودرو بر روی گزینه جستجو کلیک نمایید.



در این قسمت با انتخاب رکورد مورد نظر و فشردن کلید انصراف، امکان انصراف از پذیرش درخواستی وجود دارد.



جهت دریافت راهنمای رزرو اینترنتی به قسمت نوبت دهی اینترنتی از سایت شرکت مراجعه فرمایید

www.bahmanyadak.com



*بهمن کارت همانند یک کارت بانکی قابلیت انجام عملیات بانکی و امکان استفاده از پتانسیل شبکه شتاب بانکی را داشته و در تعمیرگاه مرکزی و سایر نمایندگی های سطح کشور توسط سرویس های بانکی موجود در پورتال قابل شارژ می باشد.

*همچنین شما می توانید در بیرون از مجموعه توسط دستگاههای خودپرداز و یا شعب بانک اقتصاد نوین نسبت به شارژ کارت اقدام نمایید. شایان ذکر است در صورت تغییر مالکیت خودرو، بهمن کارت مالک قبلی خودرو در پورتال مرکزی شرکت مزدایدک آرشیو و دیگر قابلیت دسترسی به سوابق تعمیراتی را نخواهد داشت و صرفاً به منظور استفاده از خدمات بانکی، نزد مالک قبلی باقی خواهد ماند. برای مالک جدید در اولین مراجعه به تعمیرگاه مرکزی و یا یکی از نمایندگی های مجاز گروه بهمن، مراحل صدور بهمن کارت جایگزین، طی خواهد شد.

چگونه بهمن کارت داشته باشید

*با توجه به اینکه بهمن کارت علاوه بر دارا بودن کاربری خدماتی و گارانتی، یک کارت بانکی شتابی است، برای انجام امور بانکی نیاز به افتتاح حساب بنام مالک می باشد. بهمن کارت در ابتدا بصورت موقت (بی نام) و با مراجعه و افتتاح حساب در شعب بانک اقتصاد نوین به بهمن کارت دائم تبدیل خواهد شد.

بهمن کارت موقت به دو طریق صادر می گردد: الف) توسط سازمان فروش گروه بهمن که همزمان با تحویل خودرو به مشتری ارائه خواهد شد. ب) در صورت مفقود شدن کارت یا در اولین مراجعه مشتری به هر یک از نمایندگی های خدمات پس از فروش گروه بهمن در سراسر کشور، این کارت در محل نمایندگی صادر و به مشتری تحویل خواهد شد.

مشتریان محترم می توانند با مراجعه به هر یک از شعب بانک اقتصاد نوین در سراسر کشور و با ارائه مدارک لازم (اصل و کپی شناسنامه و کپی کارت ملی) نسبت به افتتاح حساب و تبدیل بهمن کارت موقت به بهمن کارت دائم اقدام نموده و از مزایای بانکی آن بهره مند شوند.



مالک محترم

* به همراه داشتن بهمن کارت در کلیه مراجعات به شبکه نمایندگان خدمات پس از فروش (اعم از گارانتی و وارانتی) الزامی می باشد.
* لطفاً در حفظ و نگهداری بهمن کارت خود کوشا باشید.

www.bahmanyadak.com

پیوست 4:

فرآیند مدیریت ارتباط با مشتریان

www.bahmanyadak.com

basic electricity

مشتری گرامی: بمنظور اطلاع رسانی موثر در خصوص مکانیزم رسیدگی به شکایات مشتریان، فرآیند اجرایی در قالب فلوجارت زیر تعریف گردیده است.

فلوجارت رسیدگی به شکایات در نمایندگی های مجاز گروه بهمن

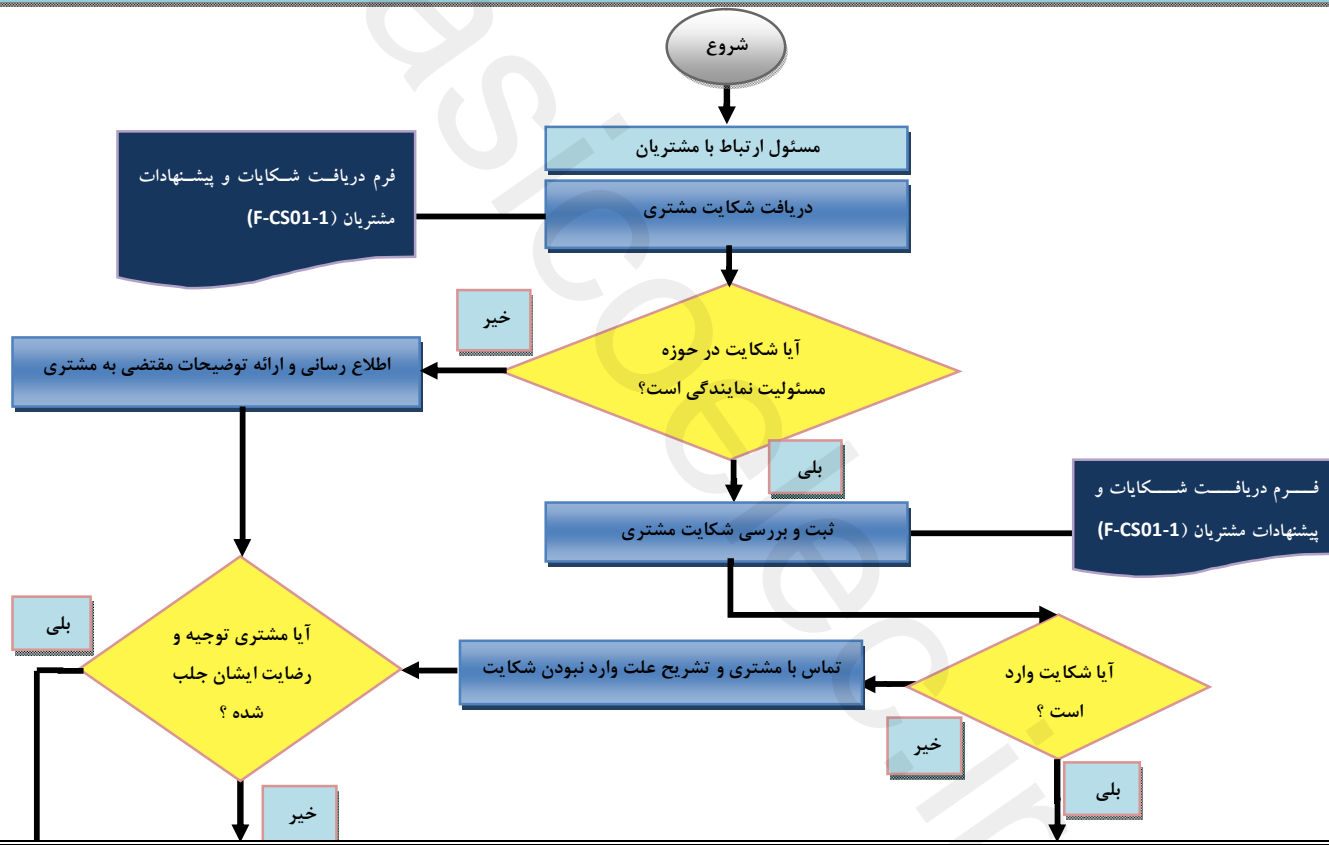

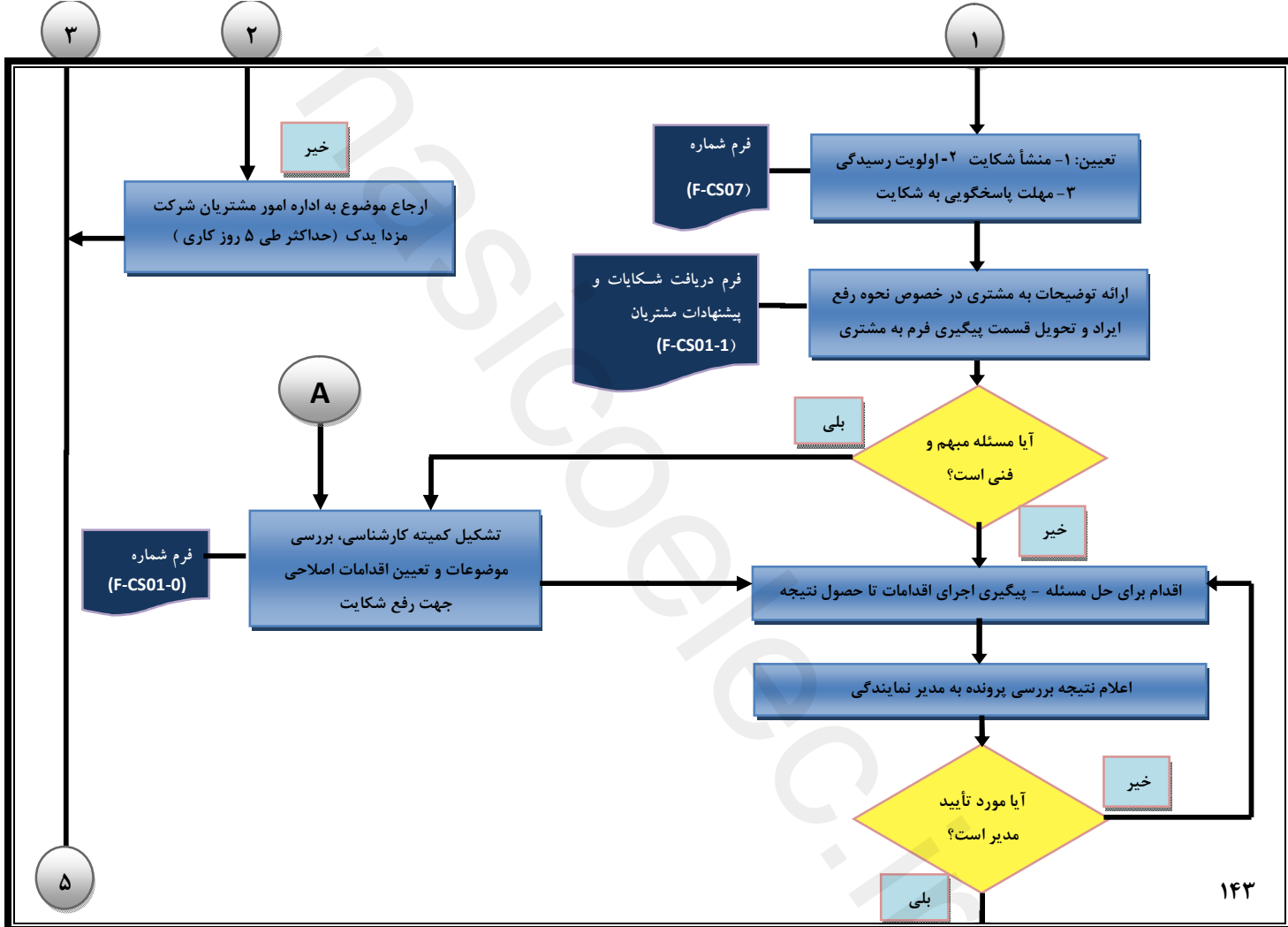

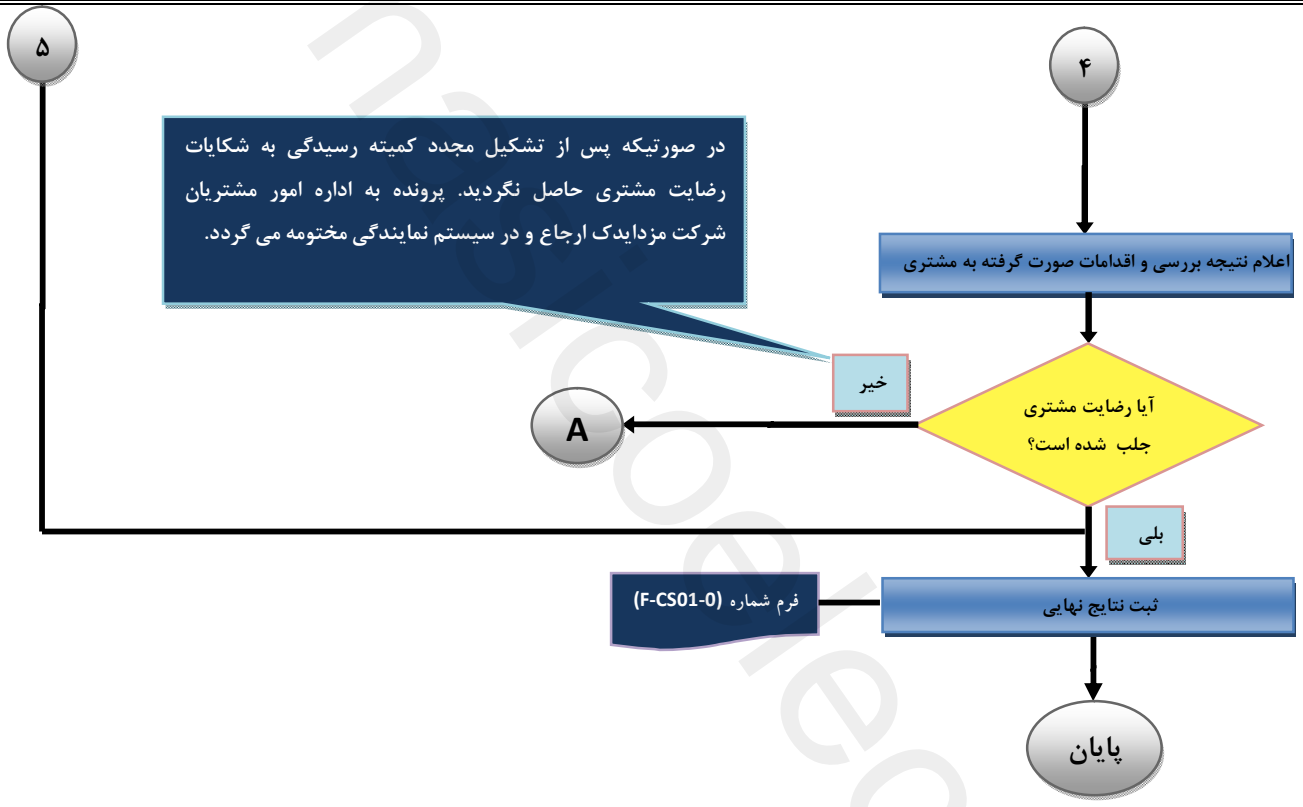

در صورتیکه پس از تشکیل مجدد کمیته رسیدگی به شکایات رضایت مشتری حاصل نگردید. پرونده به اداره امور مشتریان شرکت مزادبندک ارجاع و در سیستم نمایندگی مختومه می گردد.

توجه: نمایندگی می بایست وضعیت نهایی شکایات مشتریان را حداکثر تا ۲۰ روز کاری مشخص نماید.

basic electricity

پیوست 5:

خدمات رسانی سیار (امداد خودرو)

www.bahmanyadak.com

basic electricity

امداد خودرو بهمن

گروه بهمن در راستای تامین اطمینان خاطر دارندگان خودرو و ارائه خدمات "در هر زمان/ در هر مکان"، (از سال 1380) نسبت به ایجاد و توسعه خدمات سیار کوشیده است.

امداد خودرو بهمن با بهره گیری از پرسنل مجرب، امکانات و تجهیزات مناسب و داشتن شبکه گسترده خدماتی در سراسر کشور، عزم خود را جهت ارائه خدمات مطلوب جزم نموده است.

انواع مشترکین امداد

مشتریان به 2 دسته تقسیم می شوند :

مشتری گارانتی: (خودروی مشتری تحت شرایط گارانتی است و قادر به مراجعه به نمایندگی نمی باشد)

هزینه های مربوط به حق بازدید و حق بکسل از این گونه مشترکین دریافت نمی گردد . همچنین هزینه قطعات و اجرت تعویض قطعاتی که تحت پوشش گارانتی تعویض می گردند از مشتری دریافت نمی شود (مراجعه به دفترچه گارانتی).

مشتری وارانتی : (خودروی مشتری تحت شرایط گارانتی نمی باشد)

کلیه هزینه ها اعم از حق بازدید، حق بکسل ، قطعات و اجرت تعمیرات از اینگونه مشتریان دریافت می گردد.

راهنمای ارائه خدمات سیار

پس از تماس مشتری با مرکز پیام، پرسنل این مرکز اقدام به ثبت مشخصات خودرو، مشتری و مشکل اعلام شده می‌نمایند. سپس با توجه به دانش و مهارت فنی پرسنل مجرب این مرکز، ارائه مشاوره فنی مورد نیاز صورت گرفته و در صورت امکان مشکل رفع خواهد گردید. در غیر اینصورت از طریق ارتباط مرکز پیام با نزدیکترین نماینده، امدادگر مربوطه به محل درخواست مشتری اعزام می‌شود. چنانچه خودرو در محل قابل تعمیر باشد، نسبت به رفع ایراد اقدام و در غیر اینصورت خودرو به نمایندگی انتقال می‌یابد.



پیوست 6:

قانون حمایت از حقوق مصرف کنندگان خودرو

www.bahmanyadak.com

basic electricity

قانون حمایت از حقوق مصرف کنندگان خودرو (مصوب مجلس شورای اسلامی مورخ 86/4/3 به شماره 526/49525)

ماده 1

اصطلاحات ذیل در معانی مشروح مربوط به کاربرده می‌شود:

- 1- خودرو: هر نوع وسیله نقلیه موتوری تولید داخل یا خارج برای استفاده در معابر عمومی برای حمل سرنشین و بار تا ظرفیت مجاز.
- 2- عرضه کننده: هر شخص حقیقی یا حقوقی که به طور مستقیم یا از طریق واسطه فروش مبادرت به فروش خودروهای نو تولیدی و وارداتی خود می‌کند.
- 3- واسطه فروش: هر شخص حقیقی یا حقوقی که با موافقت عرضه کننده نسبت به فروش خودرو اقدام می‌کند.
- 4- نمایندگی مجاز: هر شخص حقیقی یا حقوقی که با موافقت عرضه کننده عهده‌دار فروش و خدمات پس از فروش خودرو در طول مدت ضمانت است.

5- مصرف کننده:

هر شخص حقیقی یا حقوقی که خودرو را برای استفاده شخصی یا عمومی در اختیار دارد.

6- بهای خودرو: مبلغی است که در قرارداد واگذاری و یا در برگه فروش توسط عرضه کننده قید گردیده است.

ماده 2*

عرضه کننده موظف به رعایت استانداردهای ابلاغی در مورد ایمنی، کیفیت، سلامت خودرو و مطابقت آن با ضمانت ارائه شده به مصرف کننده می‌باشد.

تبصره 1- دوره تضمین نمی‌تواند کمتر از یک سال از زمان تحویل خودرو به مصرف کننده یا کارکردی برابر با سی هزار کیلومتر (هرکدام زودتر به پایان برسد) باشد.

تبصره 2- دوره تعهد یا دوره تامین قطعات و ارائه خدمات فنی استاندارد، برابر ده سال از زمان تحویل رسمی آخرین خودرو به مصرف کننده می‌باشد.

ماده 3*

عرضه کننده در طول مدت ضمانت مکلف به رفع هر نوع نقص یا عیب (ناشی از طراحی ، مونتاژ ، تولید، یا حمل) است که در خودرو وجود داشته یا در نتیجه استفاده معمول از خودرو بروز نموده و با مفاد ضمانتنامه و مشخصات اعلام به مصرف کننده مغایر بوده یا مانع استفاده مطلوب از خودرو یا نافی ایمنی آن باشد یا موجب کاهش ارزش معاملاتی خودرو شود. هزینه رفع نقص یا عیب خودرو در طول مدت ضمانت و جبران کلیه خسارات وارده به مصرف کننده و اشخاص ثالث ، اعم از خسارات مالی و جانی و هزینه‌های درمان ناشی از نقص یا عیب (که خارج از تعهدات بیمه شخص ثالث باشد) هزینه‌های حمل خودرو به تعمیرگاه، تامین خودروی جایگزین مشابه در طول مدت تعمیرات (چنانچه مدت توقف خودرو بیش از چهل و هشت ساعت باشد) برعهده عرضه کننده می باشد.

تبصره 1* - تعهدات عرضه کننده به طور مستقیم یا از طریق واسطه فروش یا نمایندگی مجاز ایفاء می‌شود. عرضه کننده مکلف به ایجاد شبکه خدمات پس از فروش یا نمایندگی های مجاز تعمیر و توزیع قطعات یدکی و تامین آموزشهای لازم متناسب با تعداد خودروهای عرضه شده در سطح کشور بوده و نمی‌تواند مصرف کننده را به مراجعه به نمایندگی معینی اجبار نماید.

تبصره 2* - در صورت بروز اختلاف بین طرفین موضوع ماده فوق، موضوع اختلافی حسب درخواست طرفین ابتدا در هیات حل اختلاف مربوطه، متشکل از نمایندگان گیهای عرضه کننده خودرو، کارشناس رسمی دادگستری و کارشناس نیروی انتظامی به ریاست کارشناس رسمی دادگستری طرح و رای لازم با اکثریت آراء صادر خواهد شد. در صورت اعتراض هر یک از طرفین به رای صادره، خواسته در دادگاه صالحه قابل پیگیری خواهد بود. دادگاه صالحه باید خارج از نوبت و حداکثر ظرف دو ماه انشاء رای نماید.

ماده 4*

چنانچه نقص یا عیب قطعات ایمنی خودرو در طول دوره ضمانت پس از سه بار تعمیر همچنان باقی باشد یا در صورتی که نقص یا عیب قطعاتی که موجب احتمال صدمه جسمی یا جانی اشخاص گردد و با یک تعمیر برطرف نشده باشد یا خودرو بیش از سی روز به دلیل تعمیرات غیر قابل استفاده بماند، عرضه کننده مکلف است حسب درخواست مصرف کننده خودروی معیوب را با خودروی نو تعویض یا با توافق، بهای آن را به مصرف کننده مسترد دارد.

تبصره 1- در صورت بروز اختلاف بین طرفین، حل و فصل آن از طریق هیات حل اختلاف موضوع تبصره (2) ماده (3) این قانون می باشد.

تبصره 2- عرضه کننده حق واگذاری یا استفاده از خودروی مسترد شده را پیش از رفع عیب ندارد، واگذاری خودروی مزبور پس از رفع عیب و نقص قبلی و با اعلام صریح عیوب مزبور در اسناد واگذاری مجاز می باشد.

ماده 5*

عرضه کننده، واسطه فروش و نمایندگی مجاز تعمیر موظفند هر بار که خودروی موضوع ضمانت، مورد تعمیر یا خدمات مختلف دوره‌ای قرار می‌گیرد، پس از اتمام کار، به صورت مکتوب کلیه عیب‌ها و نقص‌های اعلامی از سوی مصرف کننده، اقدامهای انجام شده و قطعات تعمیر یا تعویض شده را در صورت وضعیت ذکر نموده و آن را تسلیم مصرف کننده نماید.

تبصره* - استفاده از قطعات غیر استاندارد یا تایید نشده توسط عرضه کننده و نمایندگی‌های مجاز تعمیر ممنوع می‌باشد.

ماده 6*

چنانچه انجام تعهدات عرضه کننده به دلیل حوادث غیر مترقبه (غیر قابل پیش بینی و غیر قابل رفع) ناممکن باشد، این تعهدات به حالت تعلیق در می‌آید. مدت تعلیق به دوره ضمانت افزوده می‌شود.

ماده 7*

هر نوع توافق مستقیم یا غیر مستقیم بین عرضه کننده، واسطه فروش یا مصرف کننده که به موجب آن تمام یا بخشی از تعهداتی که عرضه کننده بر طبق این قانون و یا ضمانتنامه صادر بر عهده دارد، ساقط نماید یا به عهده واسطه فروش یا هر عنوان دیگری گذارده شود، در برابر مصرف کننده باطل و بلااثر می باشد.

تبصره* - انعقاد هر نوع قراردادی که حقوق و تکالیف طرفین قرارداد و مشمولین این قانون در آن رعایت نشود به استناد ماده 10 قانون مدنی و مورد مشابه غیر قانونی و از درجه اعتبار ساقط است.

ماده 8*

هرگونه عیب و نقص و خسارات جانی و مالی وارده به مصرف کننده و اشخاص ثالث که به دلیل تعویض یا نصب قطعات و سیستم‌های جانبی و یا دریافت خدمات خارج از شبکه رسمی و مجاز عرضه کننده توسط مصرف کننده طی دوران ضمانت ایجاد شود از شمول این قانون خارج است و هیچ گونه حقی برای مصرف کننده و اشخاص ثالث در برابر عرضه کننده ایجاد نمی کند.

ماده 9

عرضه کننده مکلف است تعهدات موضوع این قانون را به صورت کتبی در اوراق ضمانتنامه قید نموده و در زمان تحویل خودرو، به نحو مقتضی موضوع این قانون را به طور صریح و روشن به مصرف کننده اعلام نماید.

ماده 10

آئین نامه اجرائی این قانون (به ویژه در مورد ملاکهای ایجاد نمایندگی مجاز تعمیر در سطح کشور به ازاء تعداد خودروها عرضه شده) ظرف سه ماه از تاریخ تصویب توسط وزارت صنایع و معادن تهیه شده و به تصویب هیات وزیران می‌رسد.

ماده 11

وزارت صنایع و معادن مکلف به نظارت بر اجراء این قانون در راستای حفظ حقوق مصرف کنندگان و اعلام گزارش ادواری شش ماهه به کمیسیون صنایع و معادن مجلس شورای اسلامی است.

basic electricity

پیوست 7:

آئین نامه اجرایی

قانون حمایت از حقوق مصرف کنندگان خودرو

www.bahmanyadak.com

basic electricity

آئین نامه اجرایی قانون حمایت از حقوق مصرف کنندگان خودرو

(ابلاغیه شماره ۷۴۱۵/ت/۵۱۶۸۱ه مورخ ۱۳۹۵/۱/۲۸ هیئت وزیران)

ماده ۱: ضوابط مندرج در این آیین نامه شامل تمام عرضه کنندگان، واسطه‌های فروش، واسطه‌های خدمات پس از فروش و نمایندگی‌های مجاز انواع وسایل نقلیه موتوری اعم از سواری، مینی بوس، میدل باس، اتوبوس، ون، وانت، کامیونت، کامیون، کشنده، تریلر و انواع موتور سیکلت ساخت داخل کشور یا خارج می باشد.

ماده ۲: در این آیین نامه اصطلاحات زیر در معانی مشروح مربوط به کار می روند:

الف - قانون: قانون حمایت از حقوق مصرف کنندگان خودرو - مصوب ۱۳۸۶

ب - وزارت: وزارت صنعت، معدن و تجارت.

پ - عرضه کننده: هر شخص حقیقی یا حقوقی که به طور مستقیم یا از طریق واسطه فروش، مبادرت به فروش خودروهای نوساخت داخل کشور یا وارداتی خود می نماید.

ت - خدمات پس از فروش: کلیه خدمات پس از فروش یک محصول از قبیل ضمانت و تعهد شامل پشتیبانی خدمات، تعمیرات و تأمین قطعات استاندارد که موجب تضمین کارکرد مطلوب محصول می باشد.

ث - واسطه خدمات فروش و پس از فروش: اشخاص حقیقی یا حقوقی که با موافقت عرضه کننده صرفاً یا توأماً عهده دار خدمات فروش و پس از فروش خودرو و از طریق نمایندگی های مجاز

می باشند. واسطه مذکور می تواند به عنوان بخشی از مجموعه عرضه کننده یا به عنوان شرکتی مستقل تحت نظارت عرضه کننده فعالیت نموده و خدمات خود را ارائه نماید.

ج - نمایندگی مجاز: هر شخص حقیقی یا حقوقی که با موافقت نامه عرضه کننده عهده دار فروش و خدمات پس از فروش خودرو در طول مدت ضمانت است.

چ - شیوه ارایه خدمات پس از فروش خودرو: براساس استاندارد ملی شماره (19117) درخصوص تعیین شیوه مربوط به امور خدمات پس از فروش خودرو، شاخص ها و نحوه ارزیابی عرضه کننده، واسطه خدمات پس از فروش و نمایندگی های مجاز آن و همچنین رده بندی و پایش عملکرد آنها می باشد.

ح - دستورالعمل شرایط، ضوابط و ارزیابی خدمات فروش خودرو: دستورالعملی که به منظور تعیین شیوه مربوط به امور خدمات فروش خودرو، شاخص ها و نحوه ارزیابی عرضه کننده، واسطه خدمات فروش و نمایندگی های آن و همچنین رده بندی و پایش عملکرد آنها توسط وزارت تهیه و ابلاغ می شود.

خ - خدمات دوره تضمین: مجموعه خدمات تعمیرات، تأمین و تعویض قطعات یا تعویض خودرو که در یک دوره زمانی یا طی مسافت مشخص مطابق مواد (12) و (13) این آیین نامه و انجام آن به صورت رایگان به عهده عرضه کننده می باشد.

د - خدمات دوره تعهد: مجموعه خدمات تعمیرات، تأمین و تعویض قطعات و پشتیبانی خدمات که در یک دوره زمانی مشخص مطابق ماده (15) این آیین نامه و در قبال دریافت اجرت "برابر با نرخ مصوب موضوع بند (ط) ماده (2) این آیین نامه" از سوی عرضه کننده برای مصرف کننده انجام می شود.

ذ - خدمات سیار: خدمات امداد و تعمیراتی که در محل استقرار خودرو در بیرون از نمایندگی مجاز به مصرف کننده ارائه می شود.

ر - خدمات فنی استاندارد: خدماتی که مطابق با استاندارد کارخانه ای، ملی، بین المللی یا سایر استانداردها و دستورالعمل های تخصصی رسمی باشد.

ز - ضمانت نامه: سندی است به زبان فارسی و دربرگیرنده مسئولیت دوره ضمانت و تعهد خدمات عرضه کننده و استفاده مطلوب از خودرو که توسط عرضه کننده به همراه خودرو تحویل مصرف کننده می شود.

ژ - استفاده مطلوب از خودرو: استفاده از هر خودرو مطابق مشخصات اعلام شده از سوی عرضه کننده به ویژه در مورد تعداد سرنشین و مقدار بار.

س - کتابچه راهنمای مصرف کننده: کتابچه ای است حداقل به زبان فارسی، که باید در زمان تحویل خودرو از طرف عرضه کننده به مصرف کننده تسلیم شود. این کتابچه باید حاوی مواردی از قبیل نحوه استفاده مطلوب از خودرو، عناوین متعلقات الزامی همراه خودرو از قبیل رادیو پخش، چرخ زاپاس، جک، آچار چرخ، کف پوش، متحرک، مثلث خطر و تجهیزات اضافی خودرو، میزان مصرف سوخت (به تفکیک سیکل شهری، برون شهری و ترکیبی) و همچنین عناوین بازدیدهای دوره ای، نام و نشانی نمایندگی های مجاز شبکه فروش و خدمات پس از فروش، متن قانون، آیین نامه و دستورالعمل های اجرایی آن باشد.

ش - تأمین خودروی جایگزین مشابه: واگذاری خودروی مشابه و در صورت عدم امکان، پرداخت خسارت توقف خودرو در دوره تضمین است.

ص - قیمت کارشناسی: قیمتی که براساس نظر کارشناسی رسمی دادگستری در رشته مربوط تعیین می شود.

ض - شرکت بازرسی: شخصیت حقوقی دارای صلاحیت از طرف سازمان ملی استاندارد ایران که توسط وزارت برای انجام ارزیابی عملکرد عرضه کننده، واسطه فروش، واسطه خدمات پس از فروش، نمایندگی های مجاز و ارائه گزارش های ادواری یا موردی به وزارت و عرضه کننده انتخاب می شود.

ط - نرخ خدمات و قطعات: نظر به صنفی بودن فعالیت نمایندگی های مجاز، واسطه خدمات پس از فروش و خدمات سیار، اجرت یا دستمزد خدمات و همچنین نرخ قطعات و مواد مصرفی مطابق ماده (51) اصلاحی قانون نظام صنفی کشور - مصوب 1392 با محوریت کمیسیون نظارت تعیین و در ازای ارائه خدمات و ابلاغ صورتحساب رسمی به مصرف کننده، از وی دریافت می شود.

ق - قطعه و ماده مصرفی: قطعات و موادی مانند روغن ها (نظیر روغن موتور و گیربکس) مایعات (نظیر مایع ضد یخ و مایع شیشه شوی)، فیلترها (نظیر فیلتر بنزین، هوا و روغن) و سایر قطعات و موادی که فهرست کامل آن توسط وزارت تهیه و ابلاغ خواهد شد.

ک - استانداردها و مقررات ابلاغی: کلیه معیارها و مشخصات ناظر بر تولید، ایمنی، کیفیت، آلاینده‌گی زیست محیطی، فروش و خدمات پس از فروش خودرو که از سوی وزارت سازمان ملی استاندارد ایران، سازمان حفاظت محیط زیست و وزارت نفت ابلاغ و رعایت آنها از سوی عرضه کننده الزامی است.

تبصره: استانداردهای فنی شرکت های عرضه کننده در صورت عدم مغایرت با موارد فوق، جزو استانداردهای ابلاغی محسوب خواهد شد.

ماده 3 - عرضه کننده موظف است در سامانه اطلاع رسانی خود، نسبت به فروش اینترنتی محصولات با قید مشخصات خودرو شرایط فروش از قبیل نشان تجاری، نوع تیپ، رنگ، تجهیزات درخواستی، قیمت خودرو، سود مشارکت، زمان تحویل و سایر موارد مرتبط اقدام نماید.

تبصره: عرضه کننده موظف است حداقل دو روز کاری قبل از اجرای فرایند فروش شرایط موصوف را اطلاع رسانی عمومی نماید.

ماده 4 - عرضه کننده موظف است قیمتی نهایی محصولات خود را به همراه قید نوع، تیپ، رنگ و متعلقات، ضوابط و روش های مختلف فروش و فرآیند خرید را به صورت شفاف و روشن مطابق جدول زیر تهیه و در پایگاه اطلاع رسانی و نمایندگی های مجاز فروش خود، در دسترس متقاضیان خرید قرار دهد.

رئیس جمهور
تصویب نامه هیات وزیران
ضوابط و روش های مختلف فروش

| سفارشی تعداد محدود | مشارکت در تولید | پیش فروش | | تحويل فوری | |
|-------------------------------|------------------------------------|------------------------------------|--|----------------------------|--------------------|
| | | عادی | قطعی | | |
| قیمت توافقی زمان عقد قرارداد | قیمت زمان تحويل مندرج در قرارداد | قیمت زمان تحويل مندرج در قرارداد | قیمت قطعی زمان عقد قرارداد | قیمت قطعی زمان عقد قرارداد | قیمت |
| داخلی سه ماه وارداتی چهار ماه | سه سال | دوازده ماه | نه ماه | سی روز | حداکثر تاریخ تحويل |
| - | حداقل سود سپرده سه ساله نظام پزشکی | حداقل سود سپرده یک ساله نظام بانکی | حداقل سود سپرده برابر مقررات نظام بانکی در مدت قرارداد | - | حداقل سود مشارکت |

| | | | | | |
|---|---|--|--|--|-------------------------------|
| حداکثر سه درصد کمتر از نرخ سود سپرده یک ساله نظام بانکی | حداکثر سه درصد کمتر از نرخ سود سپرده یک ساله نظام بانکی | حداکثر سه درصد کمتر از نرخ سود سپرده یک ساله نظام بانکی | حداکثر سه درصد کمتر از نرخ سود سپرده یک ساله نظام بانکی | حداکثر سه درصد کمتر از نرخ سود سپرده یک ساله نظام بانکی | حداقل سود انصراف (درصد) |
| سه درصد ماهانه | سود مشارکت بعلاوه یک درصد ماهانه | سود مشارکت بعلاوه یک درصد ماهانه | سود مشارکت بعلاوه یک درصد ماهانه | دو و نیم درصد ماهانه | جبران تأخیر در تحویل |
| در صورت تأخیر بیش از دو ماه در تحویل خودرو موضوع قرارداد، مشتری حق انصراف خواهد داشت. | در صورت عدم امکان تحویل خودرو موضوع قرارداد، خودروی جایگزین از میان خودروهای تولیدی به انتخاب مشتری و شرایط مفاد قرارداد تحویل داده خواهد شد. این موضوع شامل خودروی وارداتی نمی شود. | | - | *نداشتن تعهدات معوق | شرایط |

- در کلیه روشها، اطمینان از تامین CKD/CBU و شماره گذاری توسط عرضه کننده الزامی است.

- در کلیه روشها، امکان پرداخت وجه ثمن خودرو به صورت اقساطی میسر می باشد.

- در صورت استفاده از تسهیلات بانکها، مؤسسات اعتباری و شرکت های لیزینگ، رعایت قوانین مرتبط با آن و حصول اطمینان عرضه کننده از تأمین و پرداخت تسهیلات توسط بانکها، مؤسسات اعتباری و شرکت های لیزینگ به متقاضی پیش از انعقاد قرارداد و دریافت وجوه الزامی است.

*تعهدات معوق: در فروش های فوری، تعهداتی است که طبق قرارداد سررسید شده ولی خودرو تحویل نگردیده است.

تبصره ۱ - حداکثر مبلغ قابل دریافت در قراردادهای پیش فروش معادل پنجاه درصد قیمت فروش نقدی محصول مورد نظر در هنگام عقد قرارداد می باشد.

تبصره ۲- سود انصراف و خسارت تأخیر مندرج در بخش ضوابط فروش به صورت روزشمار محاسبه می شود.

ماده ۵ - عرضه کننده موظف است قبل از اقدام به پیش فروش خودرو، مجوز مربوط شامل تعداد خودروی قابل عرضه را از وزارت اخذ نماید.

ماده ۶ - عرضه کننده موظف است نسبت به عقد قرارداد فروش با مصرف کننده اقدام نماید. در قرارداد فروش قید مشخصات خودرو مورد نظر از قبیل نشان تجاری، نوع تیپ، رنگ و شرایط موضوع قرارداد مانند قیمت فروش، نرخ سود مشارکت، تاریخ تحویل خودرو با تعیین ماه و هفته تحویل، خسارت تأخیر در تحویل، فهرست متعلقات الزامی همراه خودرو از قبیل رادیو پخش، چرخ زاپاس، جک، آچار چرخ، کف پوش، متحرک، مثلث خطر و تجهیزات درخواستی و ارائه یک نسخه از اصل قرارداد به مصرف کننده، الزامی است.

تبصره - هرگونه تغییر در استانداردهای اجباری پس از عقد قرارداد، چنانچه موجب افزایش هزینه و مشمول قیمت گذاری شود، با تصویب مرجع قیمت گذاری در قیمت فروش لحاظ می شود.

ماده ۷ - عرضه کننده موظف است در قرارداد پیش فروش، سود مشارکت وجوه دریافتی را از تاریخ دریافت ودیعه تا تاریخ تحویل مندرج در قرارداد پرداخت نماید.

تبصره ۱ - عرضه کننده موظف است در صورت تأخیر در تحویل خودرو، از تاریخ تحویل مندرج در قرارداد تا زمان تحویل خودرو به مصرف کننده مبلغ خسارت تأخیر در تحویل را نسبت به وجوه پرداختی محاسبه و پرداخت نماید.

تبصره 2 - در صورتی که مصرف کننده پس از ابلاغ دعوت نامه کتبی عرضه کننده، ظرف پانزده روز کاری نسبت به تصفیه حساب خودرو موضوع قرارداد اقدام ننماید، عرضه کننده می تواند خودرو را به سایر متقاضیان تحویل و نوبت مصرف کننده را به موعد دیگری که نحوه تعیین آن در قرارداد مشخص شده، موکول نماید.

تبصره 3 - در صورت اعلام انصراف مصرف کننده یک ماه پس از عقد قرارداد، سود انصراف بر مبنای ضرایب مندرج در جدول ذیل ماده (4) این آیین نامه محاسبه و پرداخت می شود. عرضه کننده موظف است سود انصراف و مبلغ پرداختی را ظرف بیست روز به مصرف کننده پرداخت نماید. انصراف مصرف کننده قبل از یک ماه از زمان عقد قرارداد مشمول انصراف نمی شود.

تبصره 4 - در صورتی که زمان بازپرداخت وجوه پرداختی مصرف کننده بیش از بیست روز شود، سود انصراف متعلقه از تاریخ تأخیر تا تاریخ بازپرداخت وجوه مذکور نیز باید محاسبه و پرداخت گردد.

ماده 8 - عرضه کننده موظف است هرگونه تغییر در شرایط عرضه را نسبت به شرایط مندرج در قرارداد به استثنای الزامات قانونی، رضایت کتبی مصرف کننده در الحاقیه قرارداد، منعقد، قبل از ارسال دعوت نامه تکمیل وجه، قید و به تأیید و امضای طرفین برساند.

تبصره : در صورت بروز مشکل در فرآیند رعایت استانداردهای مصوب و تأخیر در تحویل خودرو، مسئولیت جبران خسارات وارده و کسب رضایت مصرف کننده برعهده عرضه کننده است.

ماده 9 - عرضه کننده موظف است در زمان تحویل، خودروی درخواستی مصرف کننده را در حضور وی کنترل نموده و پس از حصول اطمینان از عدم وجود عیب خودرو را تحویل دهد.

تبصره 1 - عرضه کننده موظف است در صورت وجود عیب احتمالی در خودرو، عیب مربوط را مطابق زمان استاندارد تعمیراتی مربوط، رفع کند و مشروط بر آن که رفع عیب، موجب کاهش ارزش قیمتی خودرو نگردد. در غیر این صورت عرضه کننده موظف است نسبت به تعویض خودرو و یا اخذ رضایت کتبی مصرف کننده اقدام نماید.

تبصره 2 - در صورتی که مصرف کننده در دوره تضمین به نمایندگی مجاز مراجعه نماید و رفع کامل عیوب خودرو تحت هر شرایطی در مدت زمان باقی مانده از دوره مذکور برای نمایندگی مجاز مقدور نباشد، عرضه کننده یا واسطه فروش با نمایندگی مجاز موظف است ضمن الزام نمایندگی مجاز به اعلام کتبی موضوع به مصرف کننده ترتیبی اتخاذ نماید که خودرو در اولین فرصت ممکن تحت شرایط تضمین رفع عیب گردد.

تبصره 3 - عرضه کننده موظف است در صورتی که رفع عیوب خودرو مستلزم گذشت زمان باشد، ضمن ثبت دقیق عیوب

خودرو در دو نسخه و تحویل یک نسخه از آن به مصرف کننده، برابر ماده (17) این آیین نامه رفتار نماید.

ماده 10 - عرضه کننده موظف است سند فروش، صورتحساب فروش همراه با درج تفکیکی اقلام تشکیل دهنده، بهای خودرو

شامل بهای خالص خودرو، شماره گذاری، بیمه، عوارض، مالیات و سایر موارد مربوط، برگه های ضمانت، کتابچه راهنمای مصرف

کننده حداقل به زبان فارسی و تجهیزات اضافی را در زمان تحویل خودرو به مصرف کننده ارائه نماید.

ماده 11 - عرضه کننده موظف است نسبت به تهیه نظامات و دستورالعمل های زیر و نظارت بر حسن اجرای آن، در چارچوب

دستورالعمل ابلاغی وزارت اقدام نماید:

الف - فرآیند فروش.

ب - فرایند و نظام پرداخت سود و خسارت متعلقه به مصرف کننده.

پ - بازرسی قبل از تحویل خودرو.

ت - حمل مناسب خودرو از محل عرضه کننده تا نمایندگی مجاز.

- ث - نظام آموزش کارکنان شرکت عرضه کننده و نمایندگی های مجاز خود.
- ج - پذیرش، گردش کار خدمات قابل ارایه، برنامه ریزی تعمیرات و ترخیص خودرو به نمایندگی مجاز.
- چ - راهنمایی تعمیراتی بخش های مختلف خودرو.
- ح - نظام تامین و توزیع به موقع کلیه قطعات مورد نیاز واسطه خدمات پس از فروش و نمایندگی مجاز آنها.
- خ - نظام تشویق، تنبیه و اعطا و لغو نمایندگیهای مجاز خود.
- د - ارتقای کمی و کیفی شبکه نمایندگی های مجاز خود.
- ذ - اطلاع رسانی شفاف رتبه نمایندگی و حقوق مشتریان در محل پذیرش نمایندگی مجاز
- ر - نظام نظرسنجی از مراجعین کلیه نمایندگی های مجاز.
- ز - سازوکار ردیابی قطعات به ویژه قطعات ایمنی نصب شده بر روی خودرو.
- ژ - نظام رسیدگی به شکایات و تعیین تکلیف موضوع با رعایت ضوابط قانونی ظرف بیست روز.
- س - نظام ارایه خدمات سیار و طرح های امدادی در دوره تضمین و دوره تعهد برای مشترکین خود.

ماده 12 - دوره تضمین برای خودروهای سبک شامل سواری، ون، وانت از تاریخ تحویل به مصرف کننده حداقل دو سال یا کارکردی برابر چهل هزار (40000) کیلومتر، هر کدام زودتر فرا برسد، برای خودروهای سنگین شامل مینی بوس، میدل باس، اتوبوس، کامیونت، کامیون وکشنده از تاریخ تحویل به مصرف کننده حداقل دو سال یا کارکردی برابر دویست هزار (200,000) کیلومتر، هر کدام زودتر فرا رسد و برای انواع موتور سیکلت از تاریخ تحویل به مصرف کننده حداقل یک سال می باشد.

تبصره 1 - عرضه کننده می تواند براساس سیاست تجاری خود و به منظور افزایش رضایت مندی مصرف کننده، نسبت به افزایش دوره تضمین یا تعهد اقدام نماید که در این صورت باید جزئیات شرایط آن به طور کتبی و شفاف به مصرف کننده اعلام گردد.

تبصره 2 - ضمانت رنگ برای خودروهای سبک حداقل سه سال، برای خودروهای سنگین حداقل هجده ماه و برای موتور سیکلت حداقل سه ماه می باشد.

تبصره 3 - عرضه کننده موظف است قطعات، مواد مصرفی، استهلاکی ناشی از عیوب کیفی و مونتاژی در هریک از مجموعه های خودرو را مشمول خدمات دوره تضمین نماید.

تبصره 4 - تعمیر یا تعویض قطعات خودرو، ناشی از خسارات حاصل از حادثه یا تصادف که به علت عیب فنی خودرو نباشد، مشمول ضمانت نمی گردد.

ماده 13 - کلیه قطعات و مجموعه های خودرو به جز قطعات و مواد مصرفی، مشمول خدمات دوره تضمین می باشند.
تبصره 1 - فهرست قطعاتی که به عنوان قطعات و مواد مصرفی قلمداد نشده از جمله تجهیزات کاهنده آلاینده گی هوا شامل کربن کنیستر، کاتالیست کانورتور، حسگر دوم اکسیژن و عمر کارکرد آنها کمتر از مدت زمان مورد نظر در دوره تضمین خودرو می باشد، توسط وزارت تعیین و ابلاغ خواهد شد.

تبصره 2 - عملکرد صحیح سیستم و قطعات کیسه هوا صرفاً مشمول دوره تضمین نبوده و براساس استانداردهای ابلاغی شامل دوران تعهد نیز می باشد.

ماده 14 - عیوب ناشی از عدم انجام خدمات دوره ای مطابق با شرایط مندرج در کتابچه راهنمای مصرف کننده خودرو در شبکه نمایندگی های مجاز شرکت عرضه کننده خودرو، باعث خروج مجموعه های مرتبط خودرو به خدمت مورد نظر، از شرایط تضمین می گردد.

ماده 15 - مدت زمان تعهد خدمات شامل تعمیرات و تأمین قطعات، ده سال بعد از فروش آخرین دستگاه خودرو از همان نشان تجاری و نوع خودرو، توسط عرضه کننده می باشد.

ماده 16- عرضه کننده موظف است نسبت به راه اندازی سامانه ای مبتنی بر فناوری اطلاعات به منظور رعایت مفاد ماده (5) قانون و تعیین زمان و محل مراجعه مصرف کننده به نمایندگی های مجاز در دوره تضمین و تعهد اقدام نماید. در صورتی که مصرف کننده تأکید بر پذیرش در نمایندگی خاصی را داشته باشد عرضه کننده باید در اولین زمان ممکن، نسبت به اجرای این درخواست اقدام نماید.

ماده 17- عرضه کننده موظف است چنانچه رفع عیوب خودرو در دوره تضمین که ناشی از خسارت حاصل از حادثه و یا تصادف نباشد و بیش از دو روز کاری یا زمان استاندارد تعمیرات تأیید شده به طول انجامد، به تأمین خودرو مشابه جایگزین در طول مدت تعمیرات و در صورت عدم امکان پرداخت خسارت حق توقف خودرو به شرح مفاد این آیین نامه اقدام نماید.

تبصره 1- مدت زمان توقف خودرو، برای پرداخت خسارت در دوره تضمین و دوره تعهد به ترتیب بعد از دو و هفت روز کاری و یا زمان استاندارد تعمیرات تأیید شده برای کلیه روزهای توقف خودرو در نمایندگی اعم از تعطیل و غیرتعطیل بدون در نظر گرفتن فرآیندهای داخلی سازنده و واردکننده و نیز واسطه خدمات پس از فروش و یا نمایندگی مجاز آن آغاز و در روزی که نمایندگی مجاز پس از انجام تعمیرات لازم آمادگی تحویل خودرو به مصرف کننده را اعلام نماید، پایان می یابد، در هر صورت مدت زمان توقف خودرو به دوره تضمین یا تعهد خودروی مربوط اضافه می شود.

تبصره 2 - در صورت مراجعه مصرف کننده برای رفع عیب تکراری به همان نمایندگی مجاز و یا هریک از نمایندگی های مجاز دیگر برای بار دوم و یا بیشتر، زمان توقف خودرو، از بدو تاریخ پذیرش خودرو برای پرداخت خسارت محاسبه می گردد.

ب - خودروی عمومی (تاکسی، وانت، ون) : از زمان تحویل خودرو به نمایندگی به ازای هر روز توقف مازاد به میزان یاد شده در ماده (17) این آیین نامه به مقدار دو هزارم (0/002) بهای خودرو به عنوان هزینه توقف توسط عرضه کننده به مصرف کننده پرداخت می شود.

پ - خودروی سنگین (مینی بوس، میدل باس، اتوبوس، کامیونت، کامیون کشنده): به ازای هر روز توقف مازاد به میزان یاد شده در ماده (17) این آیین نامه به مقدار یک هزارم (0/001) بهای خودرو به عنوان هزینه توقف توسط عرضه کننده به مصرف کننده پرداخت می شود.

ت - موتور سیکلت: به ازای هر روز توقف مازاد به میزان یاد شده در ماده (17) این آیین نامه به مقدار یک هزارم (0/001) بهای موتور سیکلت به عنوان هزینه توقف توسط عرضه کننده به مصرف کننده پرداخت می شود.

تبصره 1 - در صورت عدم توافق طرفین نسبت به مبلغ خسارت توقف خودرو مراتب با کسب نظر کارشناس رسمی دادگستری انجام می پذیرد.

تبصره 2 - عرضه کننده موظف است رأساً یا از طریق واسطه خدمات پس از فروش خود پس از اخذ مدارک مثبت در مورد احراز مالکیت خودرو، نسبت به پرداخت خسارت توقف خودرو در کمتر از پانزده روز اقدام نماید.

تبصره 3 - در صورتی که توقف خودروی سنگین بیش از یک ماه به طول انجامد، با موافقت کتبی مصرف کننده برای هر روز توقف خودرو مازاد بر یک ماه، عرضه کننده ملزم به پرداخت دو ده هزارم (0/0002) بهای خودرو علاوه بر مقدار قبلی می باشد.

ماده 18 - ضوابط پرداخت خسارت توقف خودرو به استثنای خسارات ناشی از موارد حادثه و تصادف به شرح زیر است:

الف - خودروی سواری: از زمان تحویل خودرو به نمایندگی مجاز به ازای هر روز توقف مازاد به میزان یاد شده در ماده (17) این آیین نامه به مقدار پانزده ده هزارم (0/0015) بهای خودرو به عنوان هزینه توقف توسط عرضه کننده به مصرف کننده پرداخت می شود.

ب - خودروی عمومی (تاکسی، وانت، ون) : از زمان تحویل خودرو به نمایندگی به ازای هر روز توقف مازاد به میزان یاد شده در ماده (17) این آیین نامه به مقدار دو هزارم (0/002) بهای خودرو به عنوان هزینه توقف توسط عرضه کننده به مصرف کننده پرداخت می شود.

پ - خودروی سنگین (مینی بوس، میدل باس، اتوبوس، کامیونت، کامیون کشنده): به ازای هر روز توقف مازاد به میزان یاد شده در ماده (17) این آیین نامه به مقدار یک هزارم (0/001) بهای خودرو به عنوان هزینه توقف توسط عرضه کننده به مصرف کننده پرداخت می شود.

ت - موتور سیکلت: به ازای هر روز توقف مازاد به میزان یاد شده در ماده (17) این آیین نامه به مقدار یک هزارم (0/001) بهای موتور سیکلت به عنوان هزینه توقف توسط عرضه کننده به مصرف کننده پرداخت می شود.

تبصره 1 - در صورت عدم توافق طرفین نسبت به مبلغ خسارت توقف خودرو مراتب با کسب نظر کارشناس رسمی دادگستری انجام می پذیرد.

تبصره 2 - عرضه کننده موظف است رأساً یا از طریق واسطه خدمات پس از فروش خود پس از اخذ مدارک مثبت در مورد احراز مالکیت خودرو، نسبت به پرداخت خسارت توقف خودرو در کمتر از پانزده روز اقدام نماید.

تبصره 3 - در صورتی که توقف خودروی سنگین بیش از یک ماه به طول انجامد، با موافقت کتبی مصرف کننده برای هر روز توقف خودرو مازاد بر یک ماه، عرضه کننده ملزم به پرداخت دو ده هزارم (0/0002) بهای خودرو علاوه بر مقدار قبلی می باشد.

ماده 19 - عرضه کننده موظف است رأساً یا از طریق واسطه فروش و خدمات پس از فروش ساز و کار پرداخت هزینه خسارات وارده به مصرف کننده شامل موارد اشاره شده در قانون و این آیین نامه را راه اندازی و اجرا نماید. عملکرد این نظام باید به گونه ای باشد که مصرف کننده را از میزان و چگونگی دریافت هزینه ها و خسارت خودروی خود مطلع نماید.

ماده 20 - عرضه کننده موظف است رأساً یا از طریق شبکه نمایندگی مجاز خود تحت هر شرایطی به پذیرش کلیه خودروهایی که به دلیل وجود عیب قطعات ایمنی قادر به تردد نیستند، اقدام نماید.

تبصره - عرضه کننده موظف است در دوره تضمین هزینه های بارگیری و حمل خودروهای در راه مانده و غیرقابل تعمیر به نزدیک ترین نمایندگی مجاز را به استثنای موارد تصادفی که ناشی از عیوب سایر قطعات و مجموعه های خودرو نباشد، تقبل نماید.

ماده 21 - عرضه کننده در دوره تعهد موظف است از طریق واسطه خدمات پس از فروش و یا نمایندگی های مجاز نسبت به پذیرش تمام خودروهای تحت مسئولیت خود و همچنین سایر خودروهای مشابه وارداتی توسط اشخاص حقیقی و حقوقی فاقد نمایندگی رسمی، مطابق با دستورالعمل ابلاغی وزارت اقدام نماید.

ماده 22 - عرضه کننده موظف است نسبت به تعیین نرخ خدمات تعمیرات، قطعات یدکی و مواد مصرفی مطابق بند (ط) ماده (2) این آیین نامه و همچنین تدوین جدول زمان تعمیرات مطابق با استاندارد سازنده خودرو اقدام نموده و پس از تطبیق و صحت گذاری توسط شرکت بازرسی ظرف یک ماه از زمان اعلام شرکت عرضه کننده آن را به واسطه خدمات پس از فروش و نمایندگی های مجاز خود ابلاغ نماید. براساس این ضوابط نمایندگی و یا واسطه خدمات پس از فروش صورت حساب مصرف کننده را به ایشان تسلیم می نماید.

تبصره - عرضه کننده موظف است امکان مقایسه صورتحساب صادره با نرخ خدمات را از طریق پایگاه اطلاع رسانی خود فراهم نماید.

ماده 23 - عرضه کننده موظف است نمایندگی های مجاز را ملزم نماید تا ضمن تسلیم صورتحساب به مصرف کننده خدمات ارائه شده خود را به مدت دو ماه یا سه هزار کیلومتر هر کدام زودتر فرا برسد و قطعات را به مدت شش ماه یا ده هزار کیلومتر هر کدام زودتر فرا برسد ضمانت نمایند.

ماده 24 - نمایندگی مجاز موظف است چنانچه تشخیص دهد علاوه بر عیوب مندرج در برگ پذیرش خودرو عیب دیگری دارد قبل از تعمیر یا تعویض قطعه، با مصرف کننده تماس گرفته و از او جهت انجام تعمیرات تعیین تکلیف نماید. در صورت عدم موافقت مصرف کننده مراتب هنگام تحویل خودرو به صورت کتبی مستند سازی شود.

تبصره - نمایندگی مجاز موظف است در دوره تعهد، داغی قطعات تعویضی را به مصرف کننده تحویل و رسید دریافت نماید.

ماده 25 - چنانچه به تشخیص مراجع مذکور در ماده (3) قانون به علت عدم کیفیت تعمیرات، سهل انگاری و یا استفاده از قطعات غیراستاندارد توسط عرضه کننده واسطه خدمات پس از فروش و نمایندگی مجاز، خسارتی متوجه مصرف کننده گردد عرضه کننده موظف به جایگزین کردن قطعات، رفع نقصان خدمات بدون دریافت وجه و جبران خسارات وارده می باشد.

ماده 26 - تعداد نمایندگی های مجاز واحدهای خدمات سیار، براساس دستورالعمل ابلاغی وزارت تعیین خواهد شد.

ماده 27 - عرضه کننده موظف است در شبکه نمایندگی های مجاز فروش و خدمات پس از فروش خود صرفاً از ظرفیت واحدهای دارای سطح کیفی قابل قبول، مطابق با ضوابط استاندارد ملی شیوه ارائه خدمات پس از فروش (استاندارد شماره 19117) و دستورالعمل شرایط، ضوابط و ارزیابی خدمات فروش استفاده نماید.

ماده 28 - عرضه کننده موظف است نسبت به استقرار شبکه رایانه ای برای واسطه ها و نمایندگی های مجاز فروش و خدمات پس از فروش شامل محاسبه مدت خودرو، فهرست قطعات و مواد مصرفی و اجرت تعمیرات برای هر خودرو و نیز صورتحساب هر مصرف کننده اقدام نماید.

تبصره - شرکت عرضه کننده موظف است امکان دسترسی شرکت بازرسی به اطلاعات این شبکه را فراهم نماید

ماده 29 - مسئولیت رسیدگی به شکایات مصرف کنندگان و جلب رضایت ایشان در مرحله اول بر عهده عرضه کننده می باشد. در صورت بروز اختلاف بین عرضه کننده و مصرف کننده، رأساً از طریق سازمان های صنعت، معدن و تجارت استان ها و با نظارت سازمان حمایت مصرف کنندگان و تولید کنندگان مورد بررسی و رسیدگی قرار میگیرد. چنانچه رضایت مصرف کننده تأمین نشود، می تواند به هیئت حل اختلاف موضوع تبصره (2) ماده (3) قانون مراجعه کند. هیئت حل اختلاف موظف است ظرف بیست روز از تاریخ ثبت شکایات به موضوع رسیدگی و نسبت به آن کتباً اعلام رأی کند. مناط رأی، نظر اکثریت اعضای هیئت است. این رأی باید ظرف ده روز از تاریخ ابلاغ اجرا شود.

تبصره 1- دبیرخانه هیئت حل اختلاف موضوع این ماده و محل تشکیل جلسات آن در محل سازمان صنعت، معدن و تجارت استان ها می باشد. تبصره 2- سازمان صنعت، معدن و تجارت استانها مکلف است ظرف یک ماه از تاریخ تصویب این آیین نامه، هیئت های حل اختلاف مربوط را در محل آن سازمان با استفاده از پست های سازمانی موجود تشکیل داده و امکانات، نیروی انسانی و محل لازم را در اختیار آنها قرار دهد.

تبصره 3 - ثبت اعتراض و رسیدگی به آن در هیئت حل اختلاف رایگان است. اما حق الزحمه کارشناسی رسمی که در هیئت حاضر و اظهار نظر می کند باید ظرف پنج روز از تاریخ اعلام هیئت، توسط شاکی پرداخت شود. در غیر این صورت، هیئت پرونده اعتراض را با ذکر دلیل مختومه اعلام می نماید)

تبصره 4 - کلیه نهادها و سازمان هایی که مصرف کنندگان جهت طرح شکایت به آنها مراجعه می نمایند موظفند شکایت مصرف کننده را به وزارت ارسال نمایند.

تبصره 5 - سازمان حمایت مصرف کنندگان و تولیدکنندگان ظرف یک ماه پس از ابلاغ این آیین نامه مکلف است دستورالعمل نحوه رسیدگی به شکایات مصرف کنندگان خودرو را به سازمان های صنعت، معدن و تجارت استان ها اعلام نماید.

ماده 30 - عرضه کننده موظف است سازوکار نظارت مستمر بر نمایندگی های مجاز را براساس وظایف تعیین شده در قانون و آیین نامه و دستورالعمل های اجرایی ذی ربط آن ایجاد نماید.

تبصره « نظارت و ارزیابی ادواری عرضه کننده خودرو واسطه فروش، واسطه خدمات پس از فروش و نمایندگی های مجاز آنها و ارائه گزارش های ارزیابی به وزارت عرضه کننده به عهده شرکت بازرسی منتخب وزارت می باشد.

تبصره 2 - عرضه کننده موظف است نام و نشانی کلیه نمایندگی های مجاز فعال و تعلیق شده خود را به همراه سایر مشخصات و همچنین مشخصات مشتریان مراجعه کننده به شبکه خدمات پس از فروش شامل نام مشتری، شماره تماس، نوع خودرو، تاریخ پذیرش و نام نمایندگی مراجعه شده را به صورت دسترسی بر خط جهت ارزیابی عملکرد آن به شرکت بازرسی معرفی نماید.

ماده 31 - مسئولیت نظارت بر حسن اجرای این آیین نامه برعهده وزارت است.

ماده 32 - تصمیم نامه شماره 43678/44133 مورخ 1389/2/29 لغو می شود.

basic electricity

پیوست 8:

فهرست متعلقات و تجهیزات همراه خودرو
(تحویلی به مشتری)

basic electric

مالک گرامی، لیست ذیل معرف فهرست متعلقات و تجهیزات همراه خودروی وانت کارا 1700 می باشد که در هنگام تحویل خودرو، تقدیم می گردد.

| شرح اقلام | وانت کارا 1700 |
|-----------------------------------|----------------|
| زاپاس | √ |
| جک و آچار چرخ | √ |
| مثلث راهنما | √ |
| جاسیگاری (در صورت تجهیز خودرو) | - |
| فندک | √ |
| کلید پدکی به همراه کد | √ |
| زیر پایی (در صورت تجهیز خودرو) | - |
| قالپاق (در صورت تجهیز خودرو)/رینگ | √ |
| دفترچه راهنمای خودرو | √ |
| رادیو پخش | √ |

توجه 1: جهت مشاهده لیست به روز رسانی شده تجهیزات این خودرو می توانید به وبگاه اینترنتی شرکت مزداپدک به آدرس www.bahmanyadak.com ، منوی خدمات مشتری ، زیر منوی خدمات خودرویی مراجعه نمایید.

توجه 2: در صورت عدم تحویل هر یک از متعلقات و تجهیزات مذکور، با واحد شکایات به شماره **021-48027** تماس حاصل فرمایید.